



US-A Fabrika Otomasyon ve mühendislik Tic. A.Ş.
www.usa-fa.com.tr

Phone : +90 (216) 517 88 85

Fax : +90 (216) 517 88 86

E-posta : satis@tr-us-a.com

Şirket / Müşteri : Esan Eczacıbaşı Endüstriyel Hammaddeler San. ve Tic. A.Ş.
(Company / Customer)

Yetkili : Önder KURT
(Commision)

esan

Proje Adı : 221017_MİLAS ÜYS FLOTASYON
(Project Name)

Güç Beslemesi : 400V AC / 50 Hz
(Power Supply)

Proje Numarası : 221017
(Project No)

Kumanda Voltajı : 220V AC / 24V DC
(Control Voltage)

Proje Sorumlusu : Ufuk GÜLÇEN
(Project Manager)

Proje Onay :

Oluşturma Tarihi : 7.01.2022
(Creation Date)

Toplam Sayfa : 533
(Total Page)

Çizen (Drawing)	Kontrol (Control)	Tag Number	Lokasyon	Sayfa açıklaması (Page description)	Sayfa Özelliği	Proje adı (Project name)	=
Proje Tasarım	Ufuk GÜLÇEN Proje Sorumlusu			Kapak Sayfası		221017_MİLAS ÜYS FLOTASYON	+
							Next page: &AAB1/1
							Previous page:





US-A Fabrika Otomasyon ve mühendislik Tic. A.Ş.
www.usa-fa.com.tr

Phone : +90 (216) 517 88 85

Fax : +90 (216) 517 88 86

E-posta : satis@tr-us-a.com

221017_MİLAS ÜYS FLOTASYON

= GB1

Gerilim Beslemesi

+ MCC_1

MCC 1 Pano

& EFS1

Devre şeması Elektrik tekniği

Çizen (Drawing)	Kontrol (Control)	Tag Number	Lokasyon	Sayfa açıklaması (Page description)	Sayfa Özelliği	Proje adı (Project name)	
Proje Tasarım	Ufuk GÜLÇEN Proje Sorumlusu			Sayfa Açıklaması		221017_MİLAS ÜYS FLOTASYON	= GB1 + MCC_1 Next page: 11.b Previous page: &EMA4/17



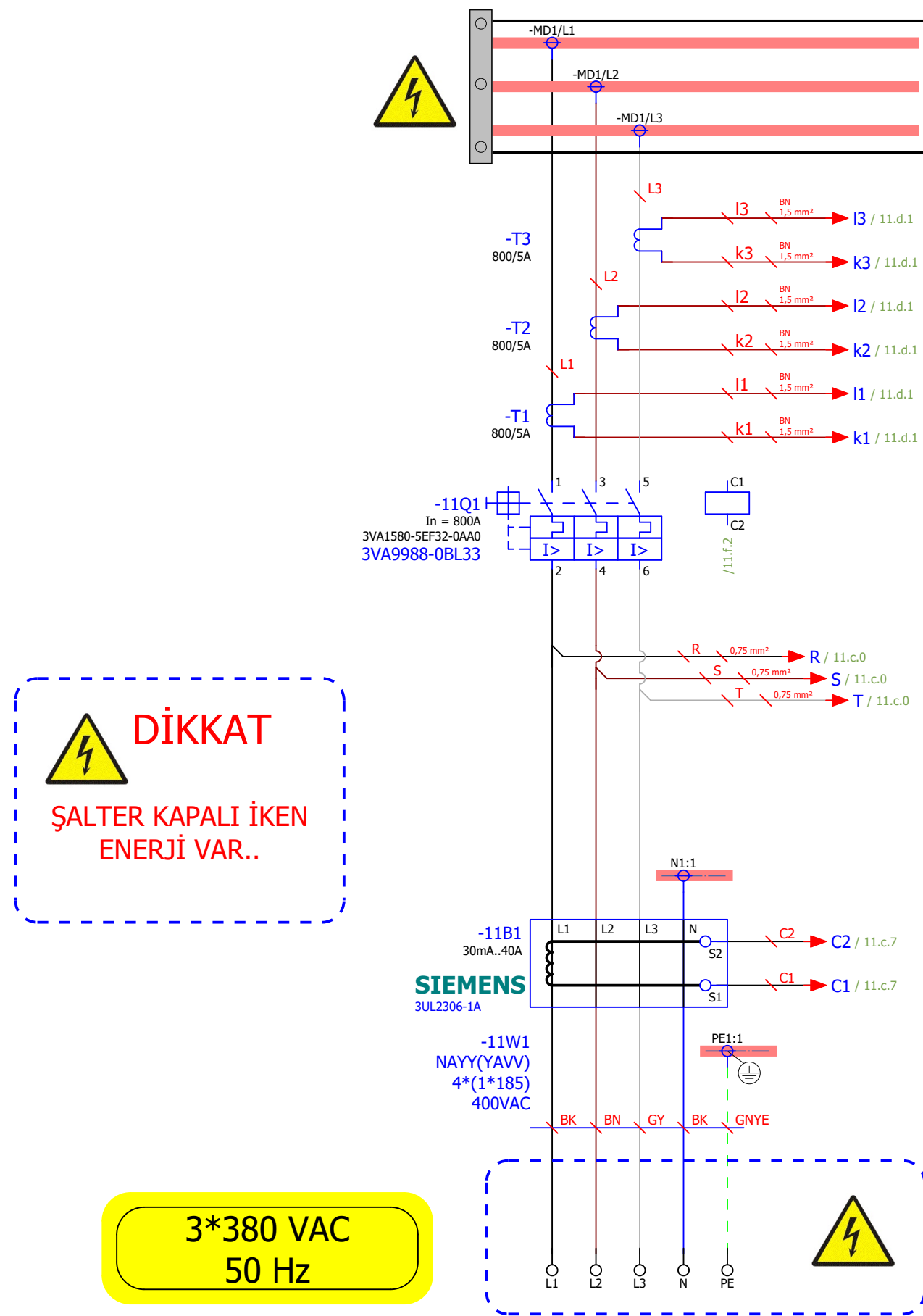

Çizen (Drawing)	Kontrol (Control)	Tag Number	Lokasyon	Sayfa açıklaması (Page description)	Sayfa Özelliği	Proje adı (Project name)	=
Proje Tasarım	Ufuk GÜLÇEN Proje Sorumlusu			Ana Şalter Güç Devresi		221017_MİLAS ÜYS FLOTASYON	GB1
							MCC_1
							11.c
							1.a

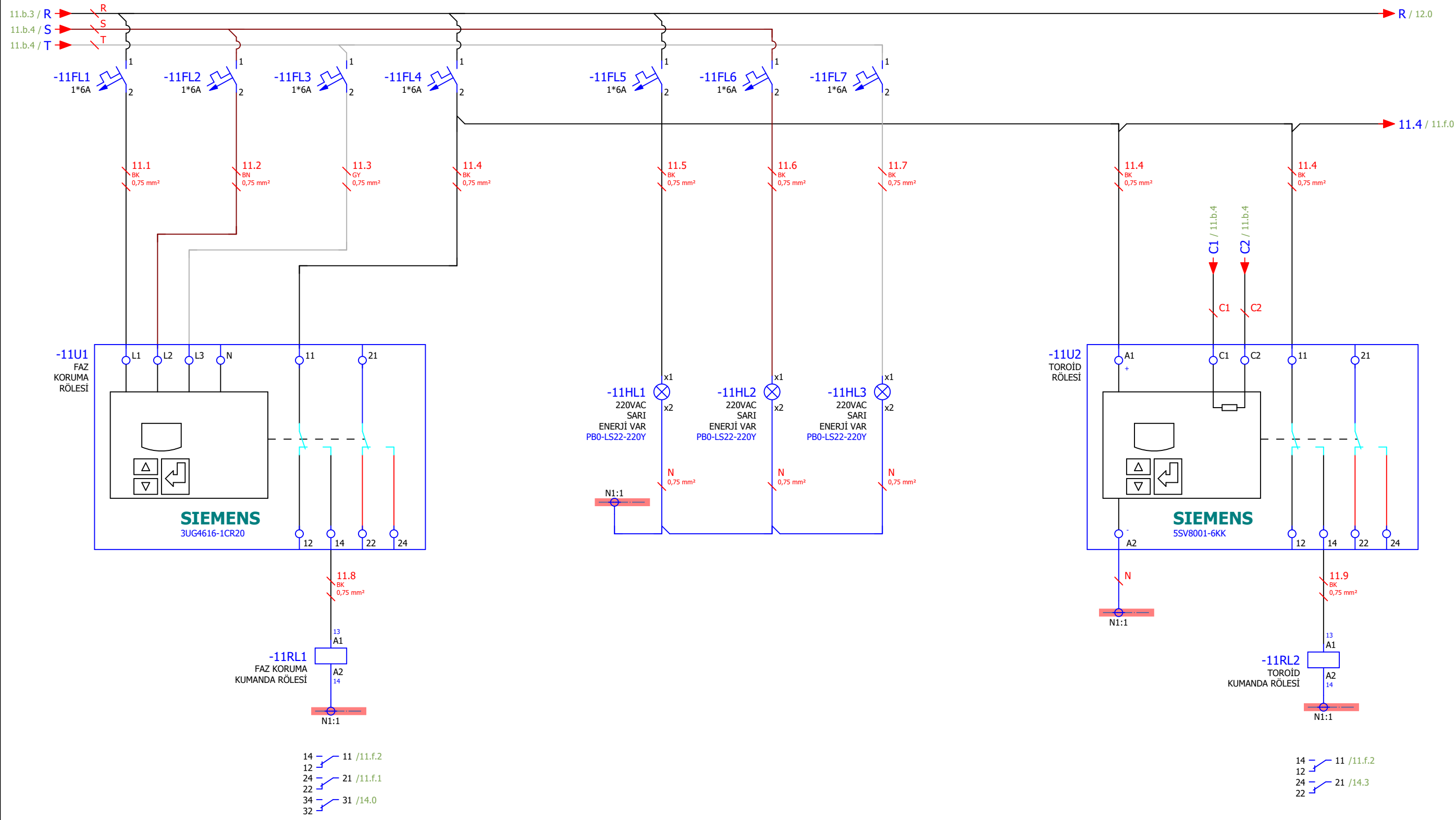

11.b

Çizen (Drawing)	Kontrol (Control)		Tag Number	Lokasyon	Sayfa açıklaması (Page description)	Sayfa Özelliği	Proje adı (Project name)	=	GB1
Proje Tasarım	Ufuk GÜLÇEN Proje Sorumlusu					Ana Şalter Kumanda Devresi - 1		221017_MİLAS ÜY FLOTASYON	+
								Next page:	11.d
								Previous page:	11.b

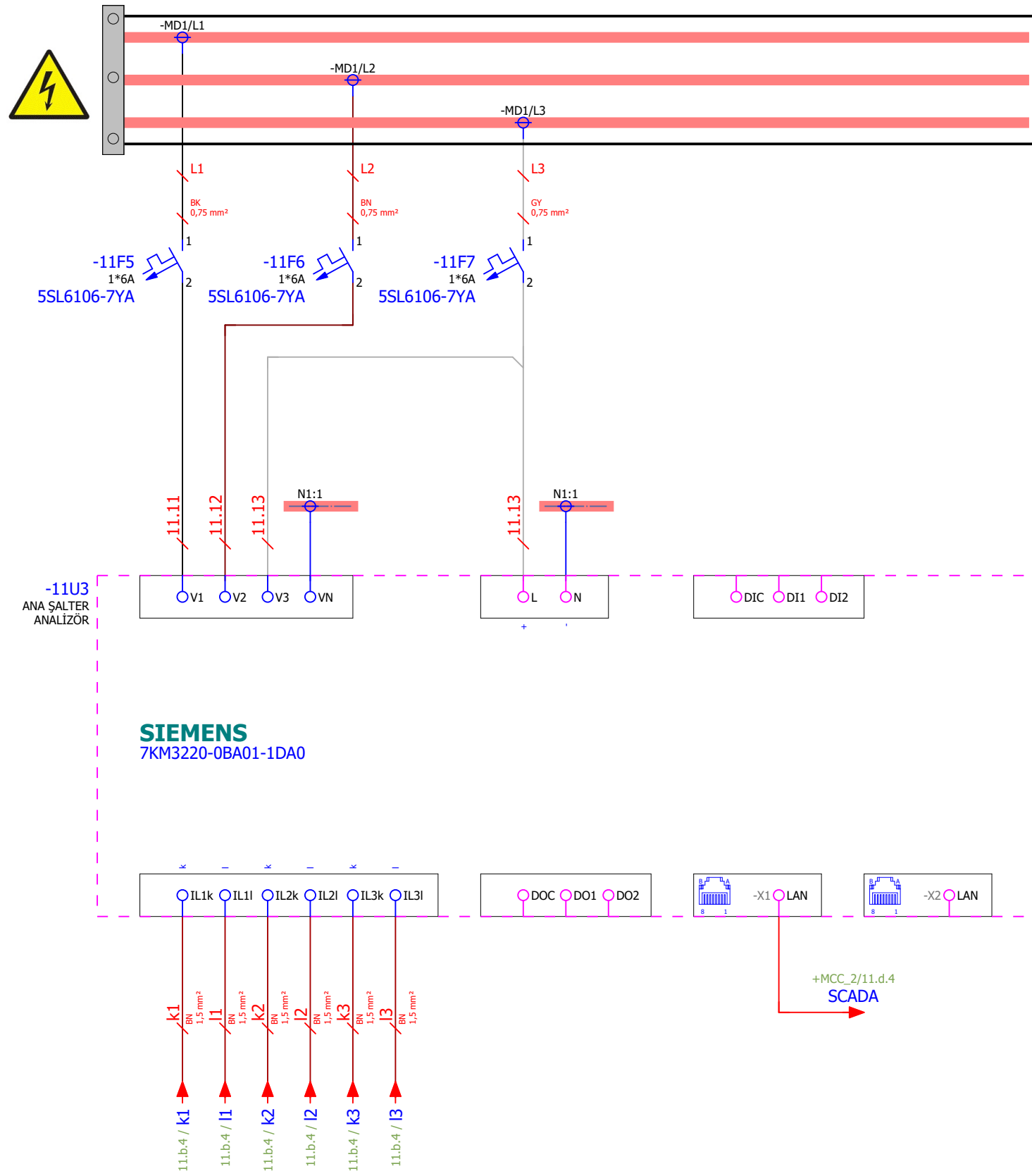

Çizen (Drawing)	Kontrol (Control)	Tag Number	Lokasyon	Sayfa açıklaması (Page description)	Sayfa Özelliği	Proje adı (Project name)	=	GB1
Proje Tasarım	Ufuk GÜLÇEN Proje Sorumlusu			Ana Şalter Analizör Devresi		221017_MİLAS ÜYS FLOTASYON	+	MCC_1
							Next page:	11.e
							Previous page:	11.c

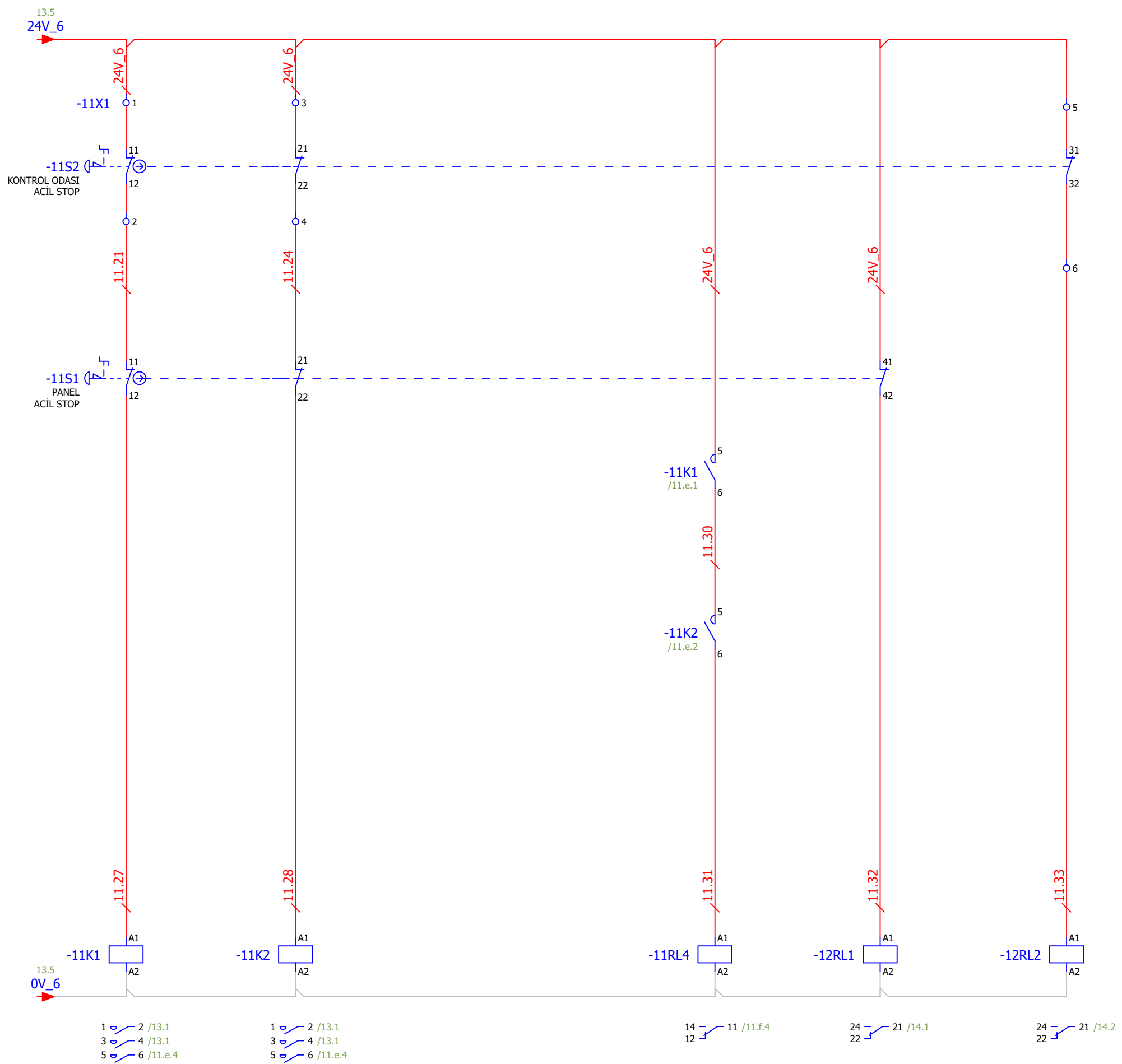

- 1 2 /13.1
- 3 4 /13.1
- 5 6 /11.e.4
- 1 2 /13.1
- 3 4 /13.1
- 5 6 /11.e.4
- 14 11 /11.f.4
- 24 21 /14.1
- 24 21 /14.2

Çizen (Drawing)	Kontrol (Control)		Tag Number	Lokasyon	Sayfa açıklaması (Page description)	Sayfa Özelliği	Proje adı (Project name)	=	GB1
Proje Tasarım	Ufuk GÜLÇEN Proje Sorumlusu				Ana Şalter Acil Stop Devresi		221017_MİLAS ÜYS FLOTASYON	+	MCC_1
								Next page:	11.f
								Previous page:	11.d

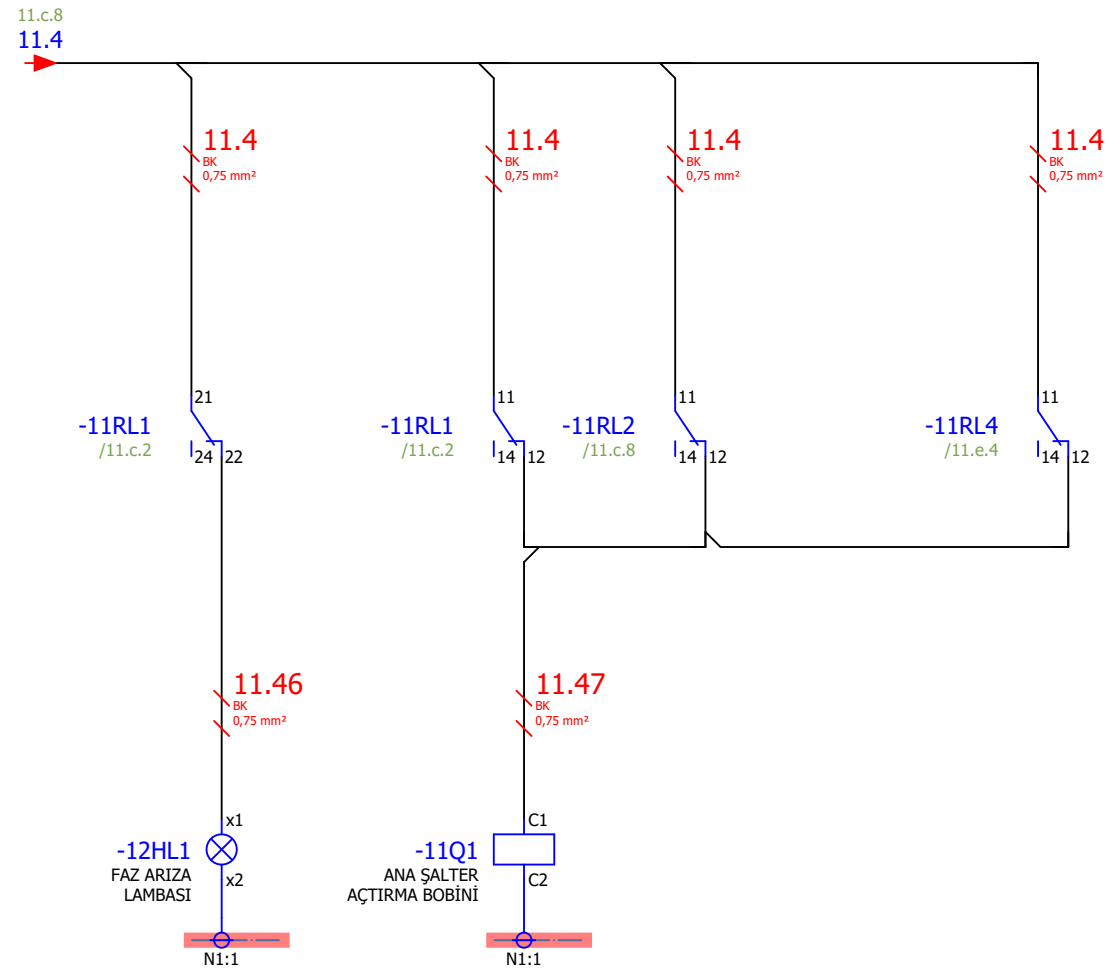

Çizen (Drawing)	Kontrol (Control)	USIA Unique Solutions at Applications an EPC company	Tag Number	Lokasyon	Sayfa açıklaması (Page description)	Sayfa Özelliği	Proje adı (Project name)	=	11.f
Proje Tasarım	Ufuk GÜLÇEN Proje Sorumlusu				Ana Şalter Kumanda Devresi - 2		221017_MİLAS ÜYS FLOTASYON	+	MCC_1
								Next page:	12
								Previous page:	11.e

UPS BESLEME

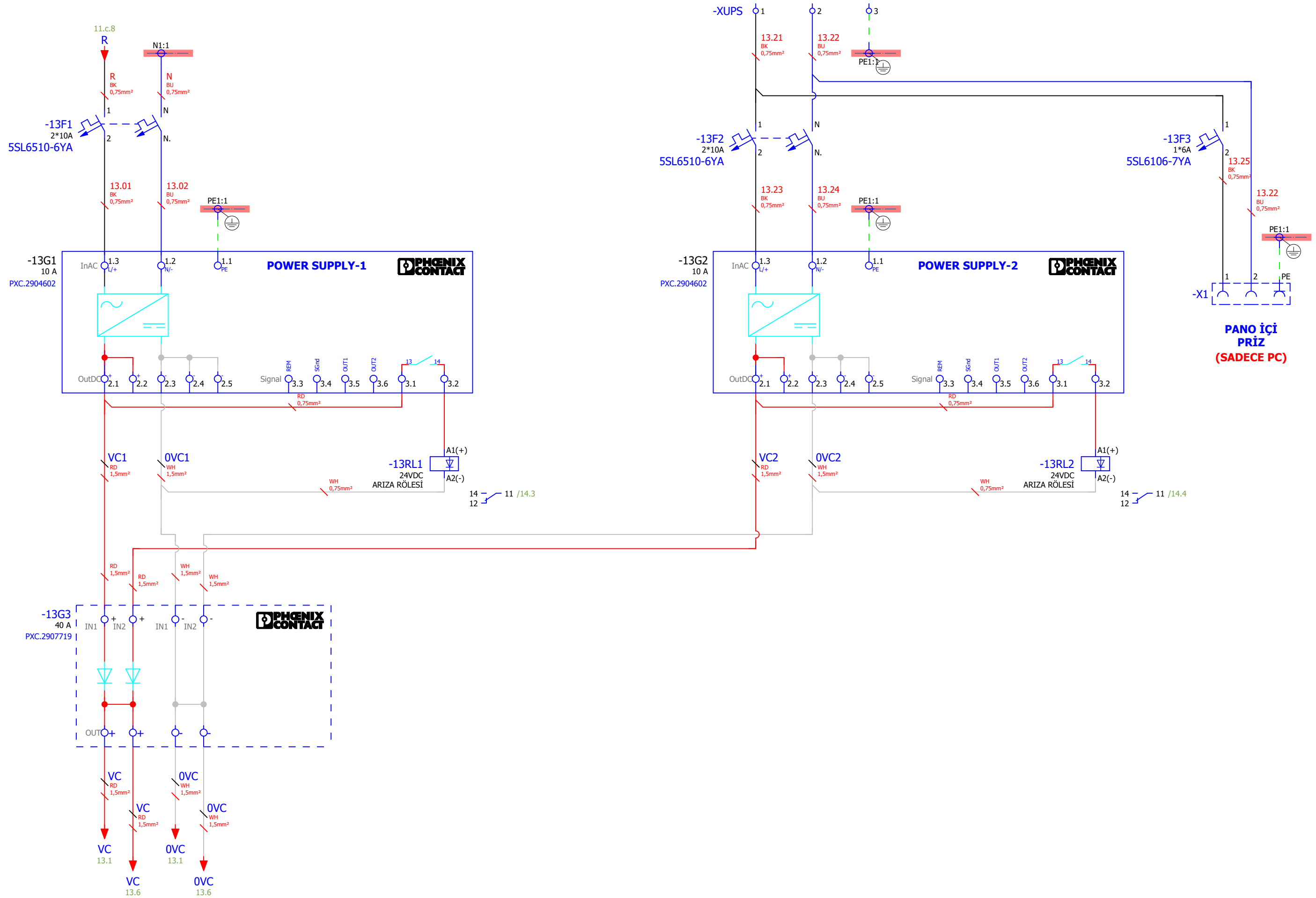

Çizen (Drawing)	Kontrol (Control)	Tag Number	Lokasyon	Sayfa açıklaması (Page description)	Sayfa Özelliği	Proje adı (Project name)								
Proje Tasarım	Ufuk GÜLÇEN Proje Sorumlusu			Güç Kaynağı		221017_MİLAS ÜYS FLOTASYON								
<table border="1" style="width: 100%; border-collapse: collapse;"> <tr> <td style="width: 50%;"></td> <td style="width: 50%; text-align: right;">= GB1</td> </tr> <tr> <td></td> <td style="text-align: right;">+ MCC_1</td> </tr> <tr> <td></td> <td style="text-align: right;">Next page: 13</td> </tr> <tr> <td></td> <td style="text-align: right;">Previous page: 11.f</td> </tr> </table>								= GB1		+ MCC_1		Next page: 13		Previous page: 11.f
	= GB1													
	+ MCC_1													
	Next page: 13													
	Previous page: 11.f													



MCC PANOSU
FAZ KORUMA ROLESİ

MCC PANOSU
ACİL STOP BUTONU

KONTROL ODASI
ACİL STOP BUTONU

MCC PANOSU
TOROID BİLGİSİ

MCC PANOSU
POWER SUPPLY-1
ARIZA BİLGİSİ

MCC PANOSU
POWER SUPPLY-2
ARIZA BİLGİSİ

1.GÖZ SICAKLIK
BİLGİSİ

2.GÖZ SICAKLIK
BİLGİSİ

5.GÖZ SICAKLIK
BİLGİSİ

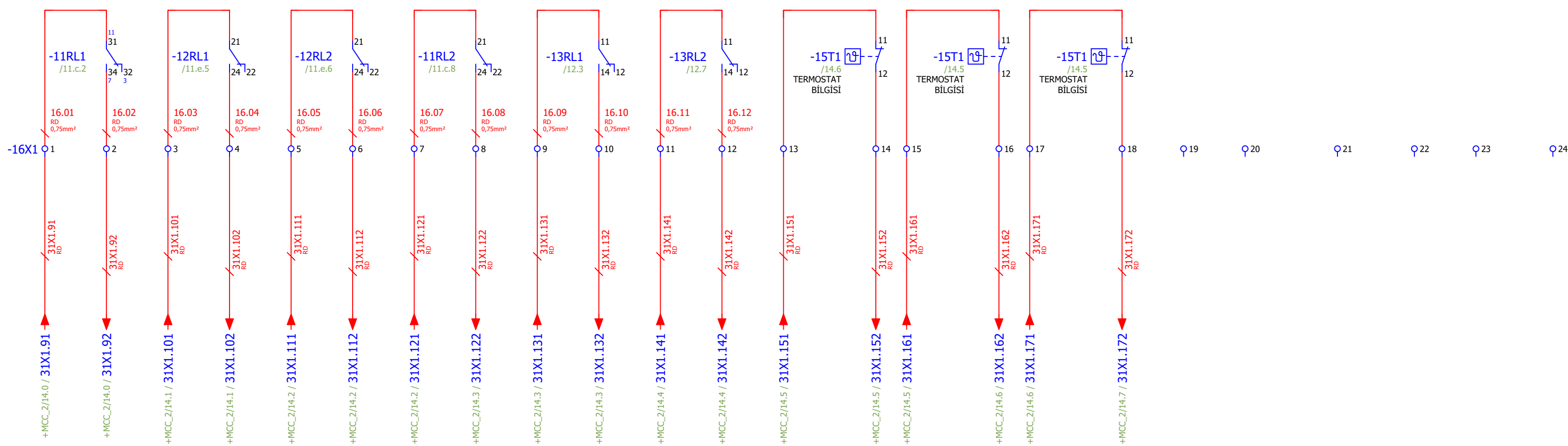

Çizen (Drawing)	Kontrol (Control)	USIA Unique Solutions at Applications an EPC company	Tag Number	Lokasyon	Sayfa açıklaması (Page description)	Sayfa Özelliği	Proje adı (Project name)	=	GB1
Proje Tasarım	Ufuk GÜLÇEN Proje Sorumlusu					DCS Haberleşme		221017_MİLAS ÜYS FLOTASYON	+
								Next page:	15
								Previous page:	13

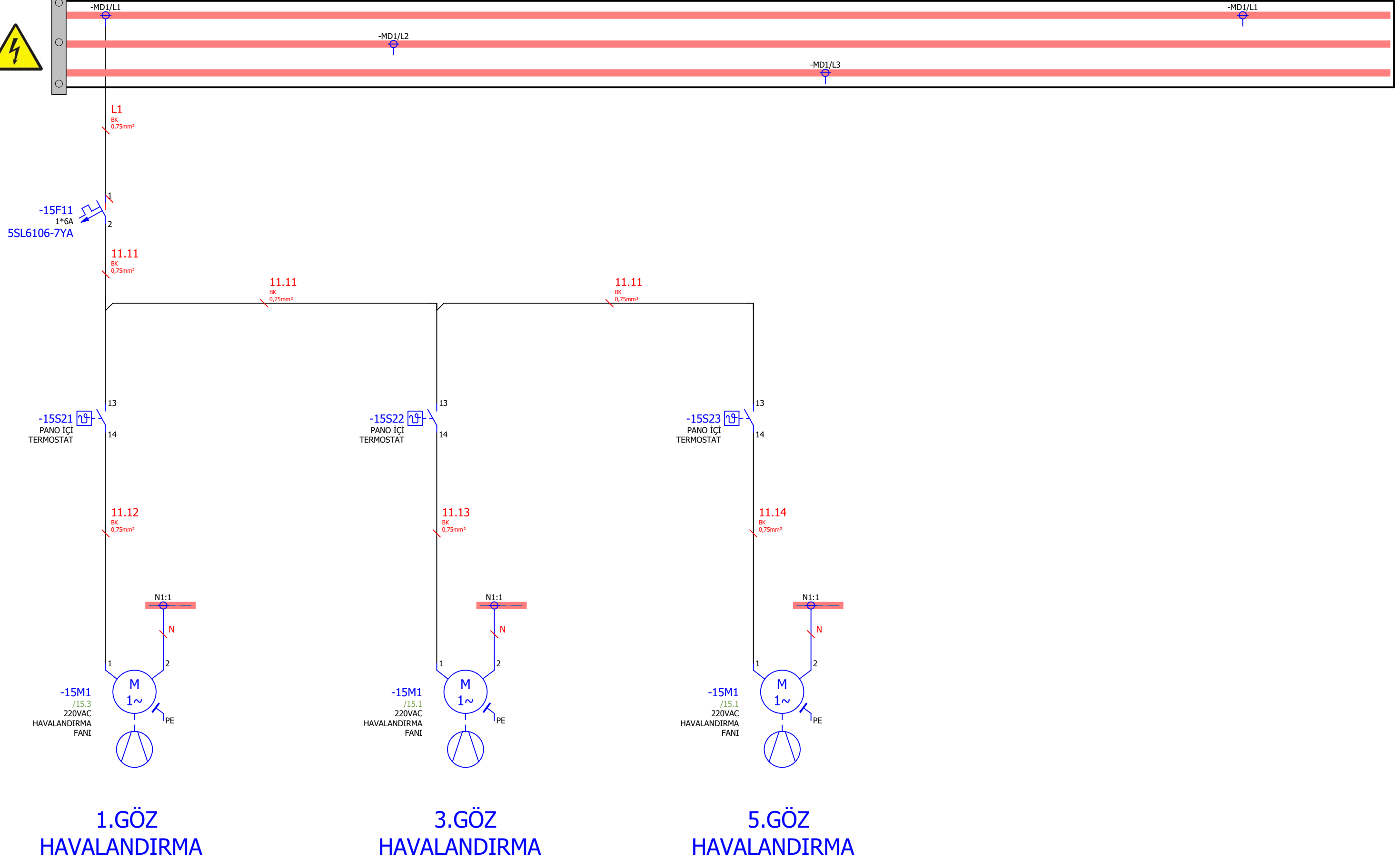

Çizen (Drawing)	Kontrol (Control)	Tag Number	Lokasyon	Sayfa açıklaması (Page description)	Sayfa Özelliği	Proje adı (Project name)	=	GB1
Proje Tasarım	Ufuk GÜLÇEN Proje Sorumlusu			Havalandırma Ve Aydınlatma - 1		221017_MİLAS ÜYS FLOTASYON	+	MCC_1
							Next page:	23.a
							Previous page:	14



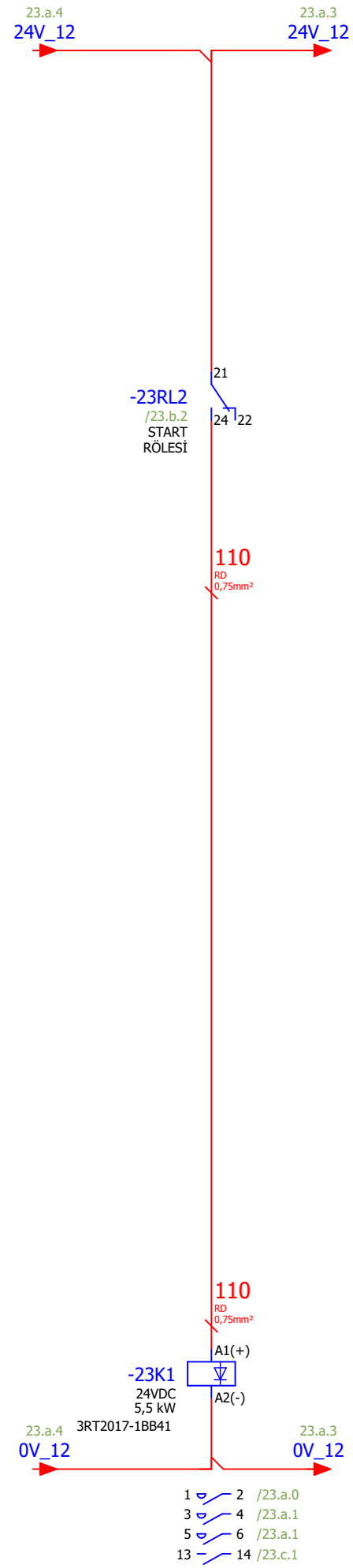
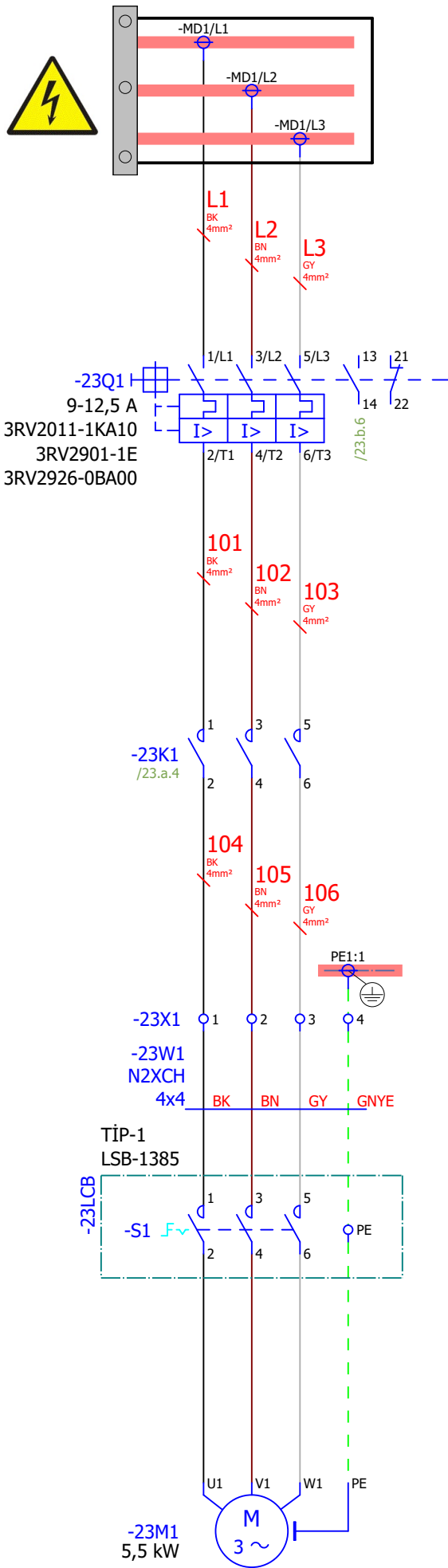

Çizen (Drawing)	Kontrol (Control)	Tag Number	Lokasyon	Sayfa açıklaması (Page description)	Sayfa Özelliği	Proje adı (Project name)
Proje Tasarım	Ufuk GÜLÇEN Proje Sorumlusu	FLO1-CNV003-xM1		Uzun Nakil Bantı	Güç Devresi	221017_MİLAS ÜYS FLOTASYON
						= GB1
						+ MCC_1
						Next page: 23.b
						Previous page: 15

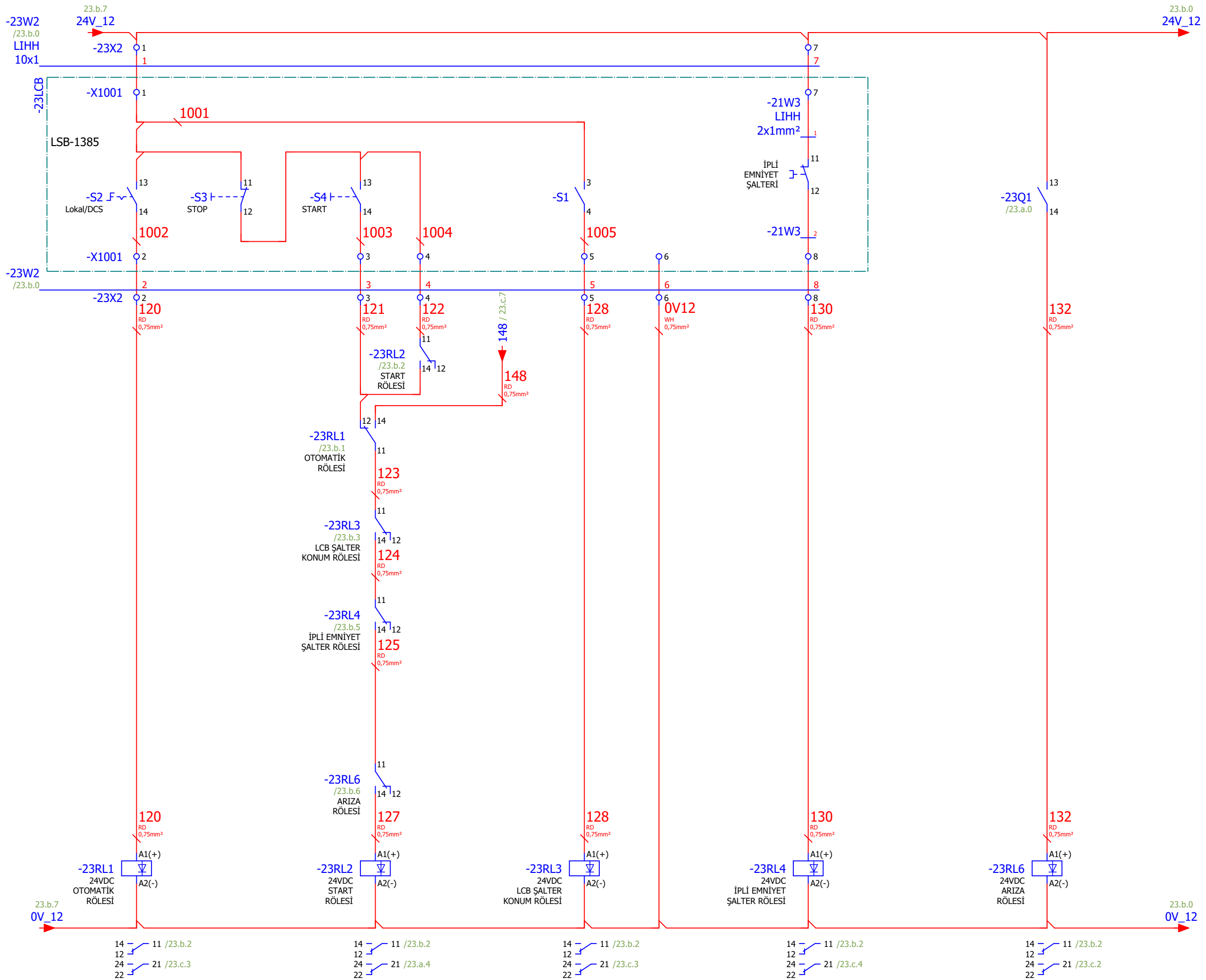

23.a

Page: 23.b

Çizen (Drawing)	Kontrol (Control)	USIA	Tag Number	Lokasyon	Sayfa açıklaması (Page description)	Sayfa Özelliği	Proje adı (Project name)	=	GB1
Proje Tasarım	Ufuk GÜLÇEN Proje Sorumlusu	Unique Solutions at Applications an EPC company	FLO1-CNV003-xM1		Uzun Nakil Bantı	Kumanda Devresi	221017_MİLAS ÜYS FLOTASYON	+	MCC_1
								Next page:	23.c
								Previous page:	23.a

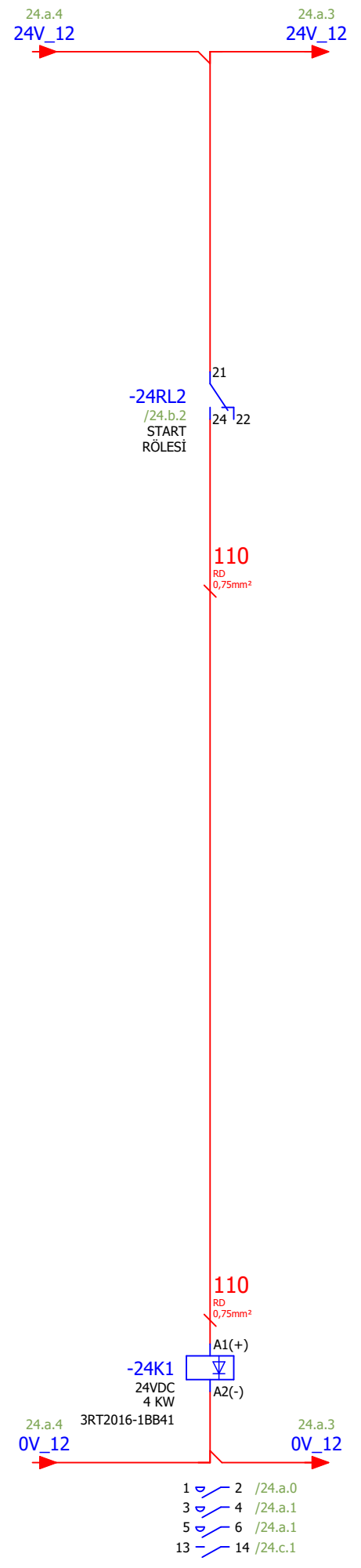
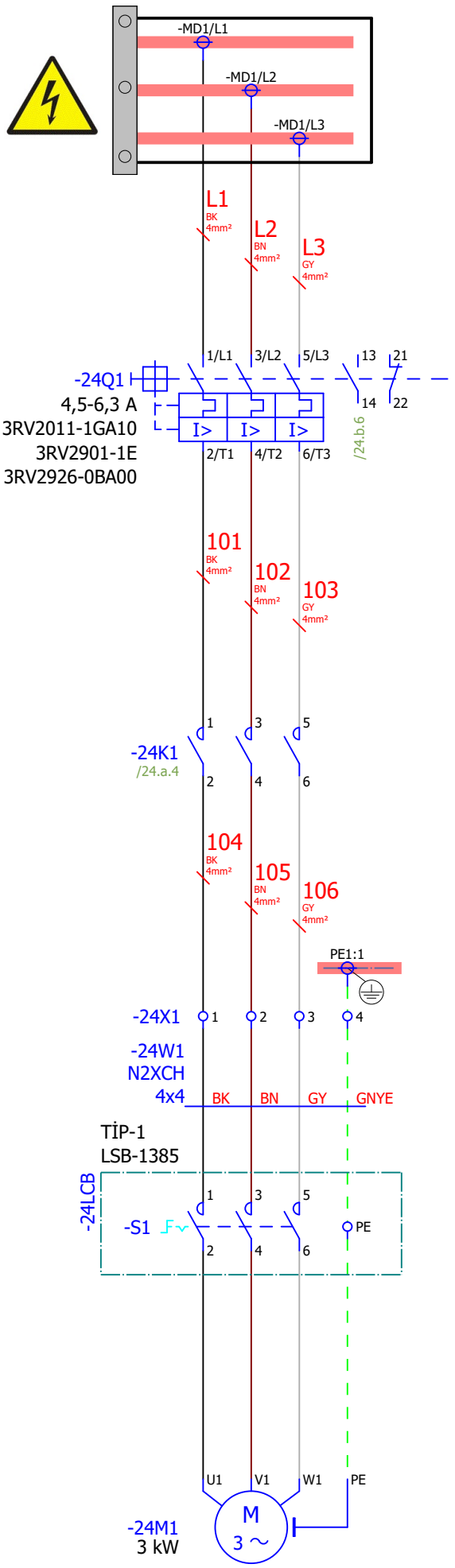

23.c

Page: 24.a

Çizen (Drawing)	Kontrol (Control)	Tag Number	Lokasyon	Sayfa açıklaması (Page description)	Sayfa Özelliği	Proje adı (Project name)
Proje Tasarım	Ufuk GÜLÇEN Proje Sorumlusu	FLO1-CNV004-xM1		Kısa Nakil Bantı	Güç Devresi	221017_MİLAS ÜYS FLOTASYON
						= GB1
						+ MCC_1
						Next page: 24.b
						Previous page: 23.c

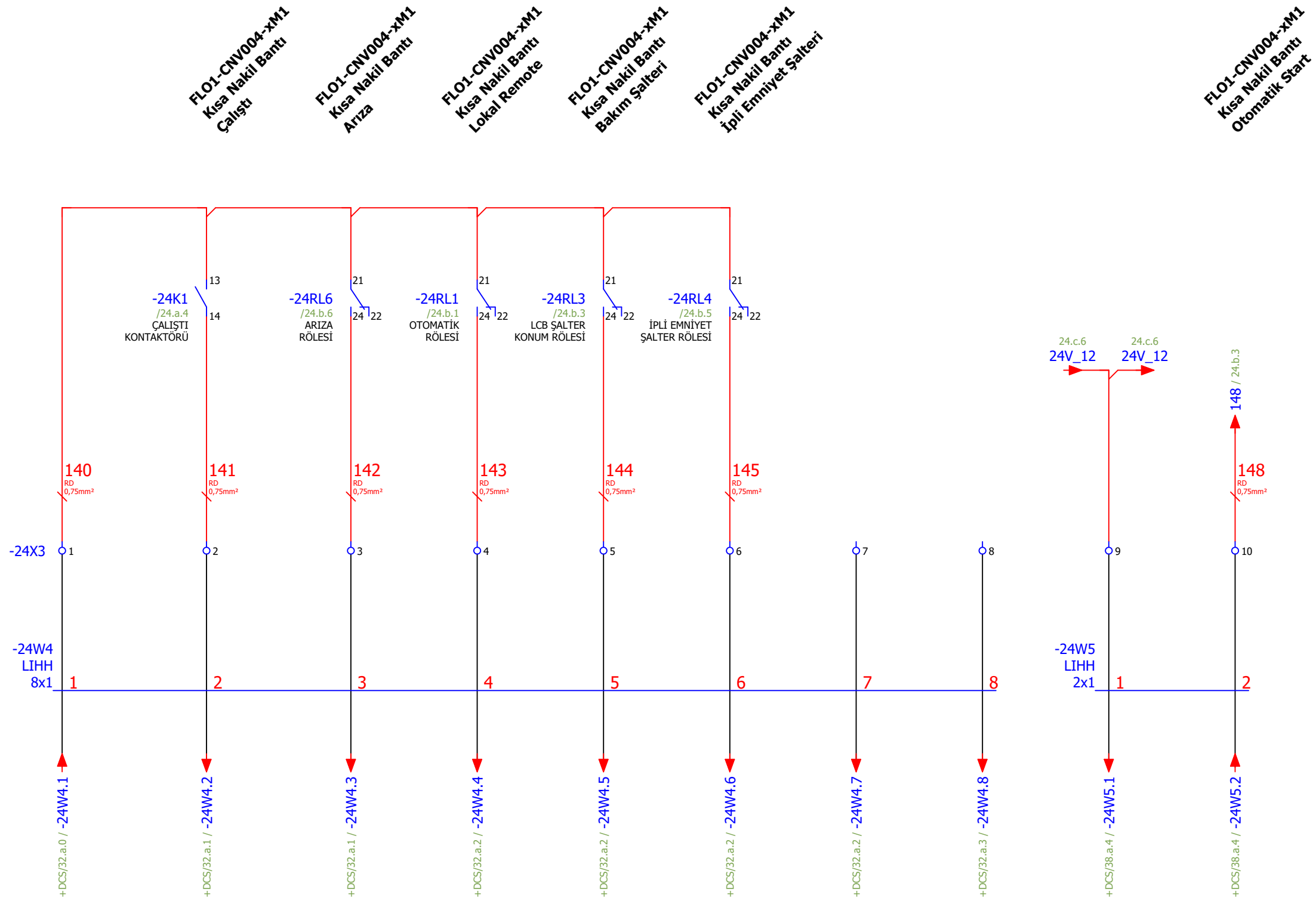

24.b

Page: 24.c

Çizen (Drawing)	Kontrol (Control)	USIA Unique Solutions at Applications an EPC company	Tag Number	Lokasyon	Sayfa açıklaması (Page description)	Sayfa Özelliği	Proje adı (Project name)	=	GB1
Proje Tasarım	Ufuk GÜLÇEN Proje Sorumlusu		FLO1-CNV004-XM1			Kısa Nakil Bantı	Harici Sinyaller	221017_MİLAS ÜYS FLOTASYON	+
								Next page:	25.a
								Previous page:	24.b

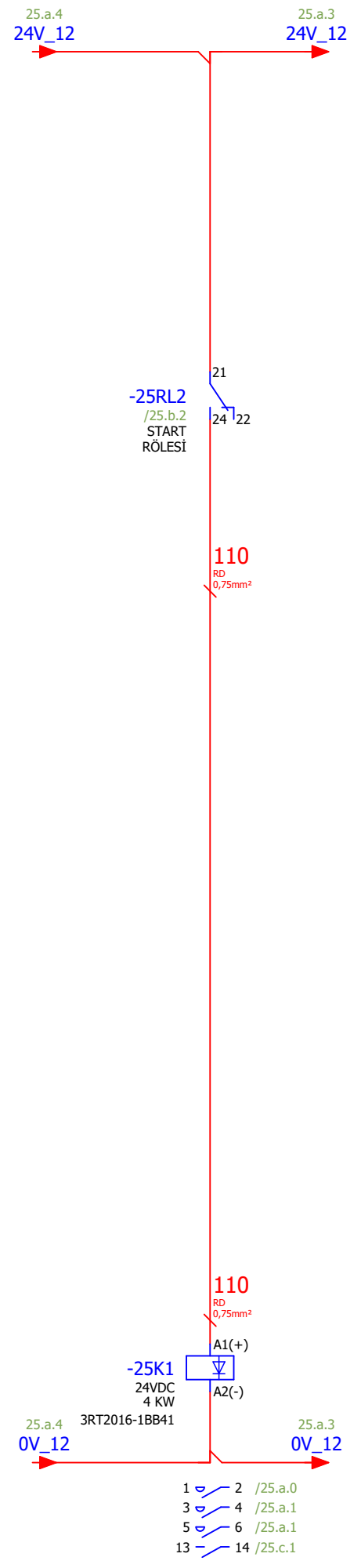
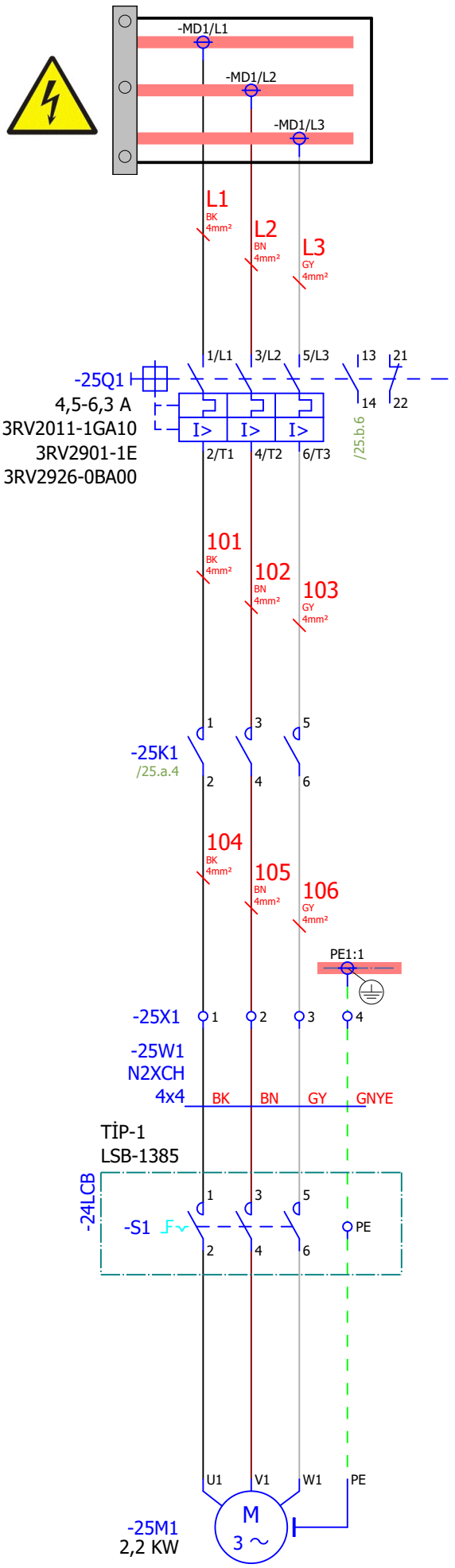

24.c

Page: 25.a

Çizen (Drawing)	Kontrol (Control)	Tag Number	Lokasyon	Sayfa açıklaması (Page description)	Sayfa Özelliği	Proje adı (Project name)
Proje Tasarım	Ufuk GÜLÇEN Proje Sorumlusu	FLO1-CNV004-xM1		Değirmen Besleme Bantı	Güç Devresi	221017_MİLAS ÜYS FLOTASYON
						= GB1
						+ MCC_1
						Next page: 25.b
						Previous page: 24.c

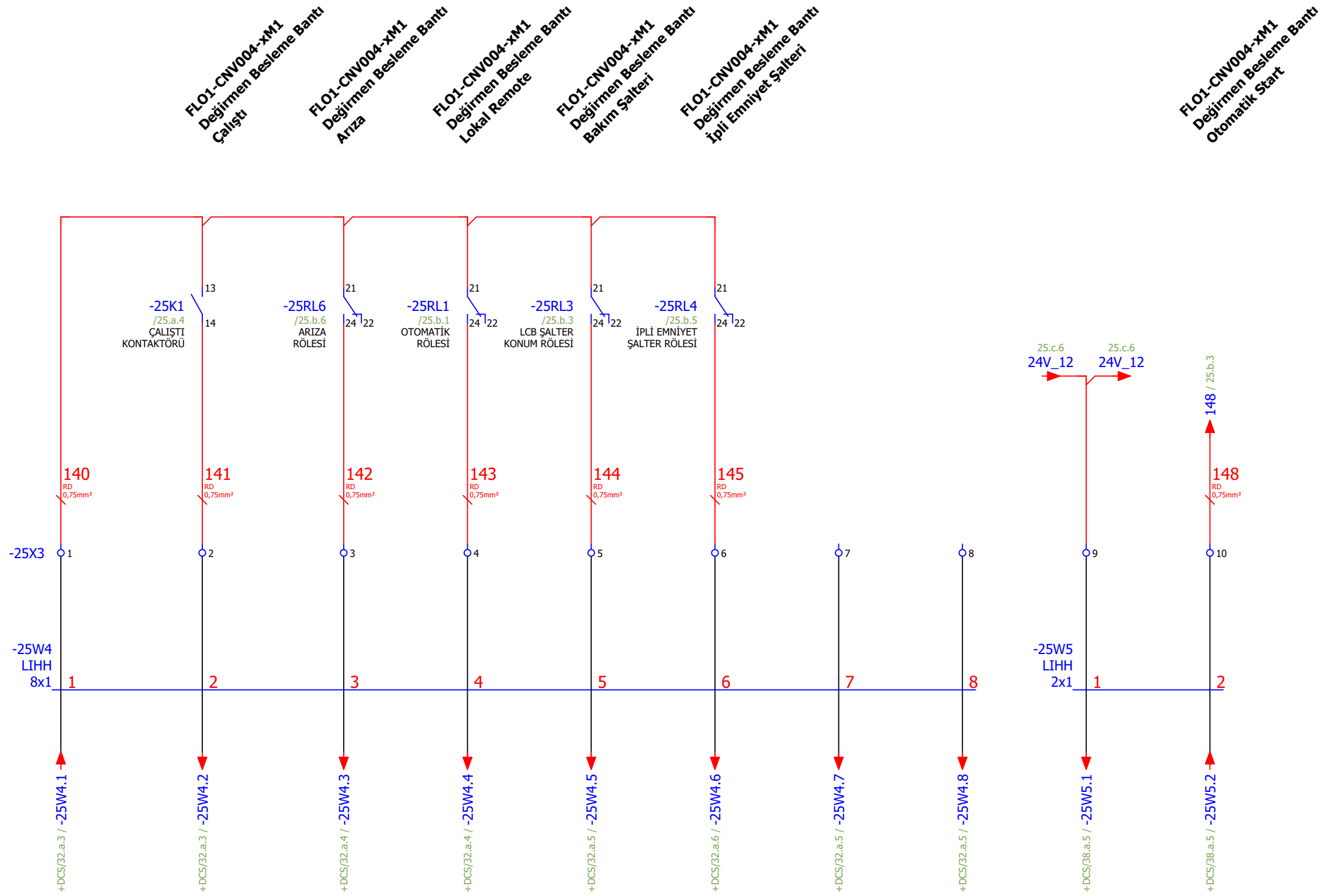

25.b

Page:

25.c

Çizen (Drawing)	Kontrol (Control)	USIA Unique Solutions at Applications an EPC company	Tag Number	Lokasyon	Sayfa açıklaması (Page description)	Sayfa Özelliği	Proje adı (Project name)	=	GB1
Proje Tasarım	Ufuk GÜLÇEN Proje Sorumlusu		FLO1-CNV004-xM1		Değirmen Besleme Bantı	Harici Sinyaller	221017_MİLAS ÜYS FLOTASYON	+	MCC_1
							Next page:		37.a
							Previous page:		25.b

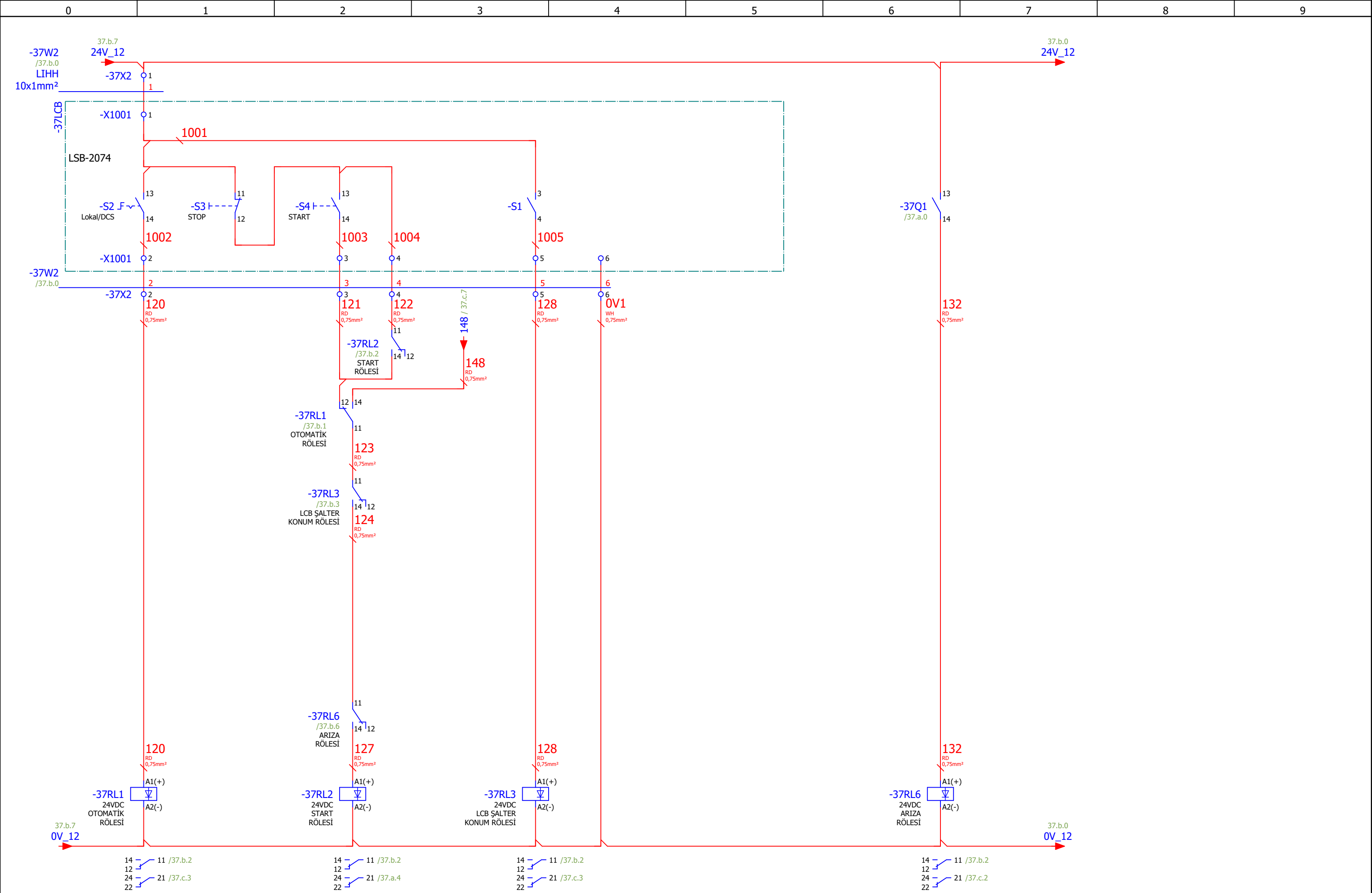

37.a

Page: 37.b

Çizen (Drawing)	Kontrol (Control)	USIA Unique Solutions at Applications an EPC company	Tag Number	Lokasyon	Sayfa açıklaması (Page description)	Sayfa Özelliği	Proje adı (Project name)	=	GB1
Proje Tasarım	Ufuk GÜLÇEN Proje Sorumlusu		FLO1-CND002-xM1		Kondisyoner-2	Kumanda Devresi	221017_MİLAS ÜYS FLOTASYON	+	MCC_1
							Next page:		37.c
							Previous page:		37.a

FLO1-CND002-xM1
Kondisyoner-2
Çalıştı

FLO1-CND002-xM1
Kondisyoner-2
Arıza

FLO1-CND002-xM1
Kondisyoner-2
Lokal Remote

FLO1-CND002-xM1
Kondisyoner-2
Bakım Şalteri

FLO1-CND002-xM1
Kondisyoner-2
Otomatik Start

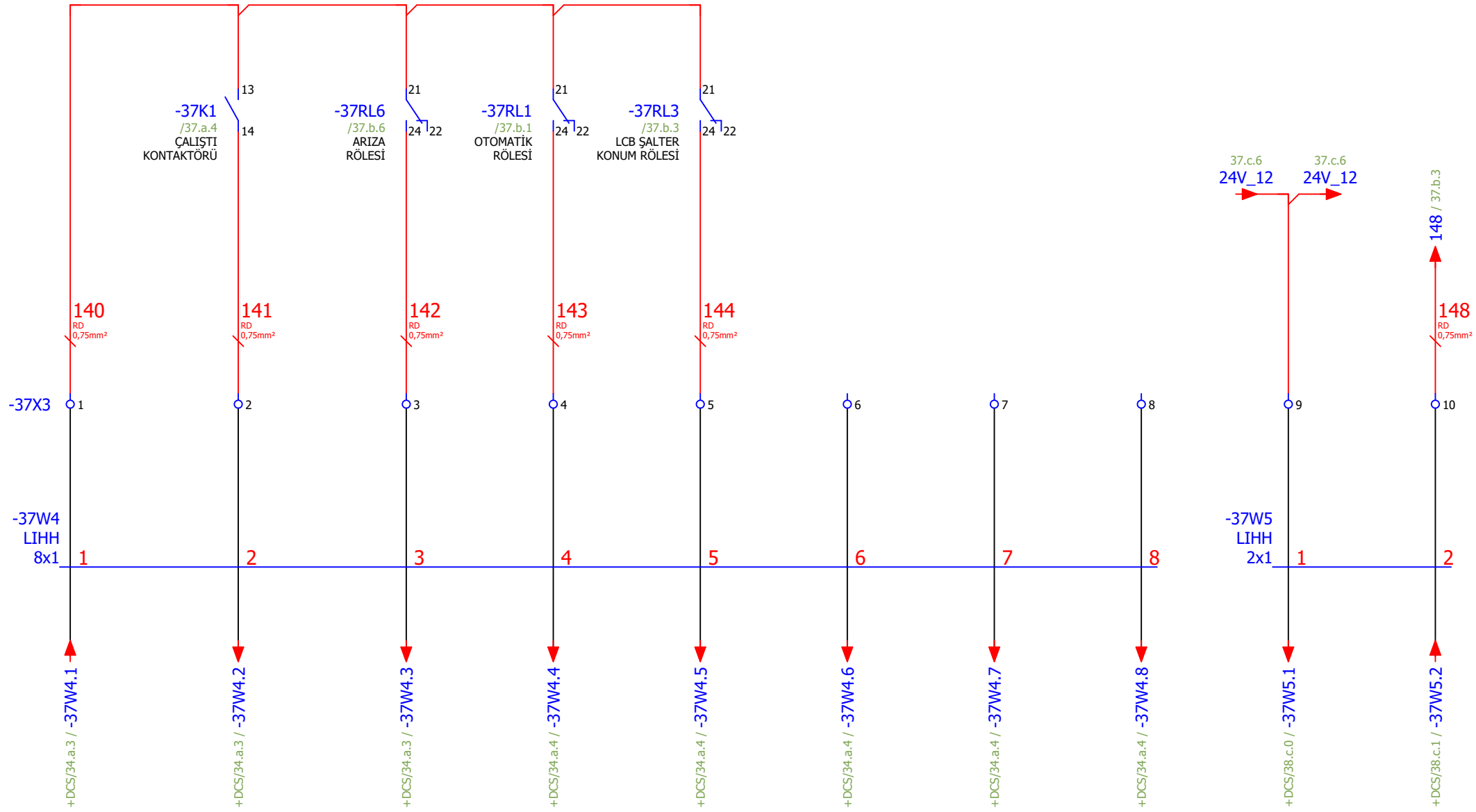

Çizen (Drawing)	Kontrol (Control)	USIA Unique Solutions at Applications an EPC company	Tag Number	Lokasyon	Sayfa açıklaması (Page description)	Sayfa Özelliği	Proje adı (Project name)	=	GB1
Proje Tasarım	Ufuk GÜLÇEN Proje Sorumlusu		FLO1-CND002-xM1		Kondisyoner-2	Harici Sinyaller	221017_MİLAS ÜYS FLOTASYON	+	MCC_1
							Next page:		38.a
							Previous page:		37.b

FLO1-CND003-xM1
Kondisyoner-3
Çalıştı

FLO1-CND003-xM1
Kondisyoner-3
Arıza

FLO1-CND003-xM1
Kondisyoner-3
Lokal Remote

FLO1-CND003-xM1
Kondisyoner-3
Bakım Şalteri

FLO1-CND003-xM1
Kondisyoner-3
Otomatik Start

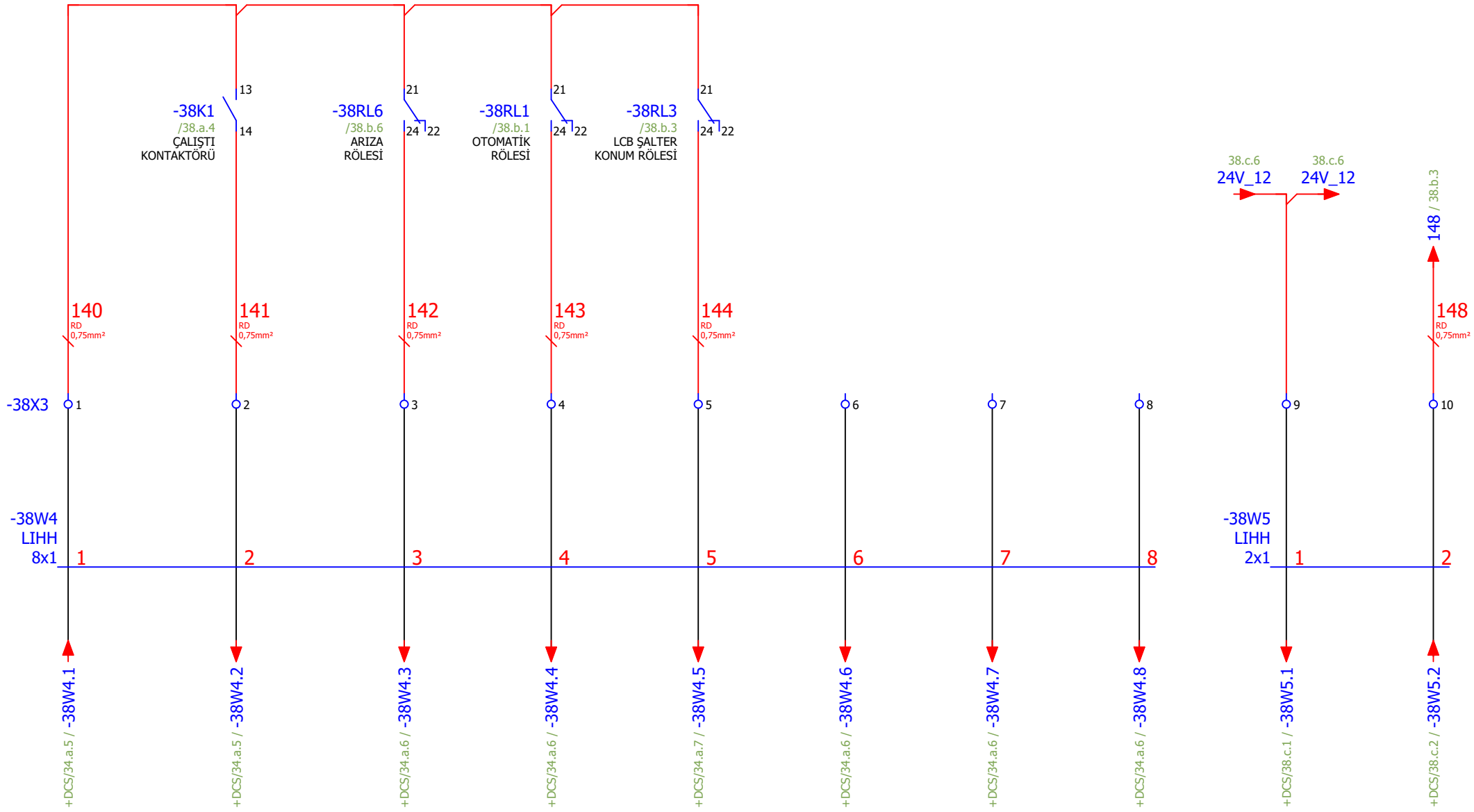

Çizen (Drawing)	Kontrol (Control)	USIA Unique Solutions at Applications an EPC company	Tag Number	Lokasyon	Sayfa açıklaması (Page description)	Sayfa Özelliği	Proje adı (Project name)	=	GB1
Proje Tasarım	Ufuk GÜLÇEN Proje Sorumlusu		FLO1-CND003-xM1		Kondisyoner-3	Harici Sinyaller	221017_MİLAS ÜYS FLOTASYON	+	MCC_1
							Next page:		39.a
							Previous page:		38.b

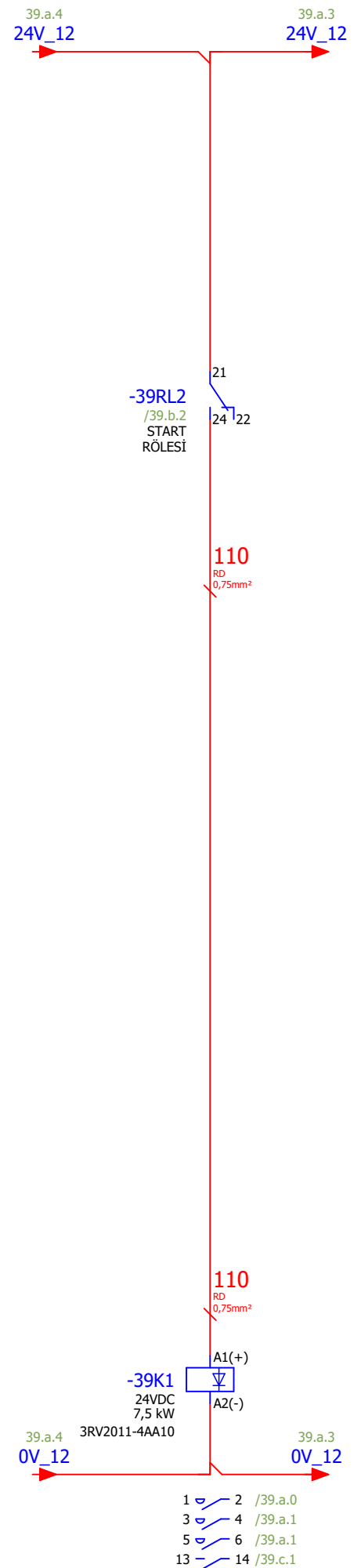
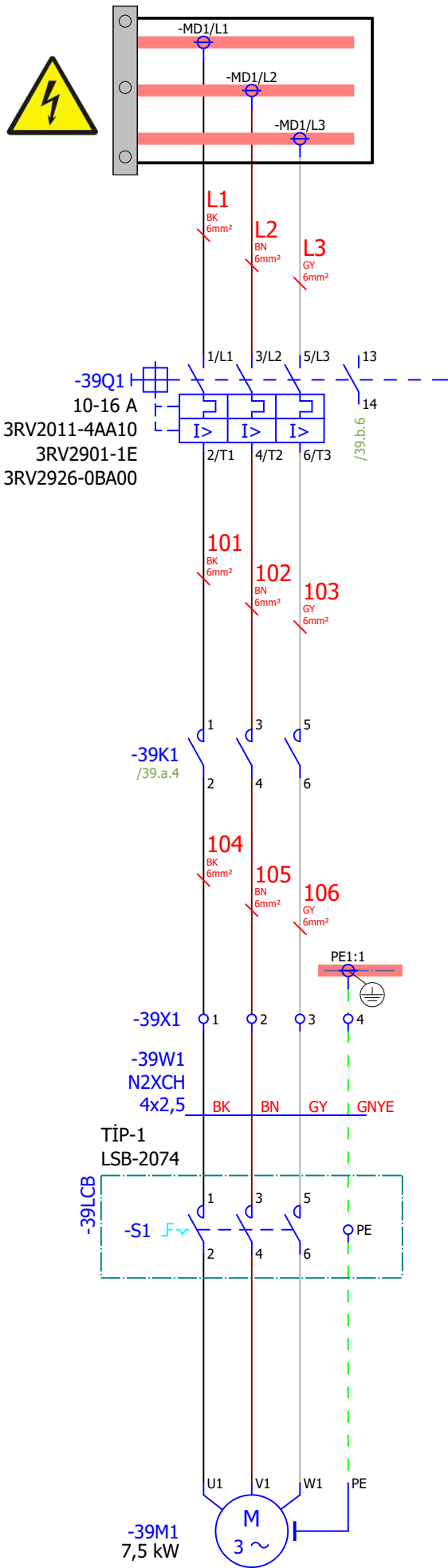

38.c

Page: 39.a

Çizen (Drawing)	Kontrol (Control)	Tag Number	Lokasyon	Sayfa açıklaması (Page description)	Sayfa Özelliği	Proje adı (Project name)								
Proje Tasarım	Ufuk GÜLÇEN Proje Sorumlusu	FLO1-CND004-xM1		Kondisyoner-4	Güç Devresi	221017_MİLAS ÜYS FLOTASYON								
<table border="1"> <tr> <td>=</td> <td>GB1</td> </tr> <tr> <td>+</td> <td>MCC_1</td> </tr> <tr> <td>Next page:</td> <td>39.b</td> </tr> <tr> <td>Previous page:</td> <td>38.c</td> </tr> </table>							=	GB1	+	MCC_1	Next page:	39.b	Previous page:	38.c
=	GB1													
+	MCC_1													
Next page:	39.b													
Previous page:	38.c													

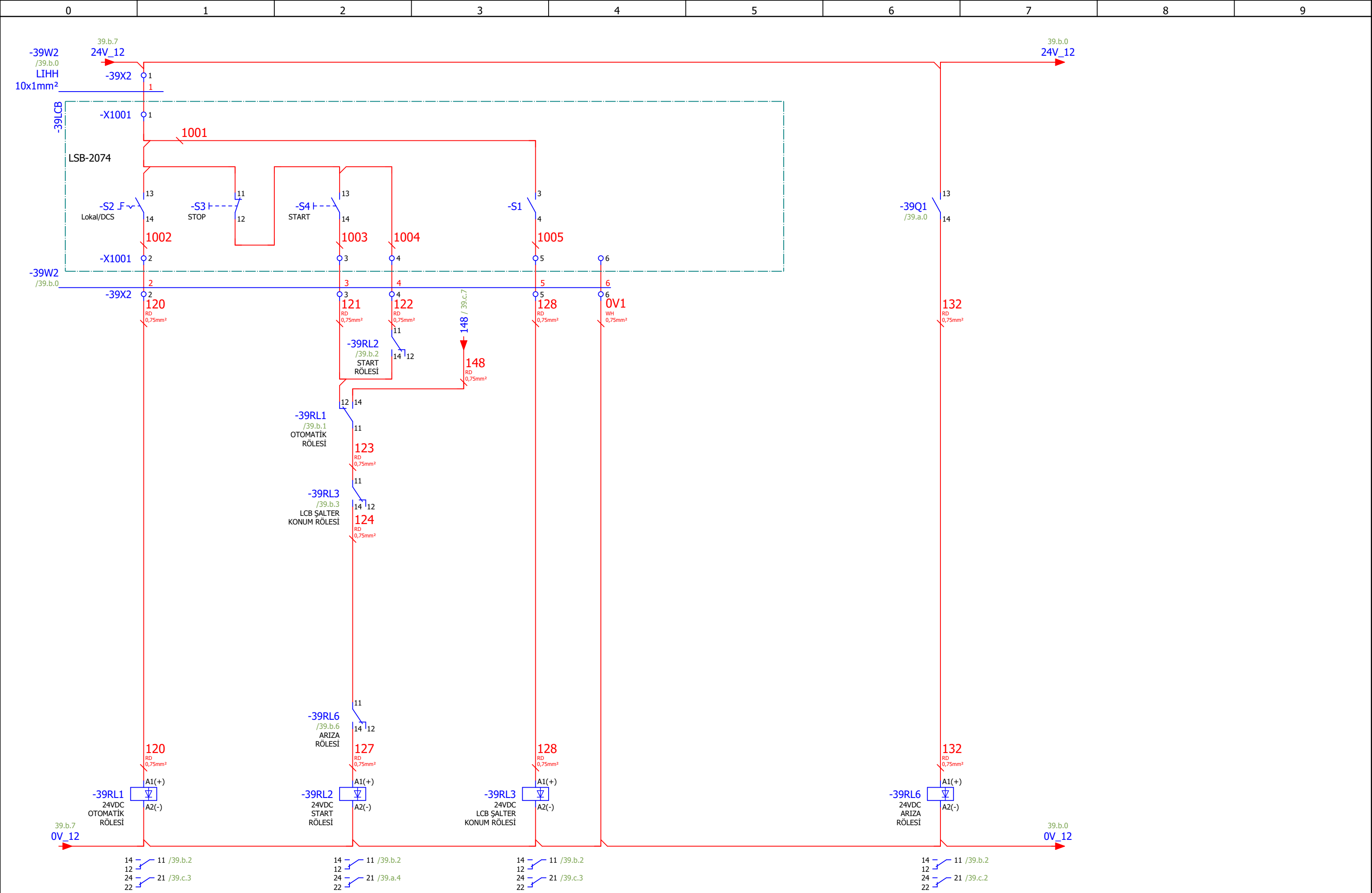

Çizen (Drawing)	Kontrol (Control)	USIA Unique Solutions at Applications an EPC company	Tag Number	Lokasyon	Sayfa açıklaması (Page description)	Sayfa Özelliği	Proje adı (Project name)	=	GB1
Proje Tasarım	Ufuk GÜLÇEN Proje Sorumlusu		FLO1-CND004-xM1		Kondisyoner-4	Kumanda Devresi	221017_MİLAS ÜYS FLOTASYON	+	MCC_1
							Next page:	39.c	
							Previous page:	39.a	

FLO1-CND004-xM1
Kondisyoner-4
Çalıştı

FLO1-CND004-xM1
Kondisyoner-4
Arıza

FLO1-CND004-xM1
Kondisyoner-4
Lokal Remote

FLO1-CND004-xM1
Kondisyoner-4
Bakım Şalteri

FLO1-CND004-xM1
Kondisyoner-4
Otomatik Start

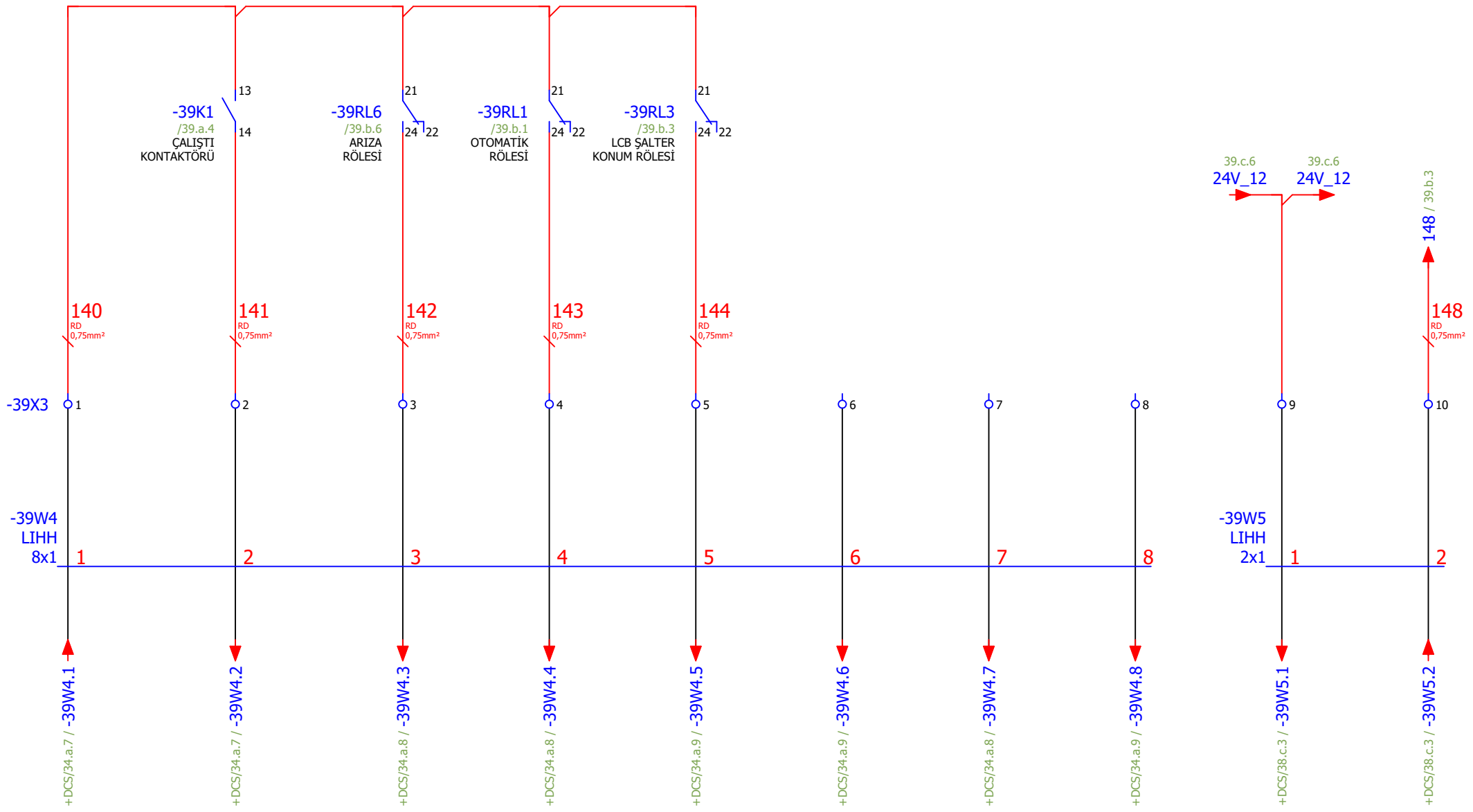

Çizen (Drawing)	Kontrol (Control)	USIA Unique Solutions at Applications an EPC company	Tag Number	Lokasyon	Sayfa açıklaması (Page description)	Sayfa Özelliği	Proje adı (Project name)	=	GB1
Proje Tasarım	Ufuk GÜLÇEN Proje Sorumlusu		FLO1-CND004-xM1		Kondisyoner-4		Harici Sinyaller	221017_MİLAS ÜYS FLOTASYON	+
								Next page:	40.a
								Previous page:	39.b

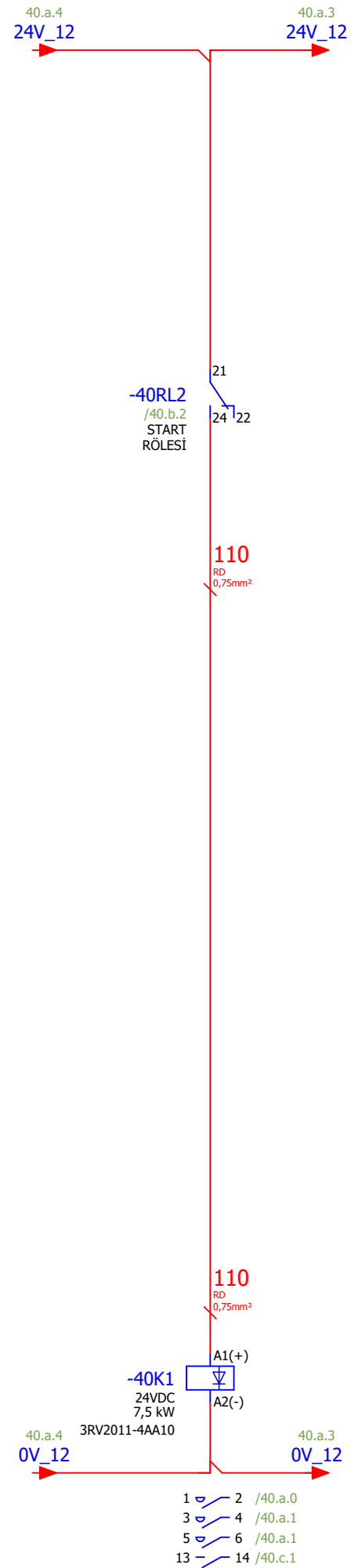
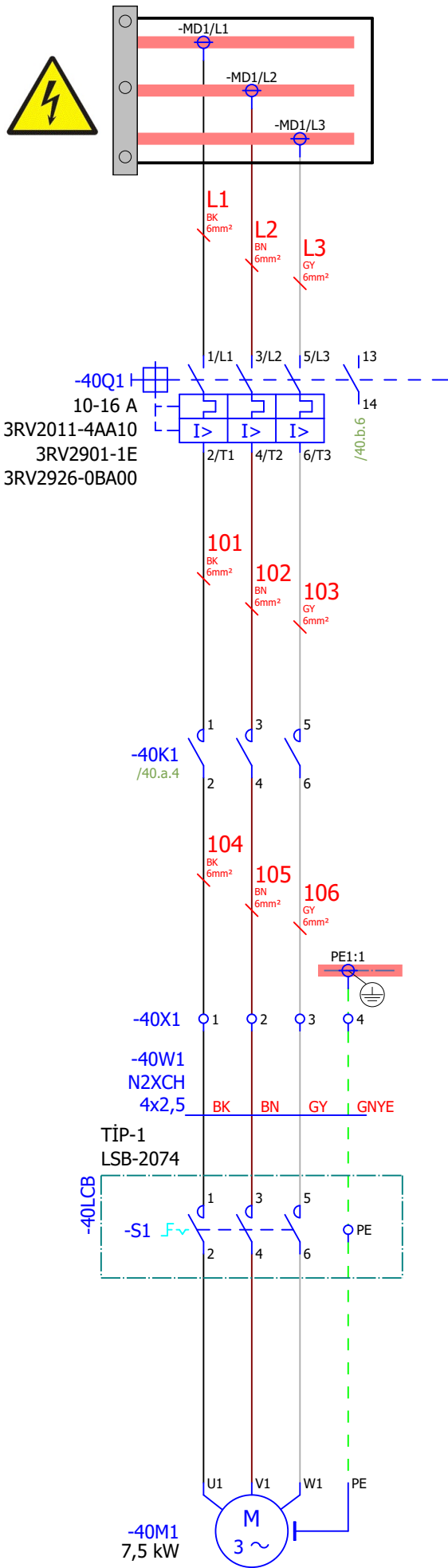

Çizen (Drawing)	Kontrol (Control)	Tag Number	Lokasyon	Sayfa açıklaması (Page description)	Sayfa Özelliği	Proje adı (Project name)
Proje Tasarım	Ufuk GÜLÇEN Proje Sorumlusu	FLO1-CND005-xM1		Kondisyoner-5	Güç Devresi	221017_MİLAS ÜYS FLOTASYON
						= GB1
						+ MCC_1
						Next page: 40.b
						Previous page: 39.c

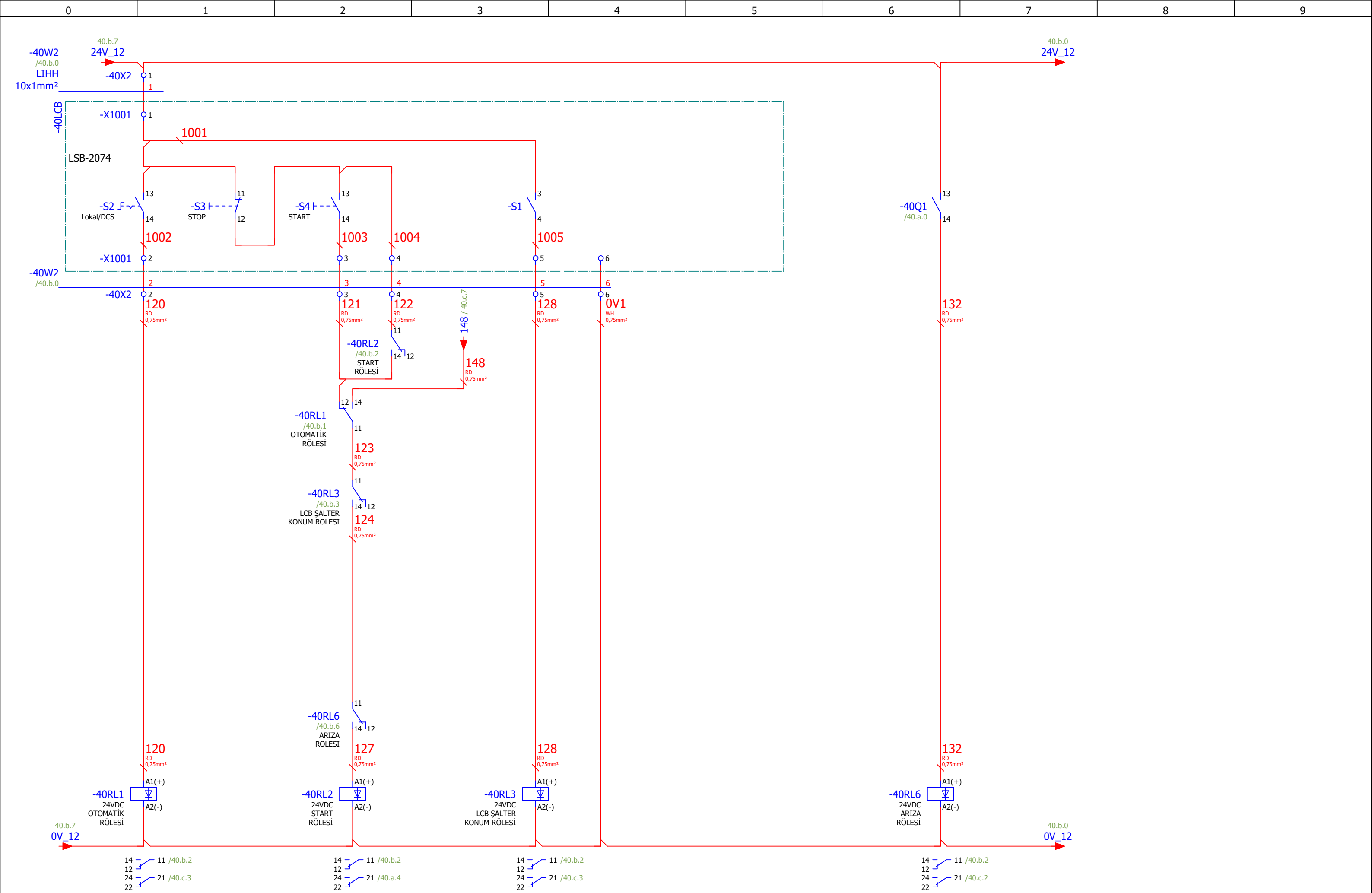

40.a

Çizen (Drawing)	Kontrol (Control)	USIA Unique Solutions at Applications an EPC company	Tag Number	Lokasyon	Sayfa açıklaması (Page description)	Sayfa Özelliği	Proje adı (Project name)	=	GB1
Proje Tasarım	Ufuk GÜLÇEN Proje Sorumlusu		FLO1-CND005-xM1			Kondisyoner-5	Kumanda Devresi	221017_MİLAS ÜYS FLOTASYON	+
								Next page:	40.c
								Previous page:	40.a

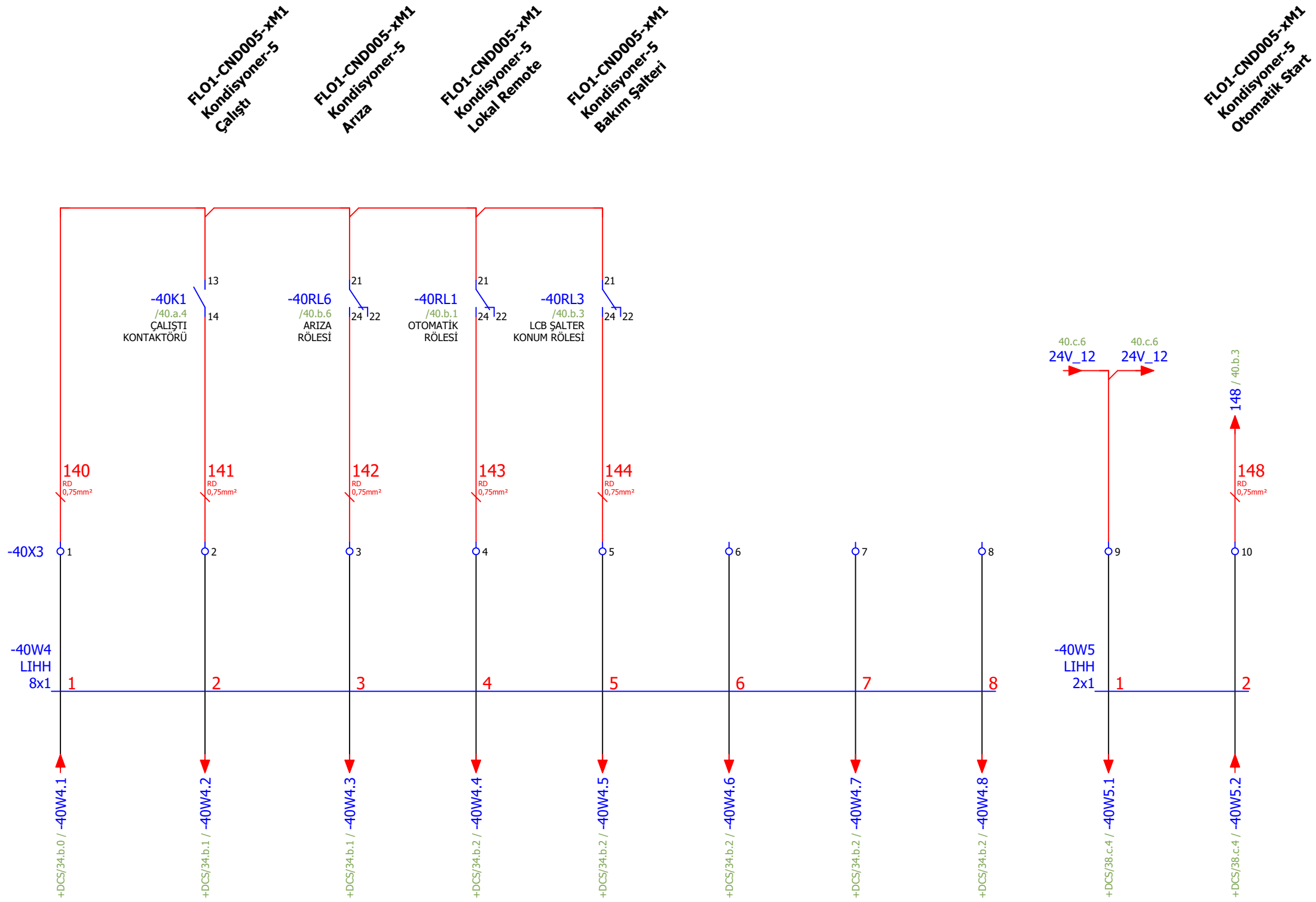

Çizen (Drawing)	Kontrol (Control)	USIA Unique Solutions at Applications an EPC company	Tag Number	Lokasyon	Sayfa açıklaması (Page description)	Sayfa Özelliği	Proje adı (Project name)	=	GB1
Proje Tasarım	Ufuk GÜLÇEN Proje Sorumlusu		FLO1-CND005-xM1		Kondisyoner-5	Harici Sinyaller	221017_MİLAS ÜYS FLOTASYON	+	MCC_1
							Next page:		47.a
							Previous page:		40.b

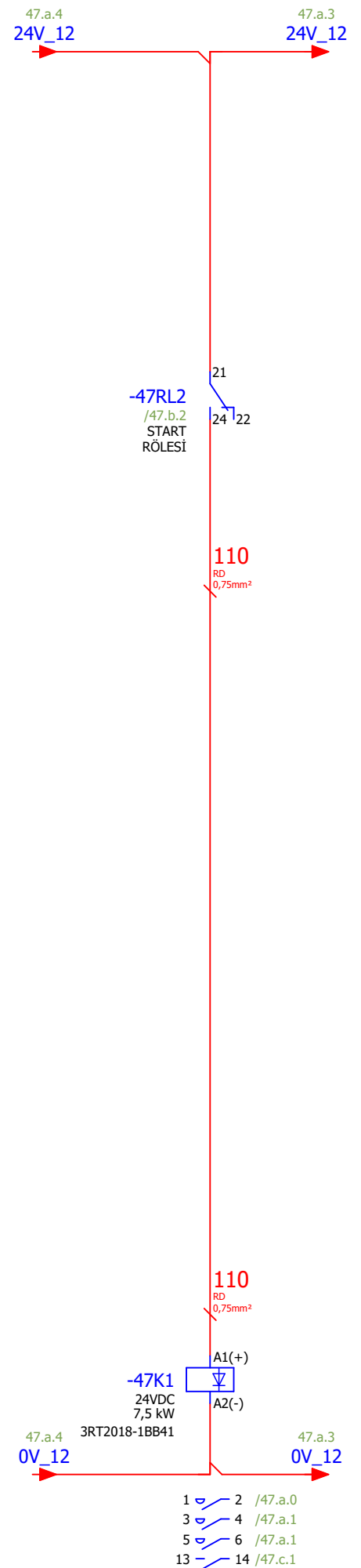
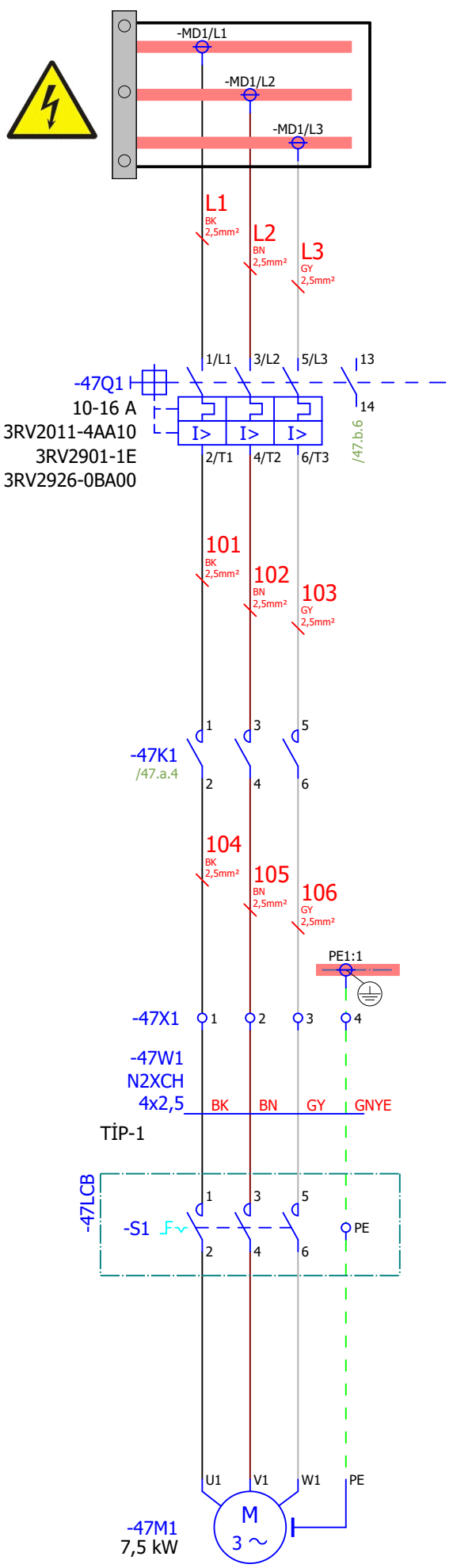

40.c

Page: 47.a

Çizen (Drawing)	Kontrol (Control)	Tag Number	Lokasyon	Sayfa açıklaması (Page description)	Sayfa Özelliği	Proje adı (Project name)
Proje Tasarım	Ufuk GÜLÇEN Proje Sorumlusu	FLO1-FAN003-xM1		Yedek FAN	Güç Devresi	221017_MİLAS ÜYS FLOTASYON



=	GB1
+	MCC_1
Next page:	47.b
Previous page:	40.c

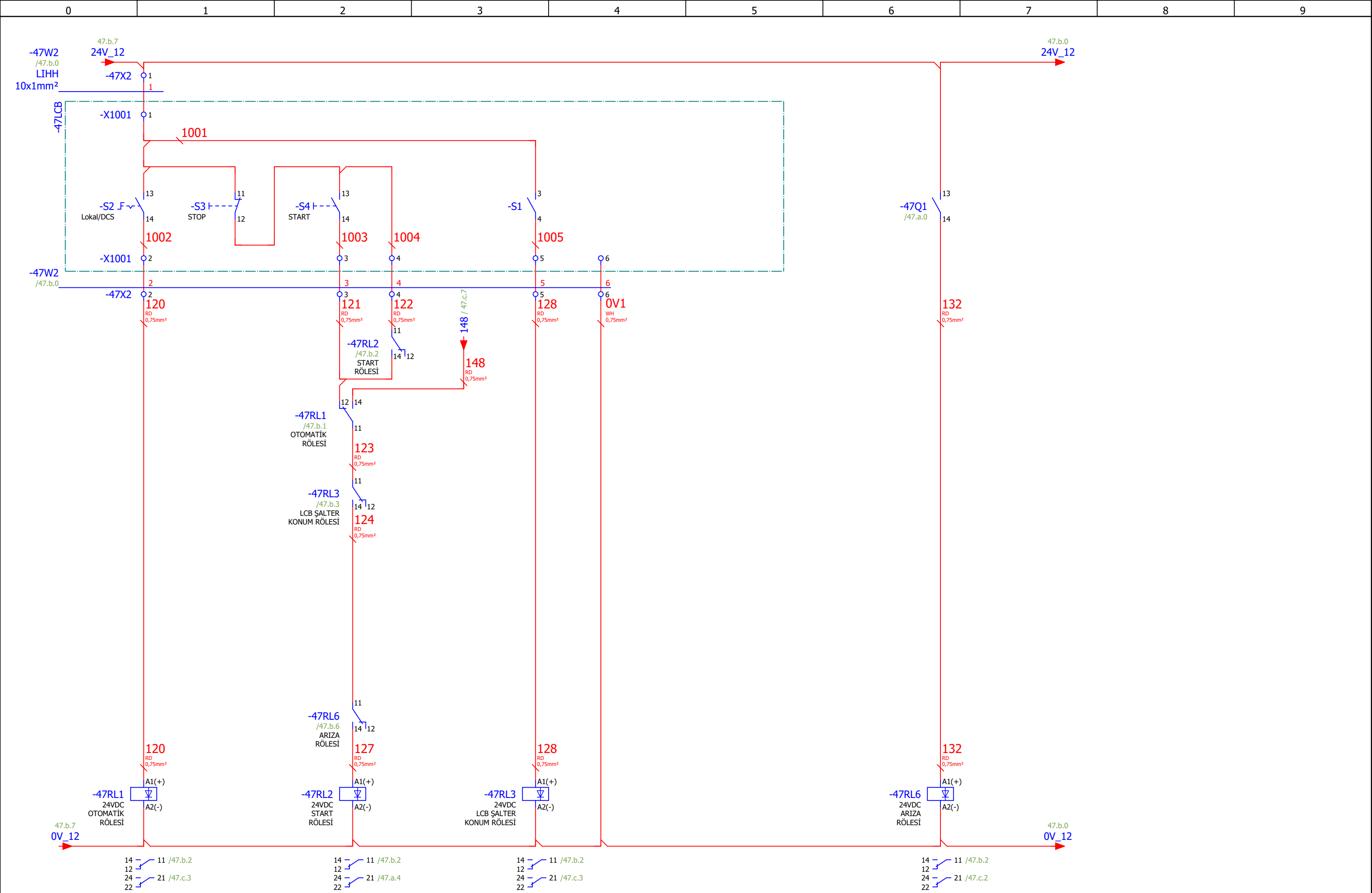

47.a

Page: 47.b

Çizen (Drawing)	Kontrol (Control)	USIA Unique Solutions at Applications an EPC company	Tag Number	Lokasyon	Sayfa açıklaması (Page description)	Sayfa Özelliği	Proje adı (Project name)	=	GB1
Proje Tasarım	Ufuk GÜLÇEN Proje Sorumlusu		FLO1-FAN003-xM1		Yedek FAN	Kumanda Devresi	221017_MİLAS ÜYS FLOTASYON	+	MCC_1
							Next page:	47.c	
							Previous page:	47.a	

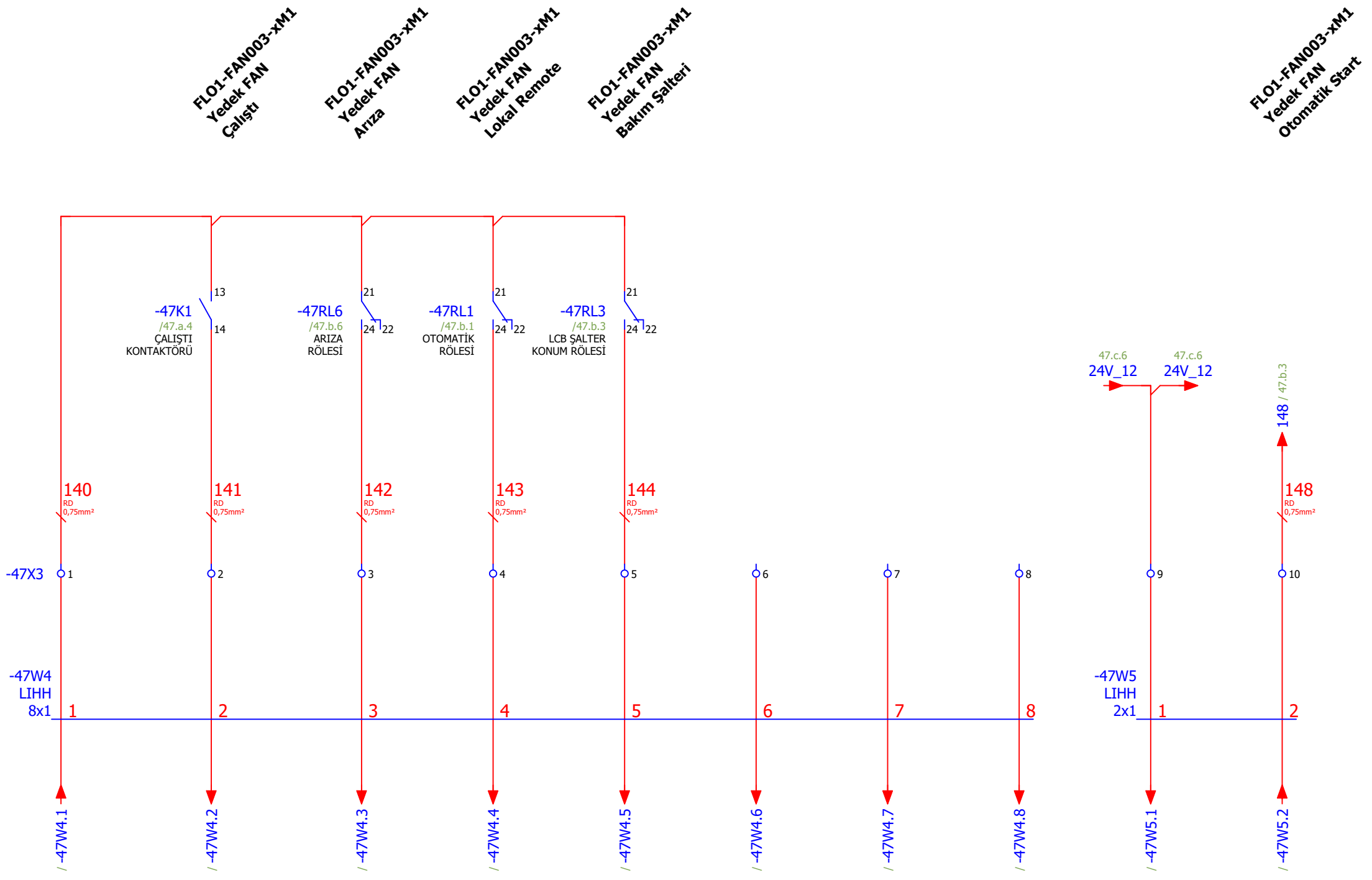

47.b

Çizen (Drawing)	Kontrol (Control)		Tag Number	Lokasyon	Sayfa açıklaması (Page description)	Sayfa Özelliği	Proje adı (Project name)	=	GB1
Proje Tasarım	Ufuk GÜLÇEN Proje Sorumlusu		FLO1-FAN003-XM1		Yedek FAN	Harici Sinyaller	221017_MİLAS ÜYS FLOTASYON	+	MCC_1
							Next page:		48.a
							Previous page:		47.b

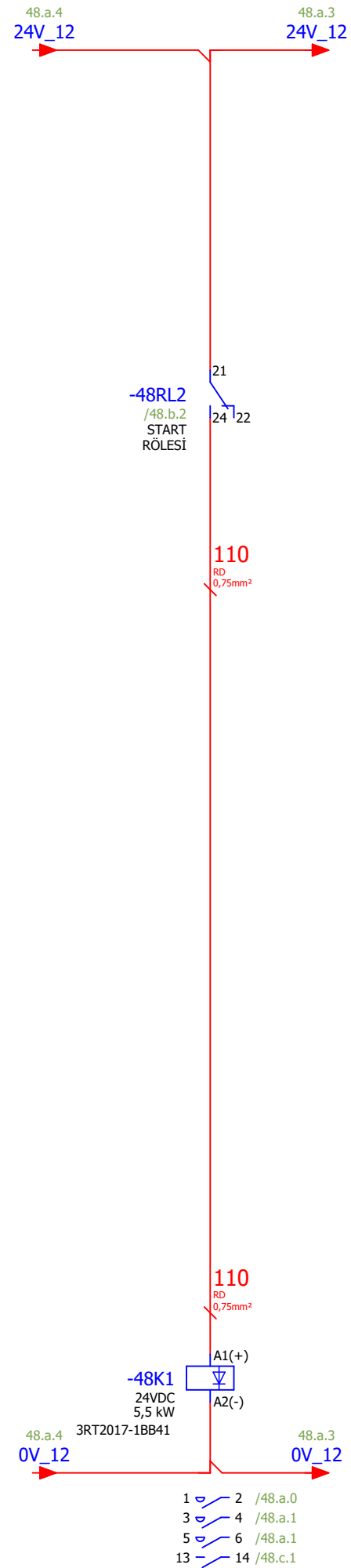
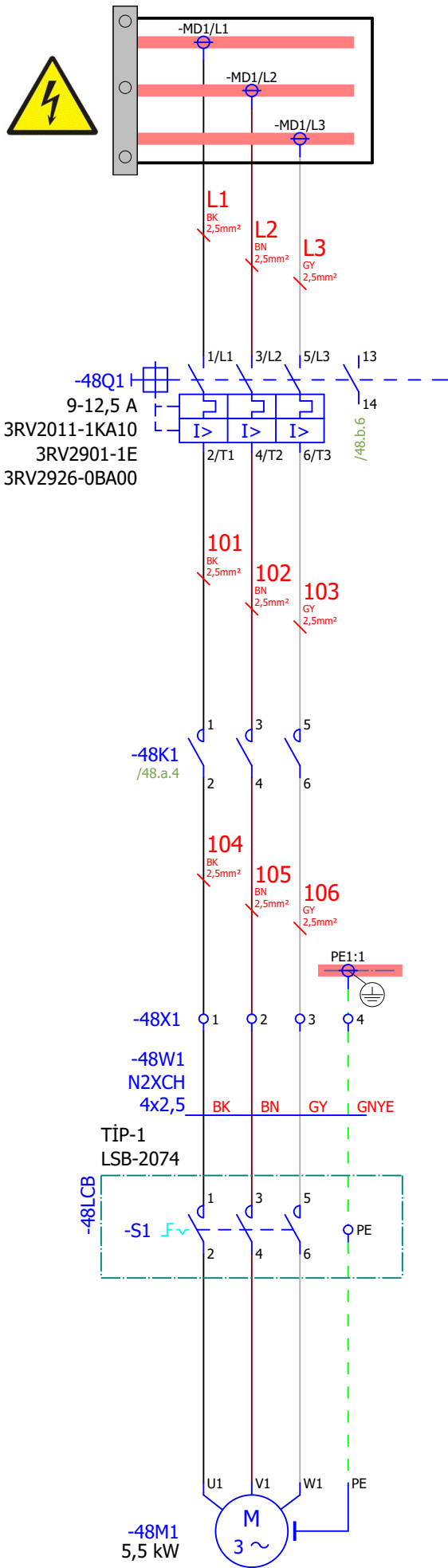

47.c

Page: 48.a

Çizen (Drawing)	Kontrol (Control)	Tag Number	Lokasyon	Sayfa açıklaması (Page description)	Sayfa Özelliği	Proje adı (Project name)
Proje Tasarım	Ufuk GÜLÇEN Proje Sorumlusu	FLO1-DNV001-xM1		Denver-3 karıştırıcı-1	Güç Devresi	221017_MİLAS ÜYS FLOTASYON
						= GB1
						+ MCC_1
						Next page: 48.b
						Previous page: 47.c

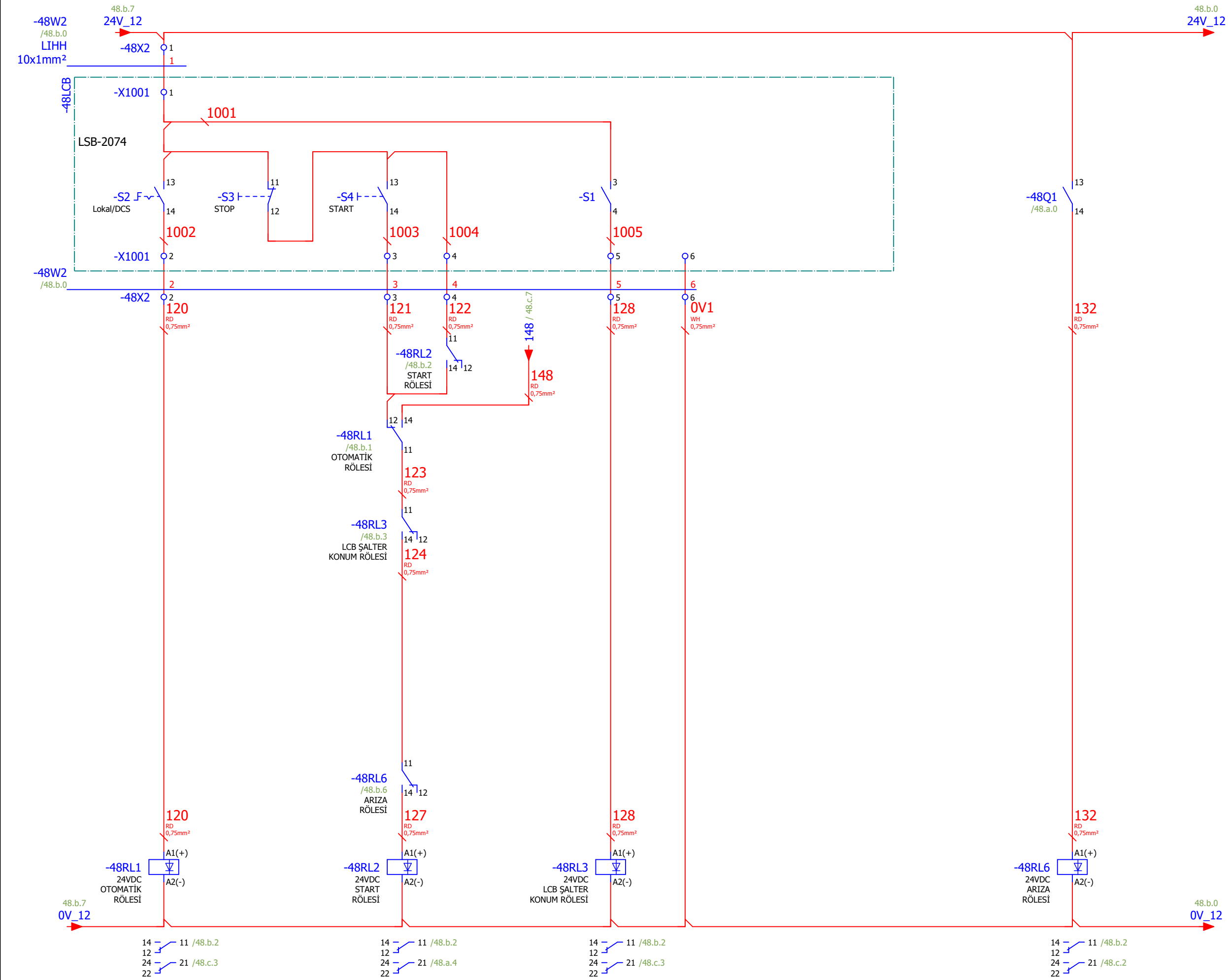

48.a

Çizen (Drawing)	Kontrol (Control)	USIA Unique Solutions at Applications an EPC company	Tag Number	Lokasyon	Sayfa açıklaması (Page description)	Sayfa Özelliği	Proje adı (Project name)	=	GB1
Proje Tasarım	Ufuk GÜLÇEN Proje Sorumlusu		FLO1-DNV001-xM1		Denver-3 karıştırıcı-1	Kumanda Devresi	221017_MİLAS ÜYS FLOTASYON	+	MCC_1
							Next page:	48.c	
							Previous page:	48.a	

FLO1-DNV001-xM1
Denver-3 karıştırıcı-1
Çalıştı

FLO1-DNV001-xM1
Denver-3 karıştırıcı-1
Arıza

FLO1-DNV001-xM1
Denver-3 karıştırıcı-1
Lokal Remote

FLO1-DNV001-xM1
Denver-3 karıştırıcı-1
Bakım Şalteri

FLO1-DNV001-xM1
Denver-3 karıştırıcı-1
Otomatik Start

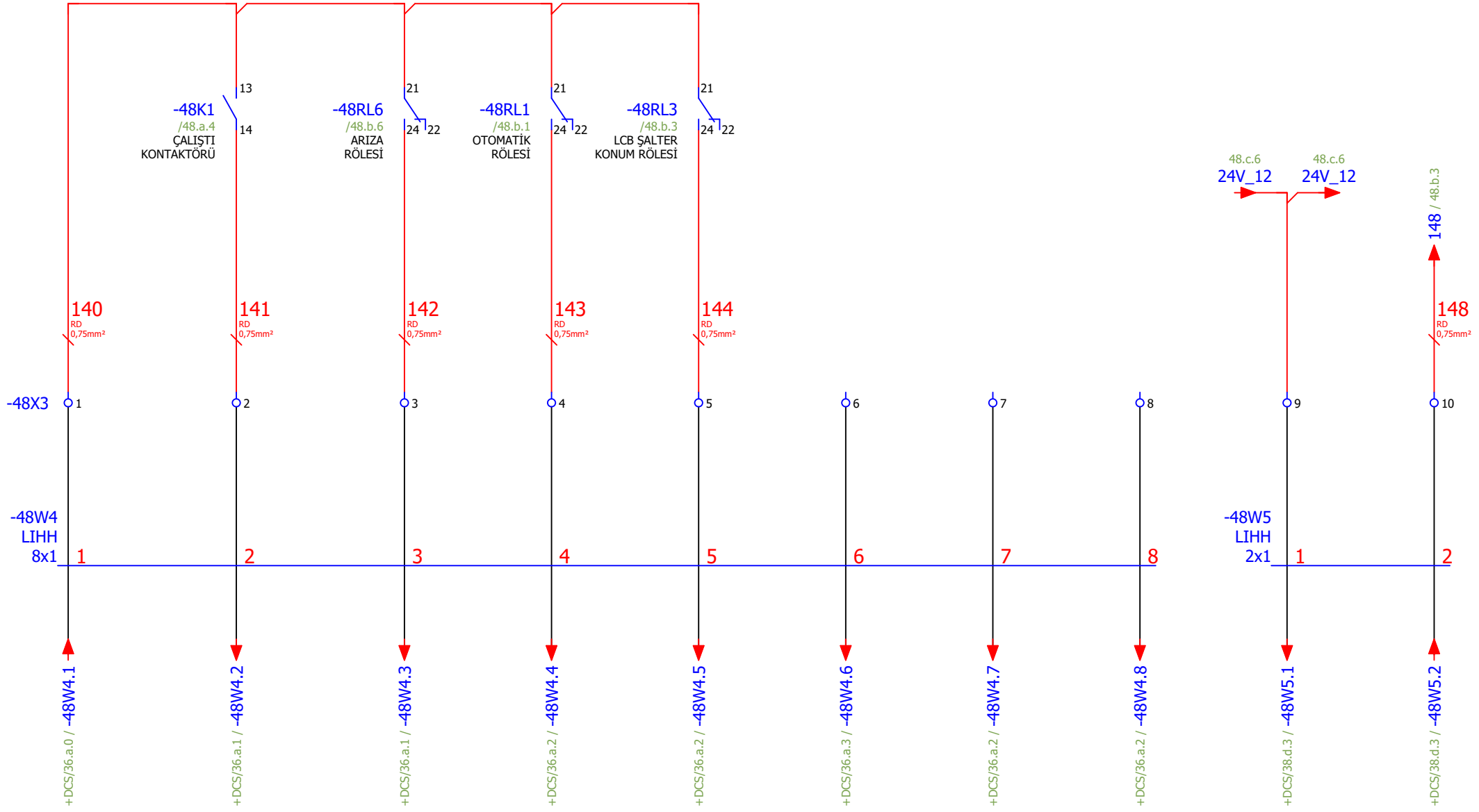

48.b

Çizen (Drawing)	Kontrol (Control)	USIA Unique Solutions at Applications an EPC company	Tag Number	Lokasyon	Sayfa açıklaması (Page description)	Sayfa Özelliği	Proje adı (Project name)	=	GB1
Proje Tasarım	Ufuk GÜLÇEN Proje Sorumlusu		FLO1-DNV001-xM1		Denver-3 karıştırıcı-1	Harici Sinyaller	221017_MİLAS ÜYS FLOTASYON	+	MCC_1
							Next page:		49.a
							Previous page:		48.b

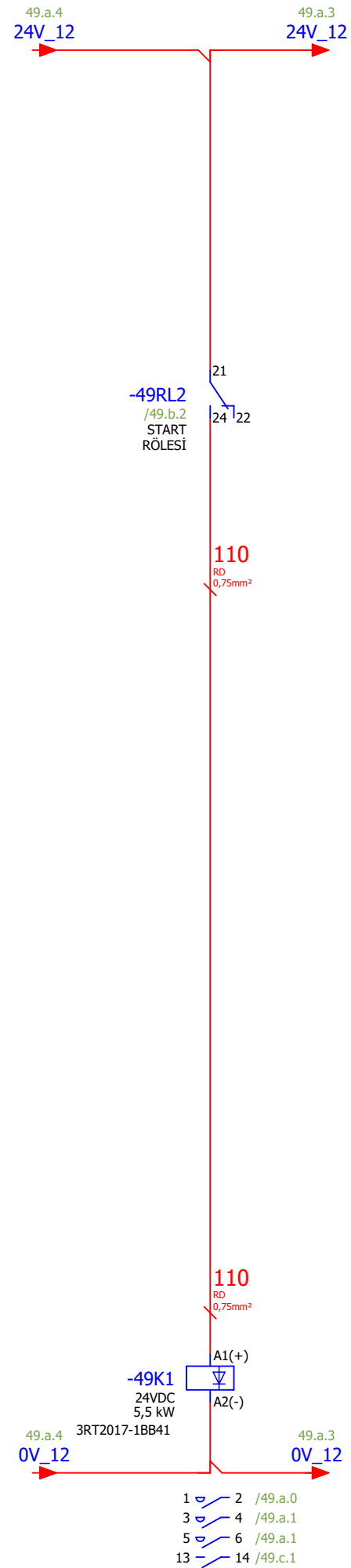
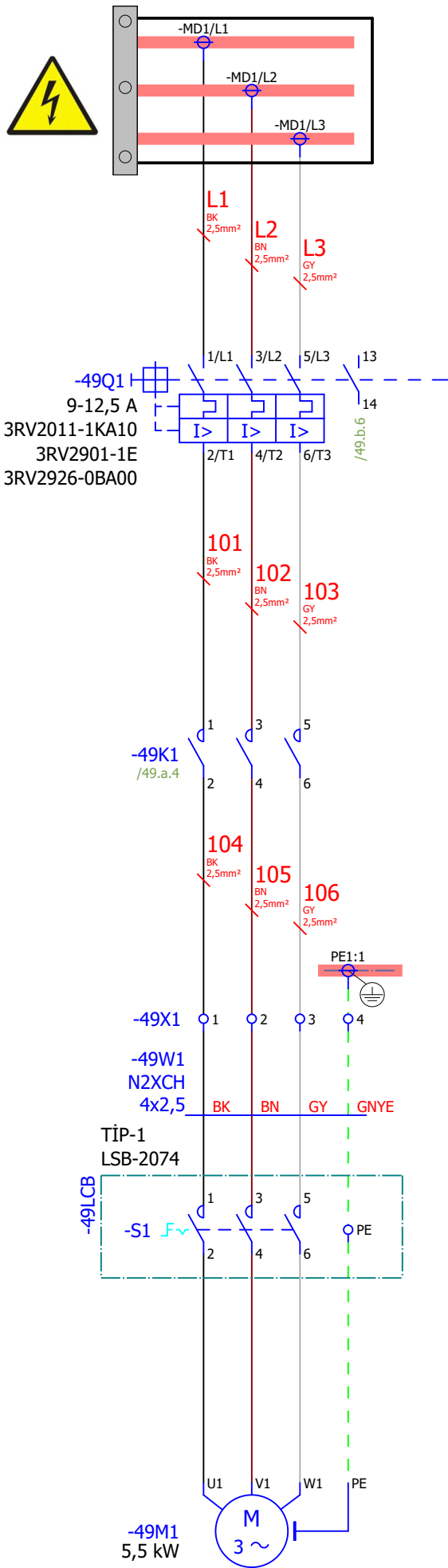

48.c

Page: 49.a

Çizen (Drawing)	Kontrol (Control)	Tag Number	Lokasyon	Sayfa açıklaması (Page description)	Sayfa Özelliği	Proje adı (Project name)
Proje Tasarım	Ufuk GÜLÇEN Proje Sorumlusu	FLO1-DNV001-xM2		Denver-3 karıştırıcı-2	Güç Devresi	221017_MİLAS ÜYS FLOTASYON
						= GB1
						+ MCC_1
						Next page: 49.b
						Previous page: 48.c

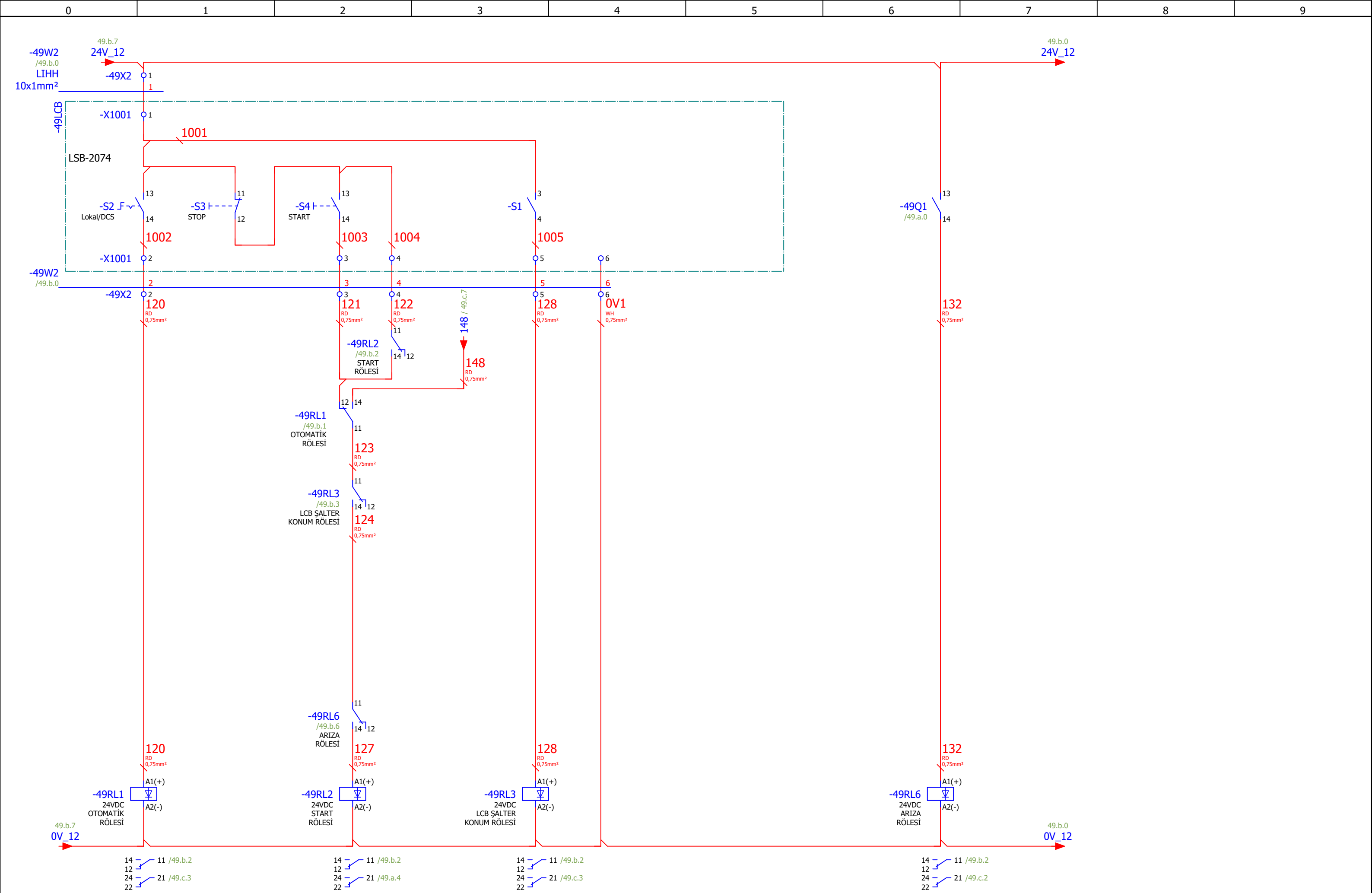

49.a

Page: 49.b

Çizen (Drawing)	Kontrol (Control)	USIA Unique Solutions at Applications an EPC company	Tag Number	Lokasyon	Sayfa açıklaması (Page description)	Sayfa Özelliği	Proje adı (Project name)	=	GB1
Proje Tasarım	Ufuk GÜLÇEN Proje Sorumlusu		FLO1-DNV001-xM2		Denver-3 karıştırıcı-2	Kumanda Devresi	221017_MİLAS ÜYS FLOTASYON	+	MCC_1
							Next page:	49.c	
							Previous page:	49.a	

FLO1-DNV001-xM2
Denver-3 karıştırıcı-2
Çalıştı

FLO1-DNV001-xM2
Denver-3 karıştırıcı-2
Arıza

FLO1-DNV001-xM2
Denver-3 karıştırıcı-2
Lokal Remote

FLO1-DNV001-xM2
Denver-3 karıştırıcı-2
Bakım Şalteri

FLO1-DNV001-xM2
Denver-3 karıştırıcı-2
Otomatik Start

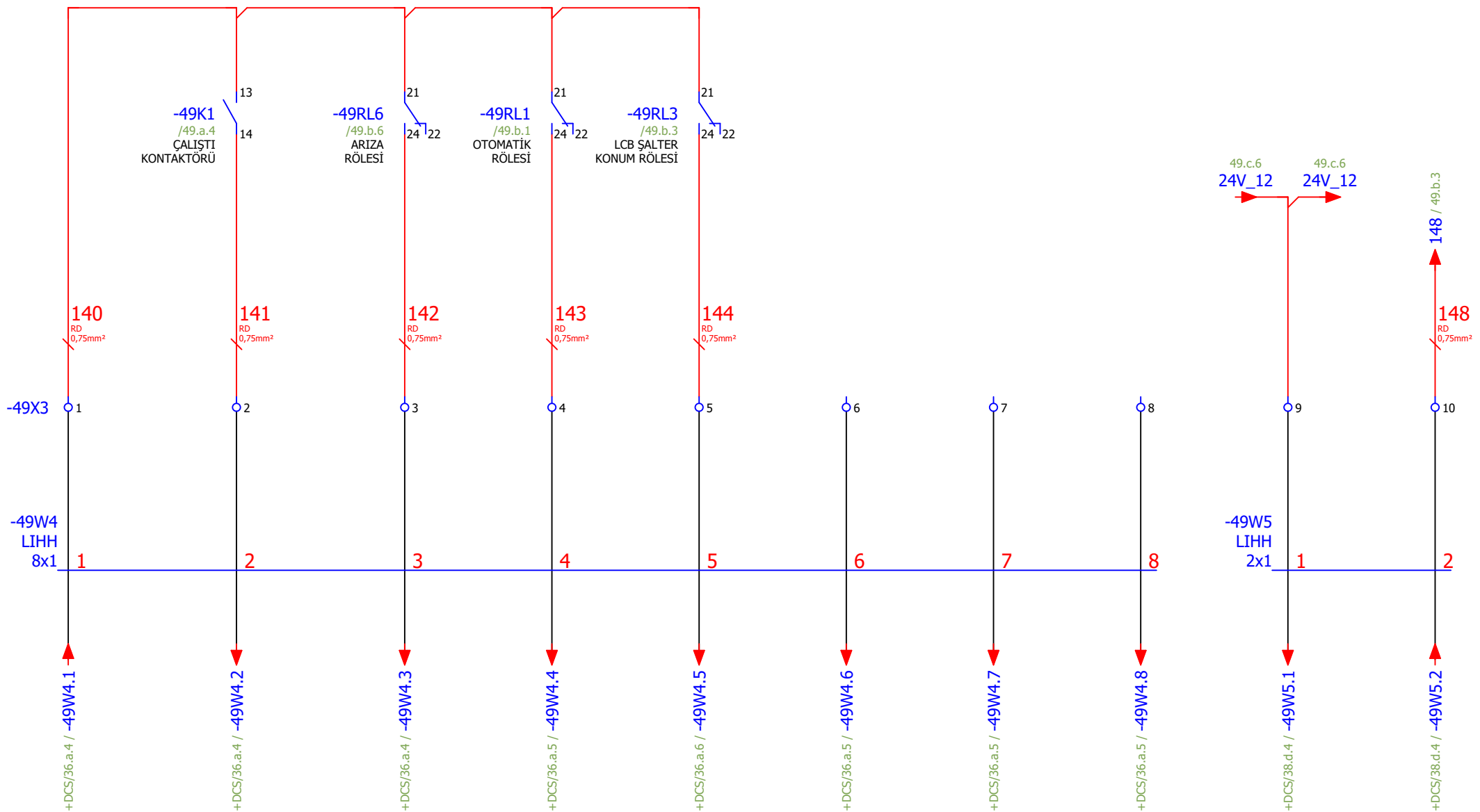

Çizen (Drawing)	Kontrol (Control)	USIA Unique Solutions at Applications an EPC company	Tag Number	Lokasyon	Sayfa açıklaması (Page description)	Sayfa Özelliği	Proje adı (Project name)	=	GB1
Proje Tasarım	Ufuk GÜLÇEN Proje Sorumlusu		FLO1-DNV001-xM2		Denver-3 karıştırıcı-2	Harici Sinyaller	221017_MİLAS ÜYS FLOTASYON	+	MCC_1
							Next page:		50.a
							Previous page:		49.b

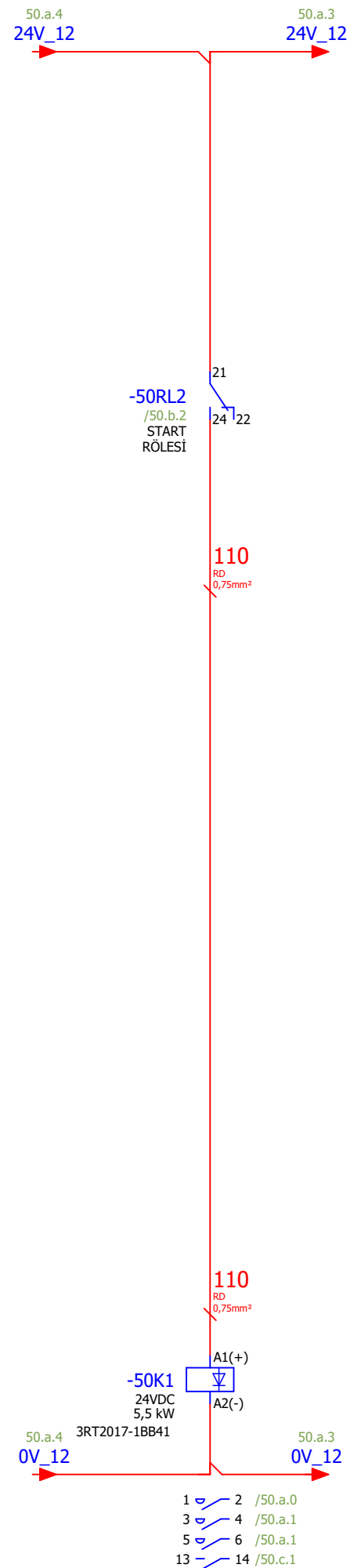
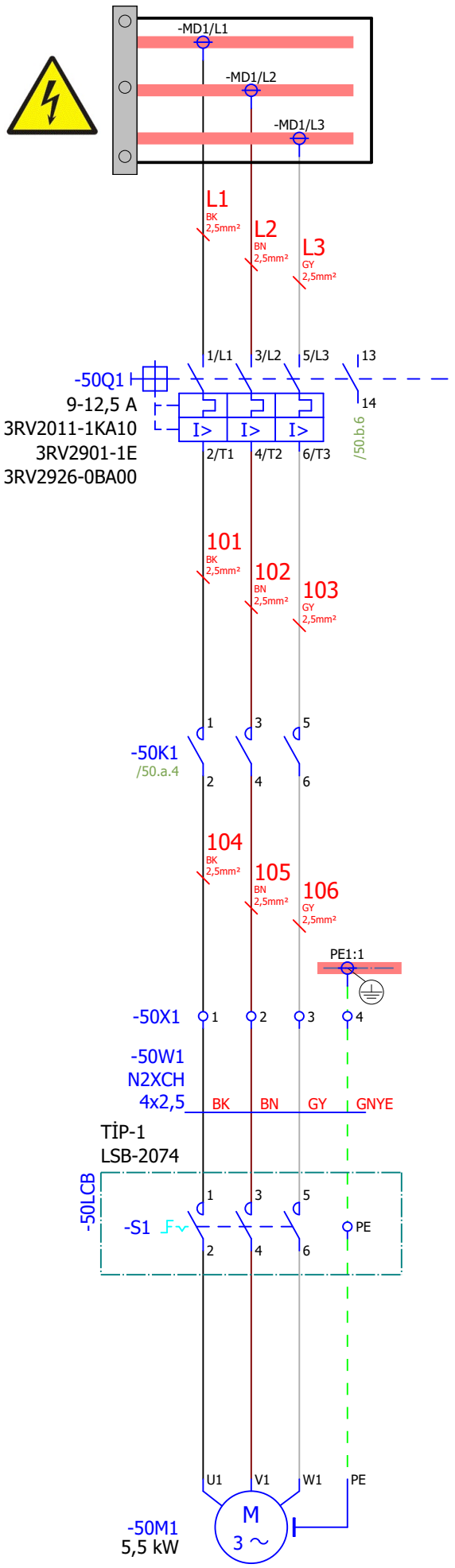

49.c

Page: 50.a

Çizen (Drawing)	Kontrol (Control)	Tag Number	Lokasyon	Sayfa açıklaması (Page description)	Sayfa Özelliği	Proje adı (Project name)
Proje Tasarım	Ufuk GÜLÇEN Proje Sorumlusu	FLO1-DNV001-xM3		Denver-3 karıştırıcı-3	Güç Devresi	221017_MİLAS ÜYS FLOTASYON
						= GB1
						+ MCC_1
						Next page: 50.b
						Previous page: 49.c

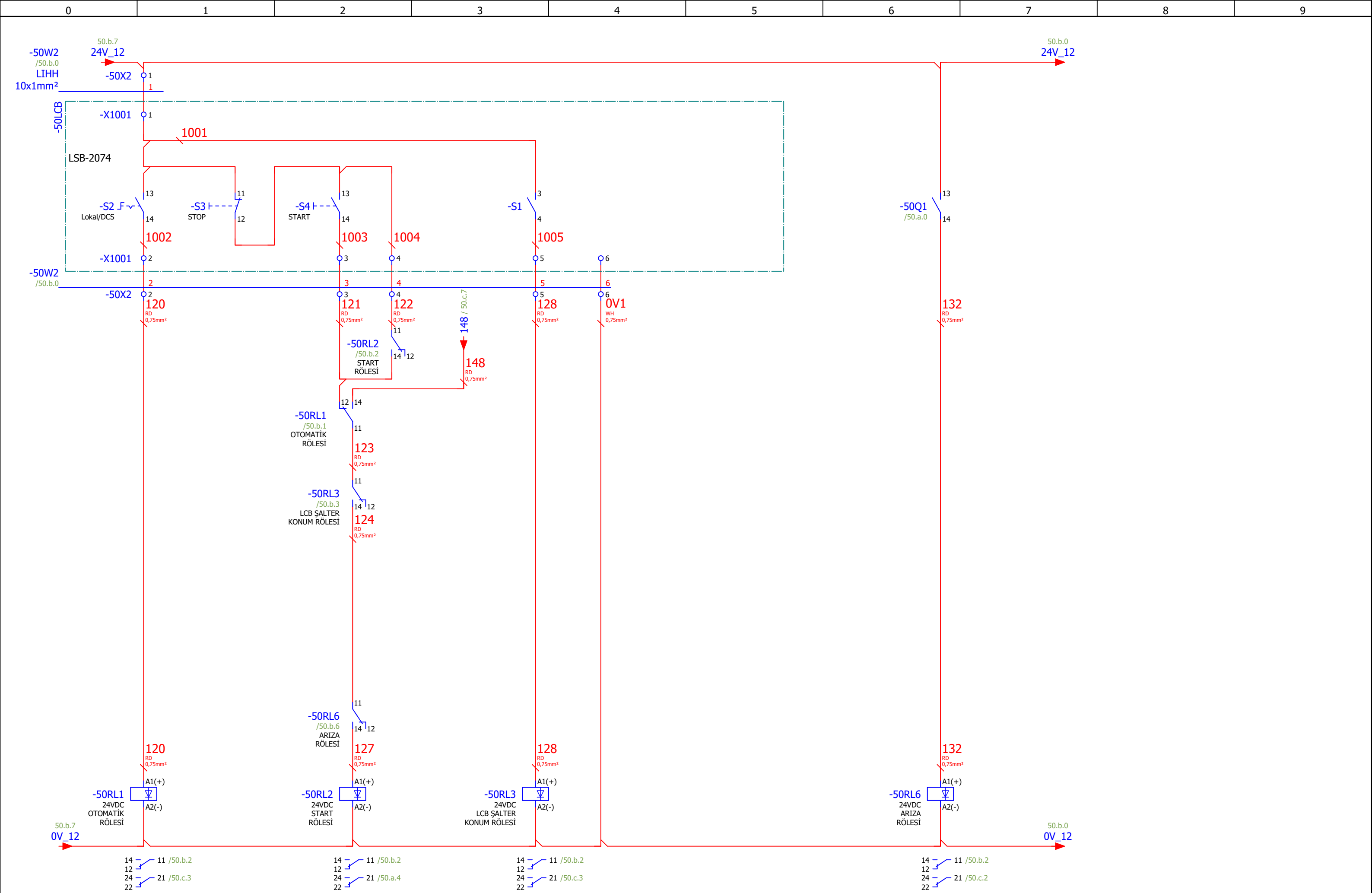

50.a

Page: 50.b

Çizen (Drawing)	Kontrol (Control)	USIA Unique Solutions at Applications an EPC company	Tag Number	Lokasyon	Sayfa açıklaması (Page description)	Sayfa Özelliği	Proje adı (Project name)	=	GB1
Proje Tasarım	Ufuk GÜLÇEN Proje Sorumlusu		FLO1-DNV001-xM3		Denver-3 karıştırıcı-3	Kumanda Devresi	221017_MİLAS ÜYS FLOTASYON	+	MCC_1
							Next page:	50.c	
							Previous page:	50.a	

FLO1-DNV001-xM3
Denver-3 karıştırıcı-3
Çalıştı

FLO1-DNV001-xM3
Denver-3 karıştırıcı-3
Arıza

FLO1-DNV001-xM3
Denver-3 karıştırıcı-3
Lokal Remote

FLO1-DNV001-xM3
Denver-3 karıştırıcı-3
Bakım Şalteri

FLO1-DNV001-xM3
Denver-3 karıştırıcı-3
Otomatik Start

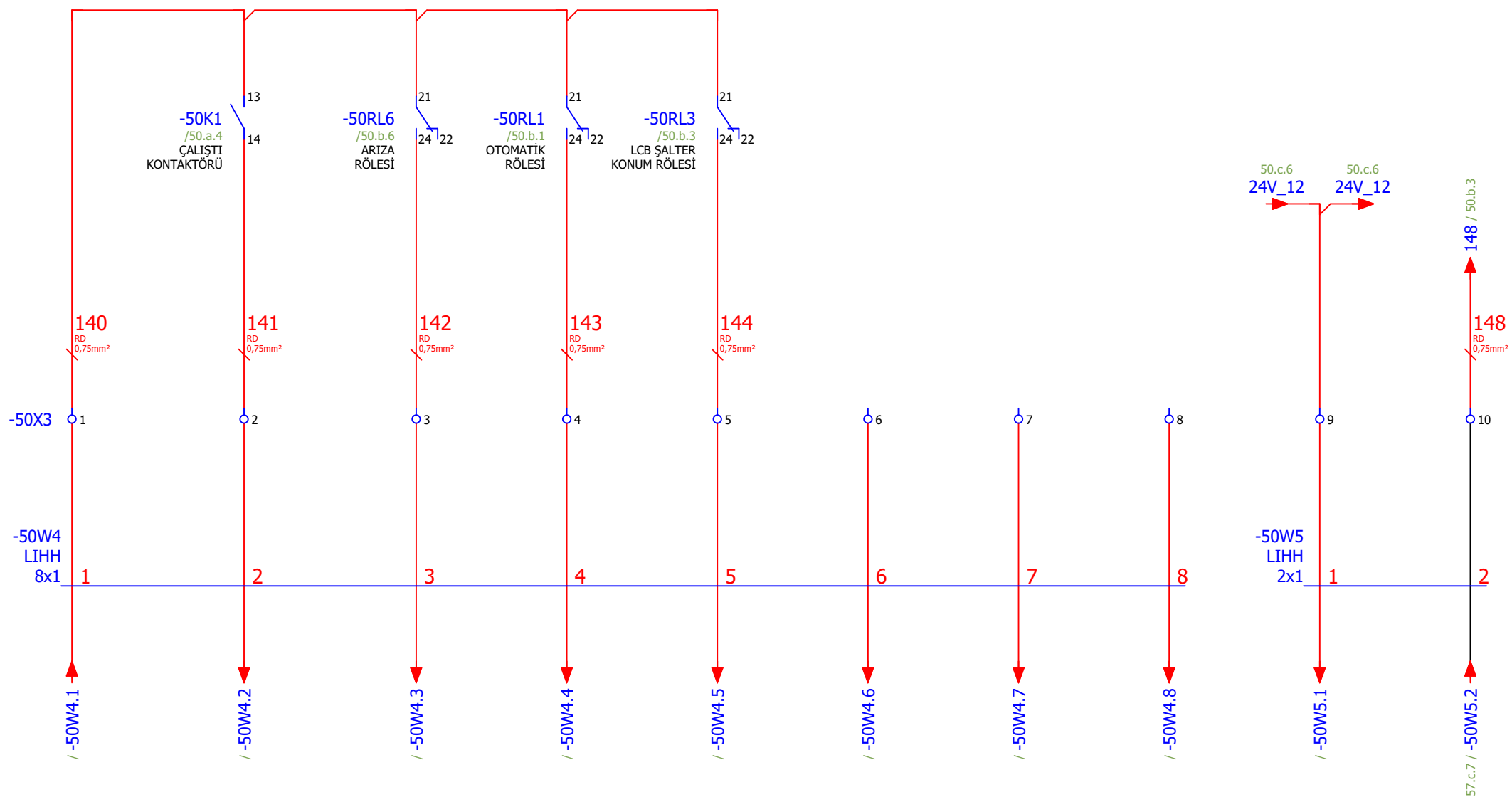

Çizen (Drawing)	Kontrol (Control)	USIA Unique Solutions at Applications an EPC company	Tag Number	Lokasyon	Sayfa açıklaması (Page description)	Sayfa Özelliği	Proje adı (Project name)	=	GB1
Proje Tasarım	Ufuk GÜLÇEN Proje Sorumlusu		FLO1-DNV001-xM3		Denver-3 karıştırıcı-3	Harici Sinyaller	221017_MİLAS ÜYS FLOTASYON	+	MCC_1
							Next page:		51.a
							Previous page:		50.b

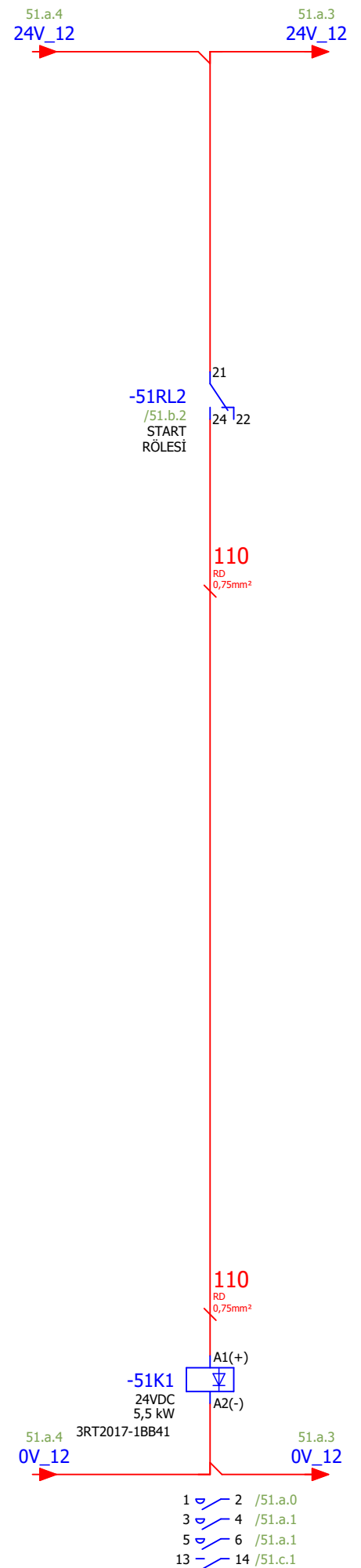
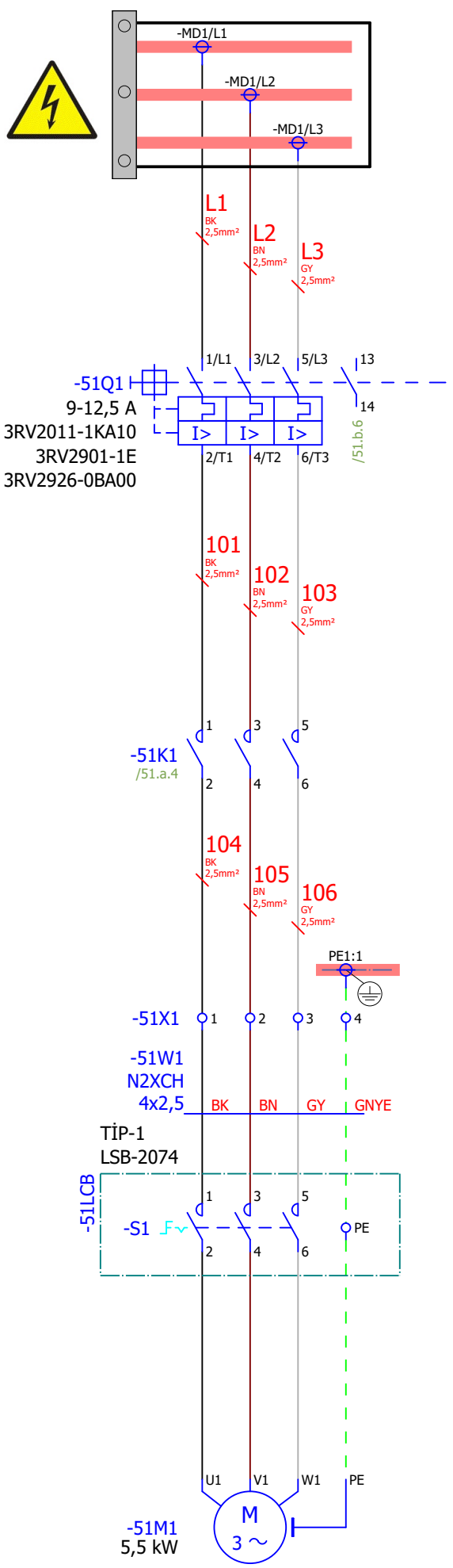

50.c

Page: 51.a

Çizen (Drawing)	Kontrol (Control)	Tag Number	Lokasyon	Sayfa açıklaması (Page description)	Sayfa Özelliği	Proje adı (Project name)								
Proje Tasarım	Ufuk GÜLÇEN Proje Sorumlusu	FLO1-DNV001-xM4		Denver-3 karıştırıcı-4	Güç Devresi	221017_MİLAS ÜYS FLOTASYON								
<table border="1"> <tr> <td>=</td> <td>GB1</td> </tr> <tr> <td>+</td> <td>MCC_1</td> </tr> <tr> <td>Next page:</td> <td>51.b</td> </tr> <tr> <td>Previous page:</td> <td>50.c</td> </tr> </table>							=	GB1	+	MCC_1	Next page:	51.b	Previous page:	50.c
=	GB1													
+	MCC_1													
Next page:	51.b													
Previous page:	50.c													



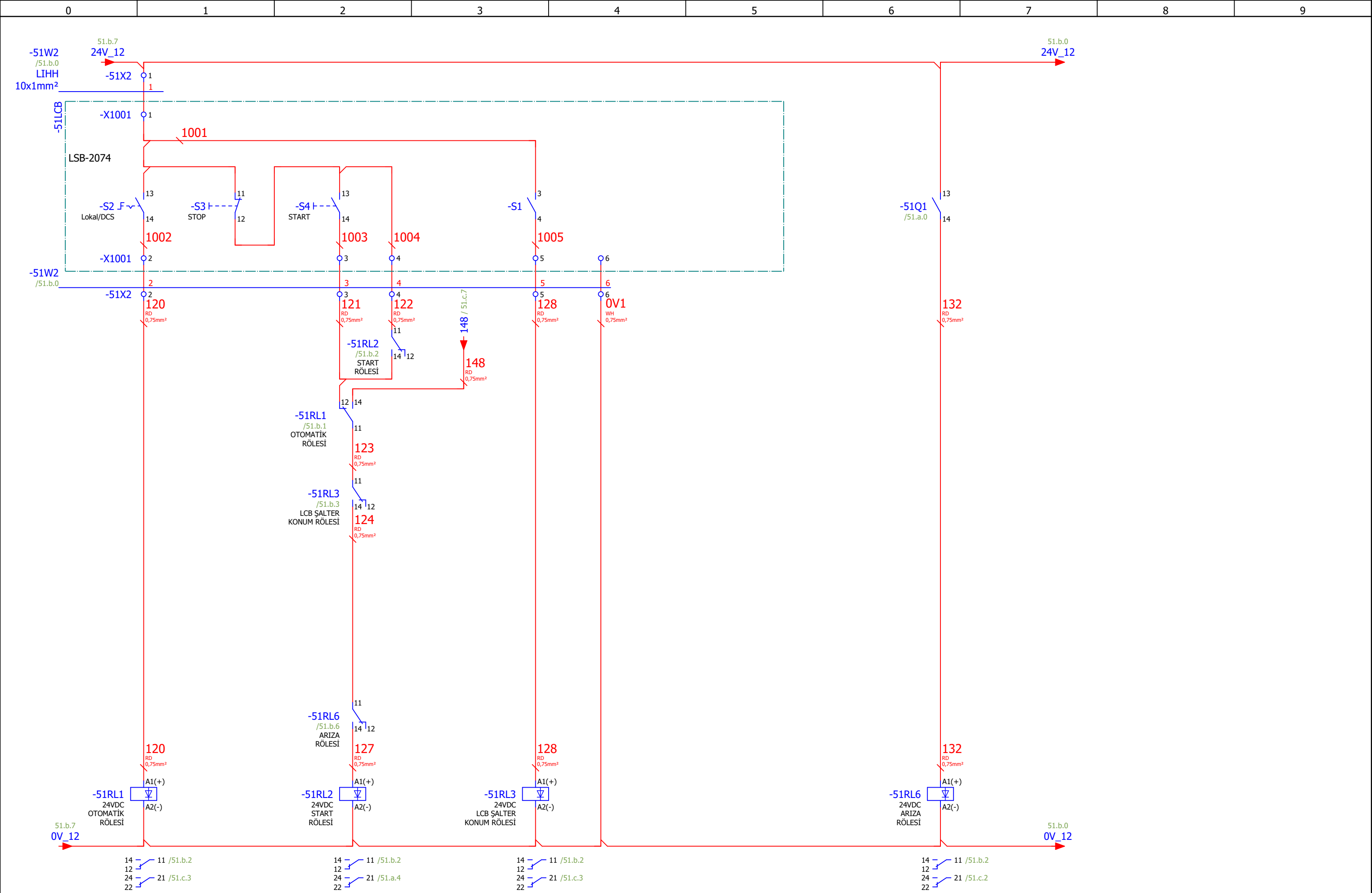

51.a

Page: 51.b

Çizen (Drawing)	Kontrol (Control)	USIA Unique Solutions at Applications an EPC company	Tag Number	Lokasyon	Sayfa açıklaması (Page description)	Sayfa Özelliği	Proje adı (Project name)	=	GB1
Proje Tasarım	Ufuk GÜLÇEN Proje Sorumlusu		FLO1-DNV001-xM4		Denver-3 karıştırıcı-4	Kumanda Devresi	221017_MİLAS ÜYS FLOTASYON	+	MCC_1
							Next page:	51.c	
							Previous page:	51.a	

FLO1-DNV001-xM4
Denver-3 karıştırıcı-4
Çalıştı

FLO1-DNV001-xM4
Denver-3 karıştırıcı-4
Arıza

FLO1-DNV001-xM4
Denver-3 karıştırıcı-4
Lokal Remote

FLO1-DNV001-xM4
Denver-3 karıştırıcı-4
Bakım Şalteri

FLO1-DNV001-xM4
Denver-3 karıştırıcı-4
Otomatik Start

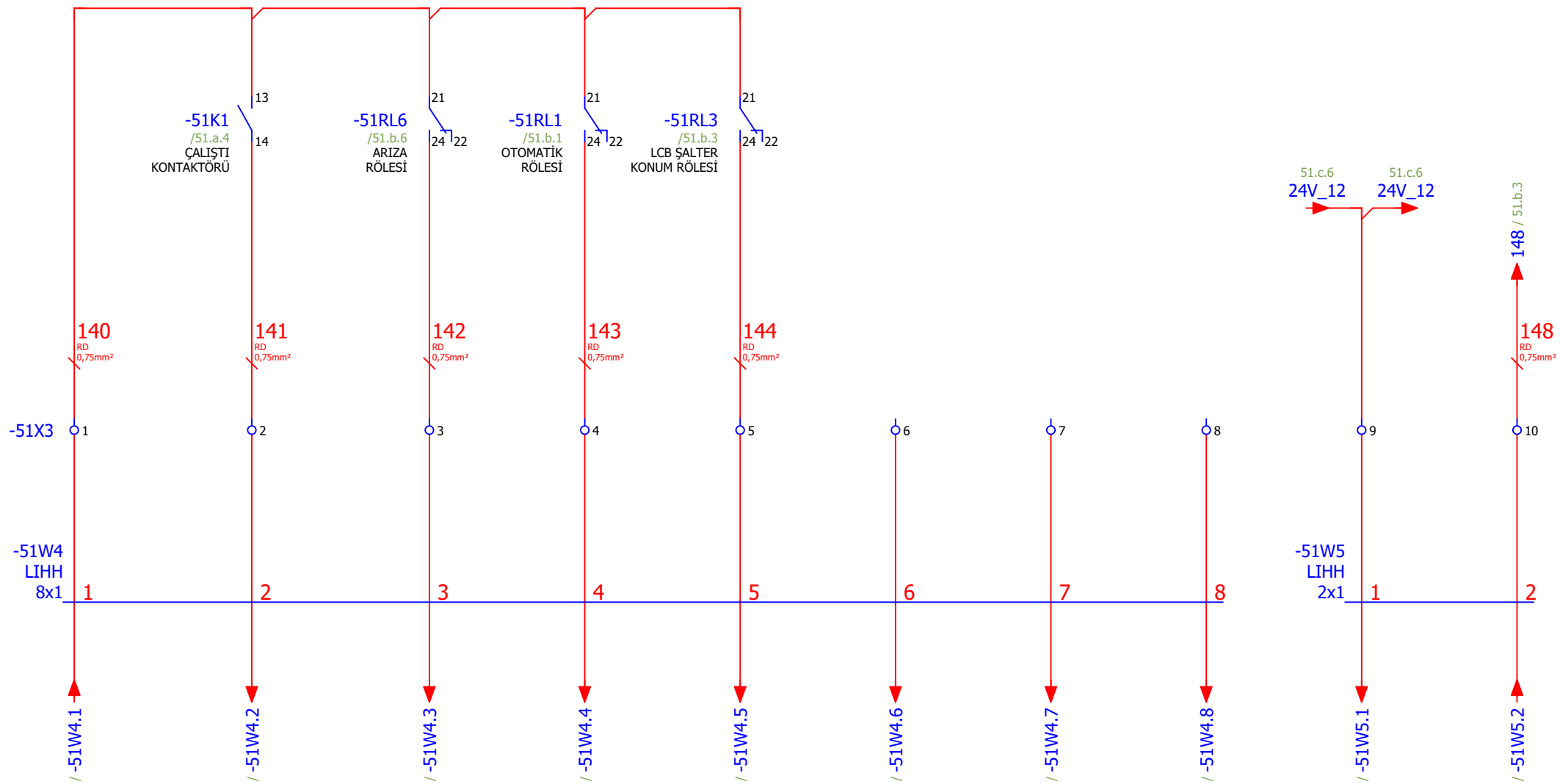

Çizen (Drawing)	Kontrol (Control)	USIA Unique Solutions at Applications an EPC company	Tag Number	Lokasyon	Sayfa açıklaması (Page description)	Sayfa Özelliği	Proje adı (Project name)	=	GB1
Proje Tasarım	Ufuk GÜLÇEN Proje Sorumlusu		FLO1-DNV001-xM4		Denver-3 karıştırıcı-4	Harici Sinyaller	221017_MİLAS ÜYS FLOTASYON	+	MCC_1
							Next page:		52.a
							Previous page:		51.b

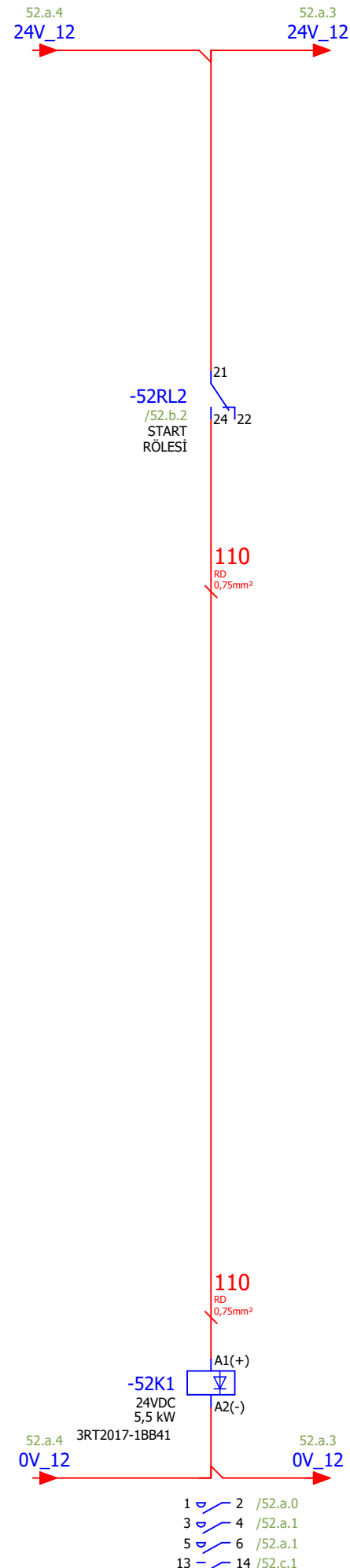
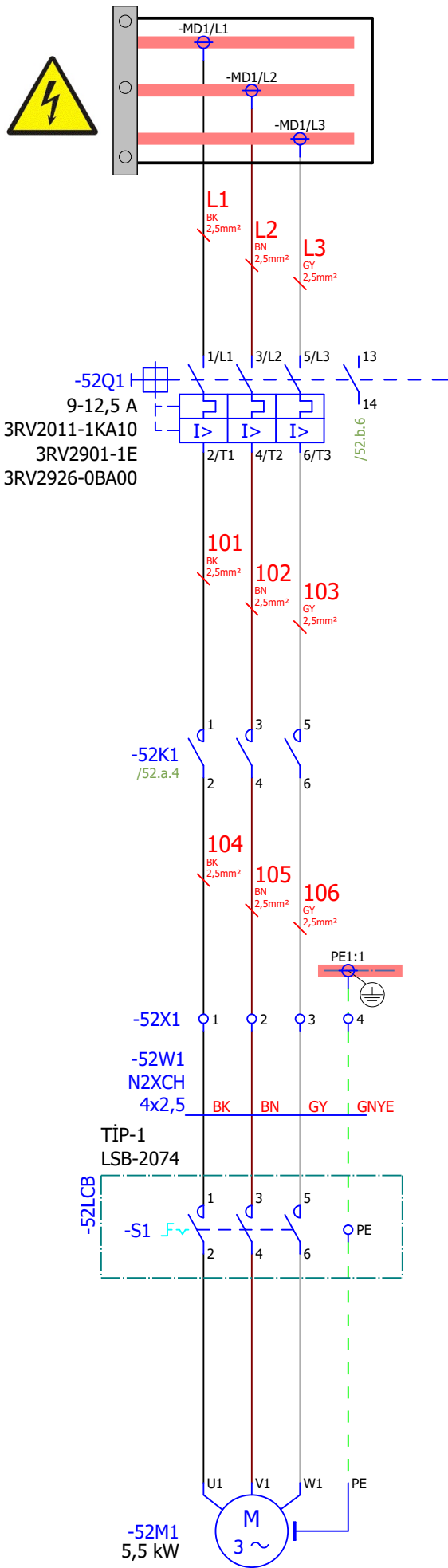

- 1 2 /52.a.0
- 3 4 /52.a.1
- 5 6 /52.a.1
- 13 14 /52.c.1

Çizen (Drawing)	Kontrol (Control)	Tag Number	Lokasyon	Sayfa açıklaması (Page description)	Sayfa Özelliği	Proje adı (Project name)								
Proje Tasarım	Ufuk GÜLÇEN Proje Sorumlusu	FLO1-DNV001-xM5		Denver-3 karıştırıcı-5	Güç Devresi	221017_MİLAS ÜYS FLOTASYON								
<table border="1" style="width: 100%; border-collapse: collapse;"> <tr> <td style="width: 50%;"></td> <td style="width: 50%; text-align: right;">= GB1</td> </tr> <tr> <td></td> <td style="text-align: right;">+ MCC_1</td> </tr> <tr> <td></td> <td style="text-align: right;">Next page: 52.b</td> </tr> <tr> <td></td> <td style="text-align: right;">Previous page: 51.c</td> </tr> </table>								= GB1		+ MCC_1		Next page: 52.b		Previous page: 51.c
	= GB1													
	+ MCC_1													
	Next page: 52.b													
	Previous page: 51.c													



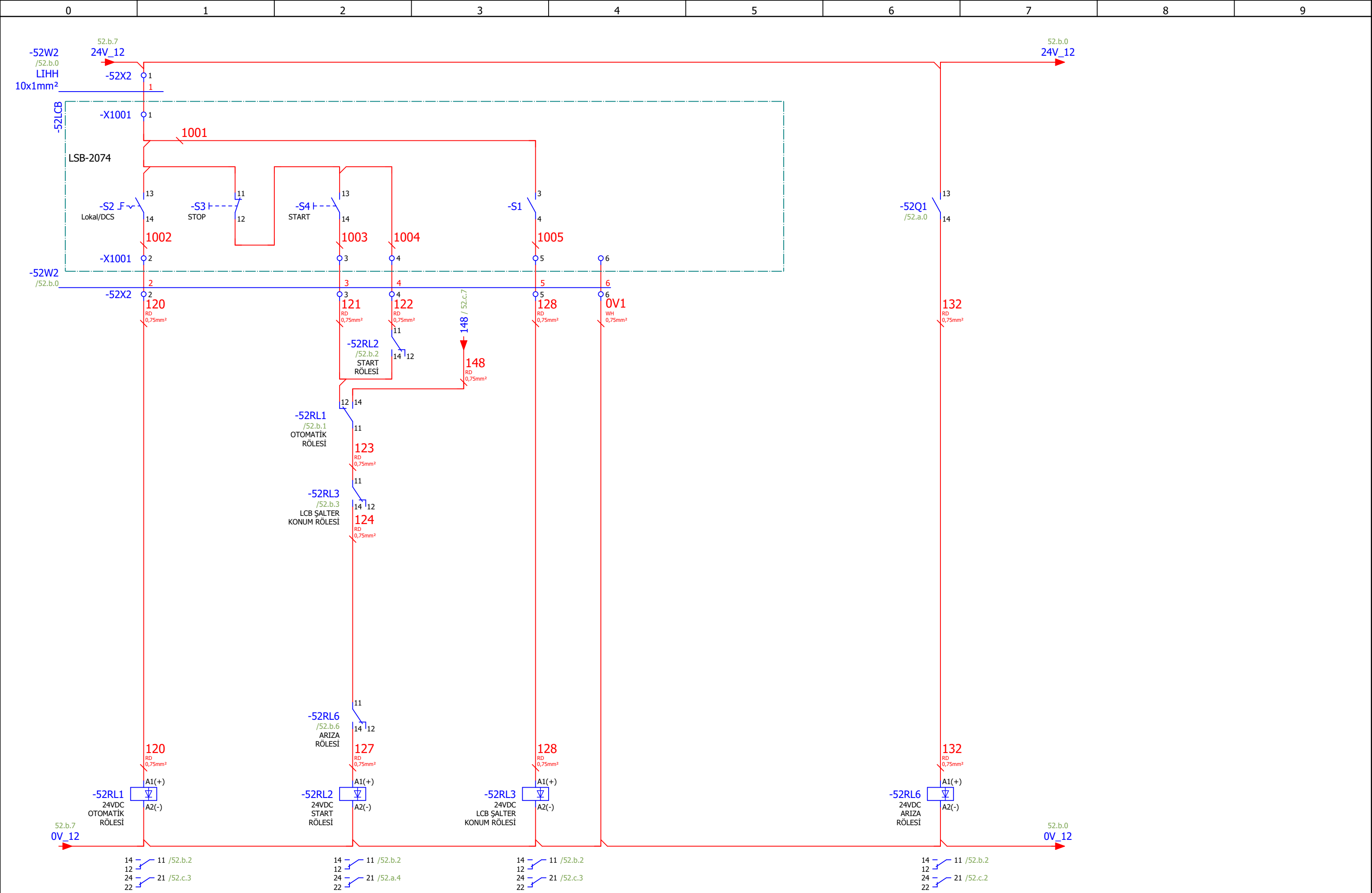

52.a

Page: 52.b

Çizen (Drawing)	Kontrol (Control)	Tag Number	Lokasyon	Sayfa açıklaması (Page description)	Sayfa Özelliği	Proje adı (Project name)								
Proje Tasarım	Ufuk GÜLÇEN Proje Sorumlusu	FLO1-DNV001-xM5		Denver-3 karıştırıcı-5	Kumanda Devresi	221017_MİLAS ÜYS FLOTASYON								
<table border="1" style="width: 100%; border-collapse: collapse;"> <tr> <td style="width: 50%;"></td> <td style="width: 50%; text-align: right;">= GB1</td> </tr> <tr> <td></td> <td style="text-align: right;">+ MCC_1</td> </tr> <tr> <td></td> <td style="text-align: right;">Next page: 52.c</td> </tr> <tr> <td></td> <td style="text-align: right;">Previous page: 52.a</td> </tr> </table>								= GB1		+ MCC_1		Next page: 52.c		Previous page: 52.a
	= GB1													
	+ MCC_1													
	Next page: 52.c													
	Previous page: 52.a													

FLO1-DNV001-xM5
Denver-3 karıştırıcı-5
Çalıştı

FLO1-DNV001-xM5
Denver-3 karıştırıcı-5
Arıza

FLO1-DNV001-xM5
Denver-3 karıştırıcı-5
Lokal Remote

FLO1-DNV001-xM5
Denver-3 karıştırıcı-5
Bakım Şalteri

FLO1-DNV001-xM5
Denver-3 karıştırıcı-5
Otomatik Start

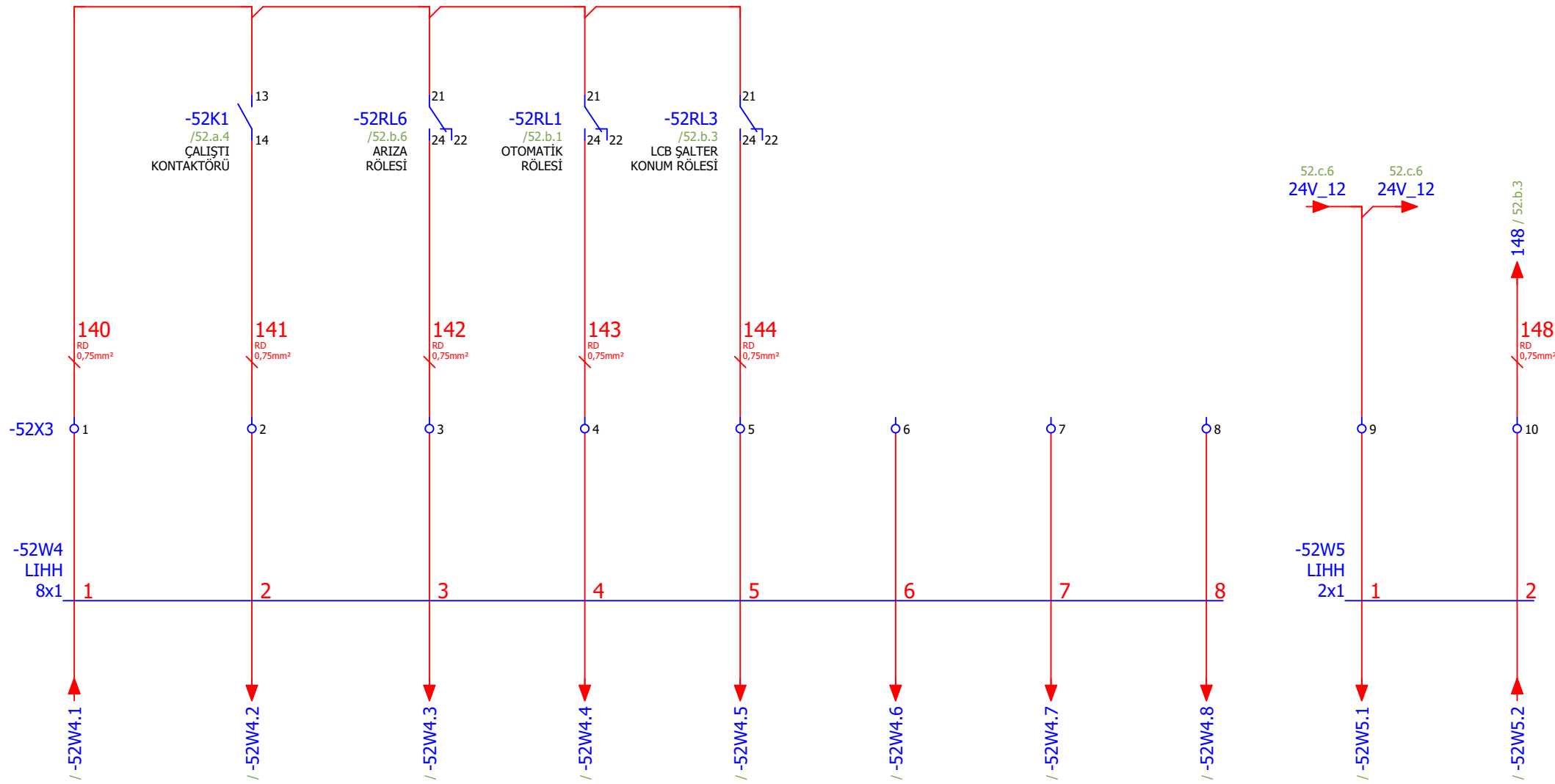

Çizen (Drawing)	Kontrol (Control)	USIA Unique Solutions at Applications an EPC company	Tag Number	Lokasyon	Sayfa açıklaması (Page description)	Sayfa Özelliği	Proje adı (Project name)	=	GB1
Proje Tasarım	Ufuk GÜLÇEN Proje Sorumlusu		FLO1-DNV001-xM5		Denver-3 karıştırıcı-5	Harici Sinyaller	221017_MİLAS ÜYS FLOTASYON	+	MCC_1
							Next page:		53.a
							Previous page:		52.b

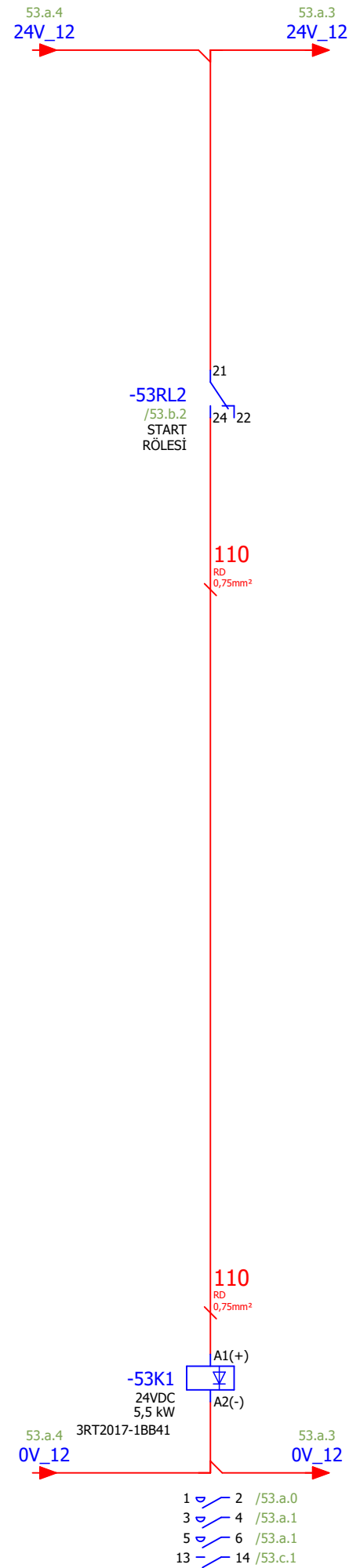
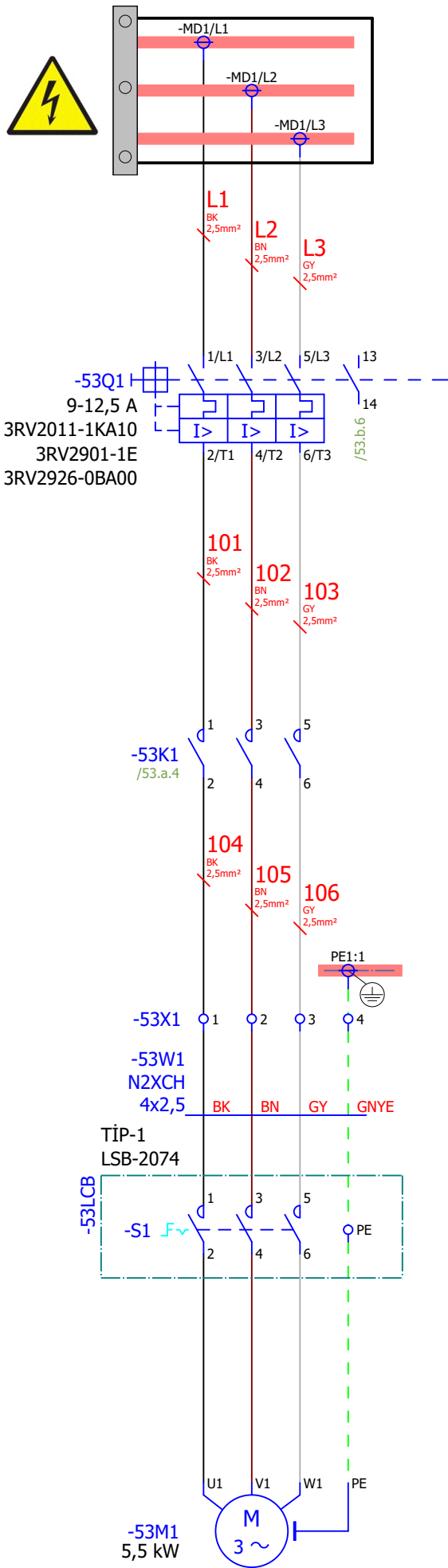

52.c

Page: 53.a

Çizen (Drawing)	Kontrol (Control)	Tag Number	Lokasyon	Sayfa açıklaması (Page description)	Sayfa Özelliği	Proje adı (Project name)
Proje Tasarım	Ufuk GÜLÇEN Proje Sorumlusu	FLO1-DNV001-xM6		Denver-3 karıştırıcı-6	Güç Devresi	221017_MİLAS ÜYS FLOTASYON
						= GB1
						+ MCC_1
						Next page: 53.b
						Previous page: 52.c

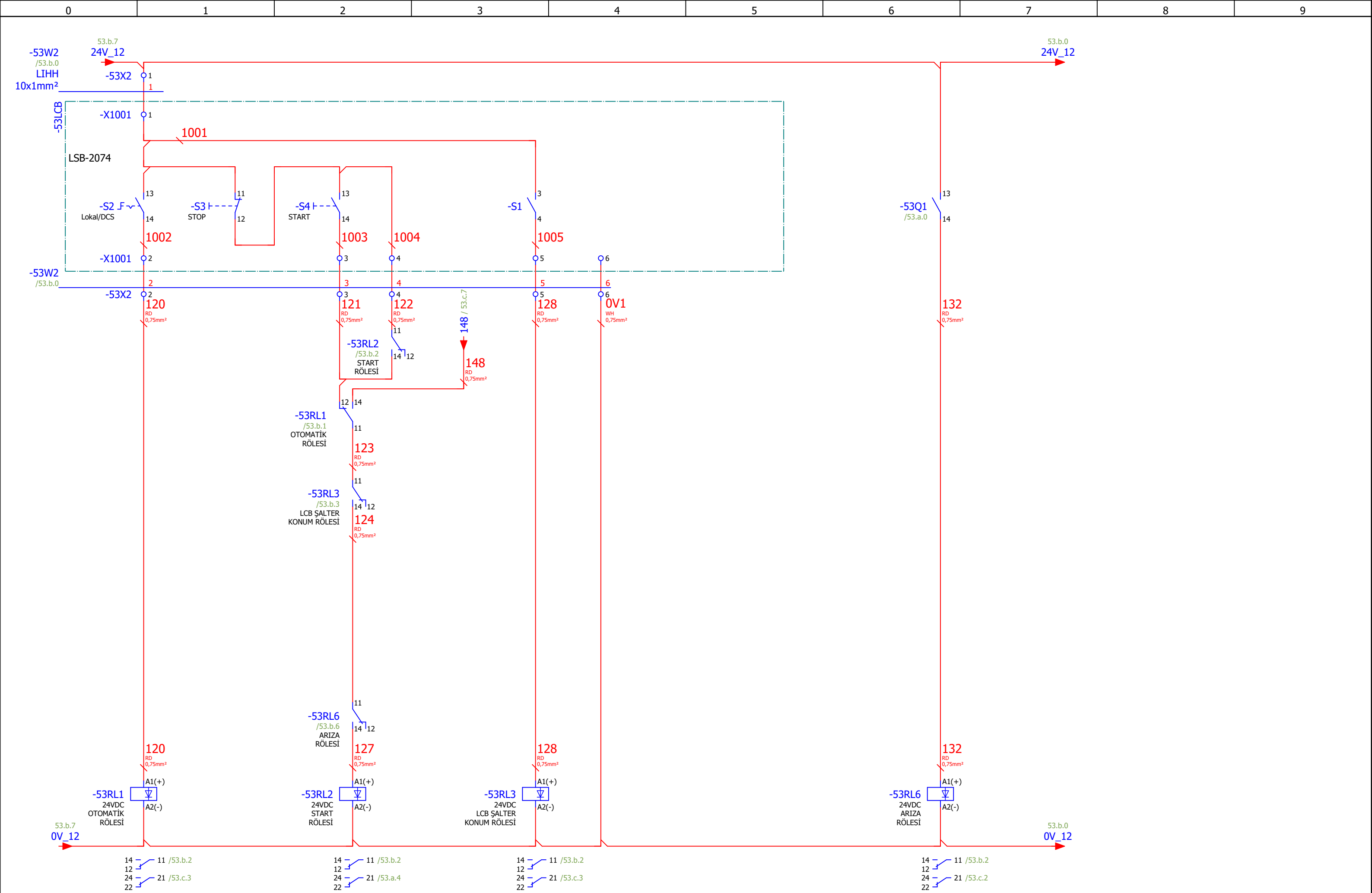

53.a

Page: 53.b

Çizen (Drawing)	Kontrol (Control)	USIA	Tag Number	Lokasyon	Sayfa açıklaması (Page description)	Sayfa Özelliği	Proje adı (Project name)	=	GB1
Proje Tasarım	Ufuk GÜLÇEN Proje Sorumlusu	Unique Solutions at Applications an EPC company	FLO1-DNV001-xM6		Denver-3 karıştırıcı-6	Kumanda Devresi	221017_MİLAS ÜYS FLOTASYON	+	MCC_1
								Next page:	53.c
								Previous page:	53.a

FLO1-DNV001-xM6
Denver-3 karıştırıcı-6
Çalıştı

FLO1-DNV001-xM6
Denver-3 karıştırıcı-6
Arıza

FLO1-DNV001-xM6
Denver-3 karıştırıcı-6
Lokal Remote

FLO1-DNV001-xM6
Denver-3 karıştırıcı-6
Bakım Şalteri

FLO1-DNV001-xM6
Denver-3 karıştırıcı-6
Otomatik Start

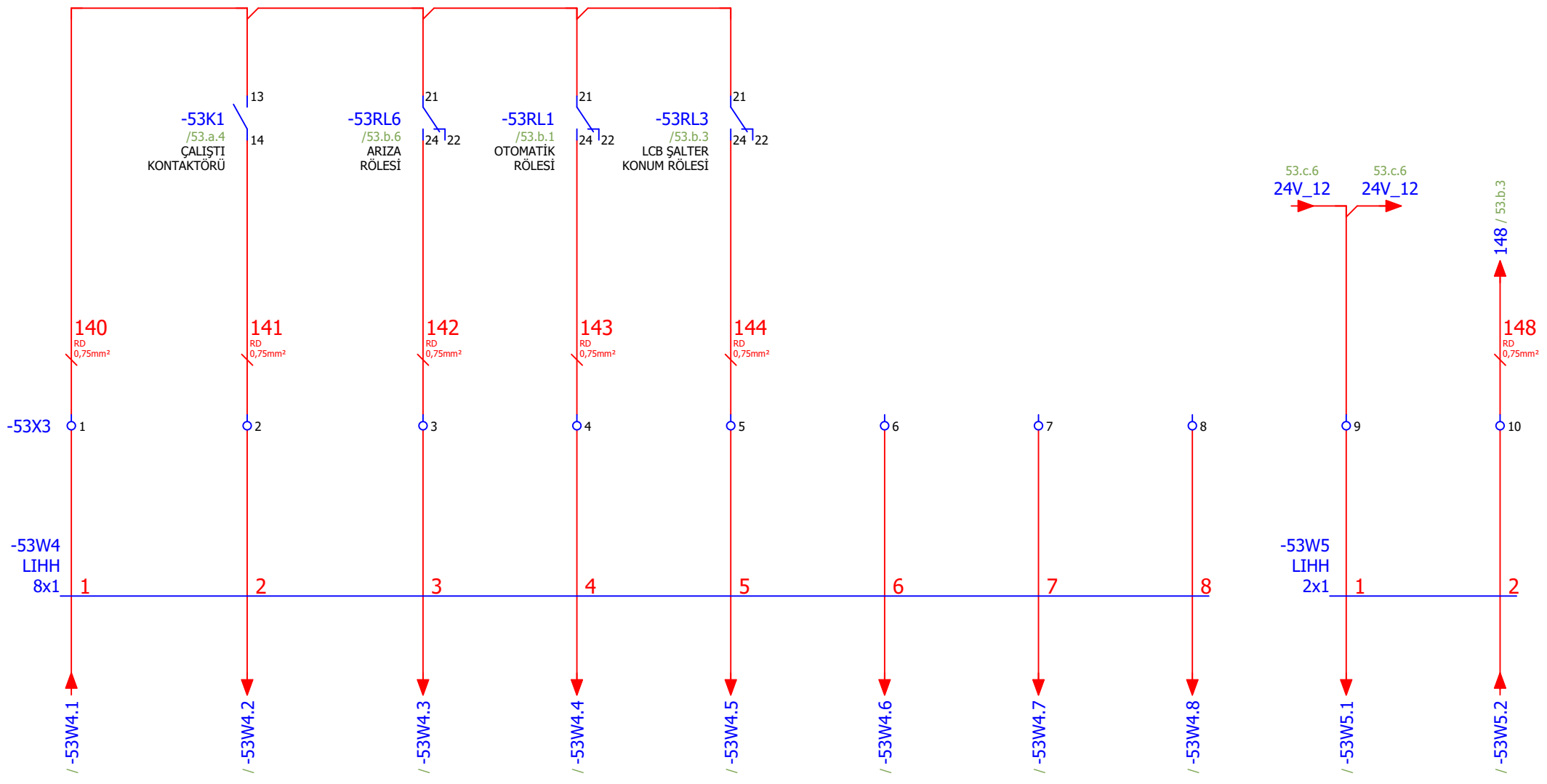

Çizen (Drawing)	Kontrol (Control)	USIA Unique Solutions at Applications an EPC company	Tag Number	Lokasyon	Sayfa açıklaması (Page description)	Sayfa Özelliği	Proje adı (Project name)	=	GB1
Proje Tasarım	Ufuk GÜLÇEN Proje Sorumlusu		FLO1-DNV001-xM6		Denver-3 karıştırıcı-6	Harici Sinyaller	221017_MİLAS ÜYS FLOTASYON	+	MCC_1
							Next page:		54.a
							Previous page:		53.b

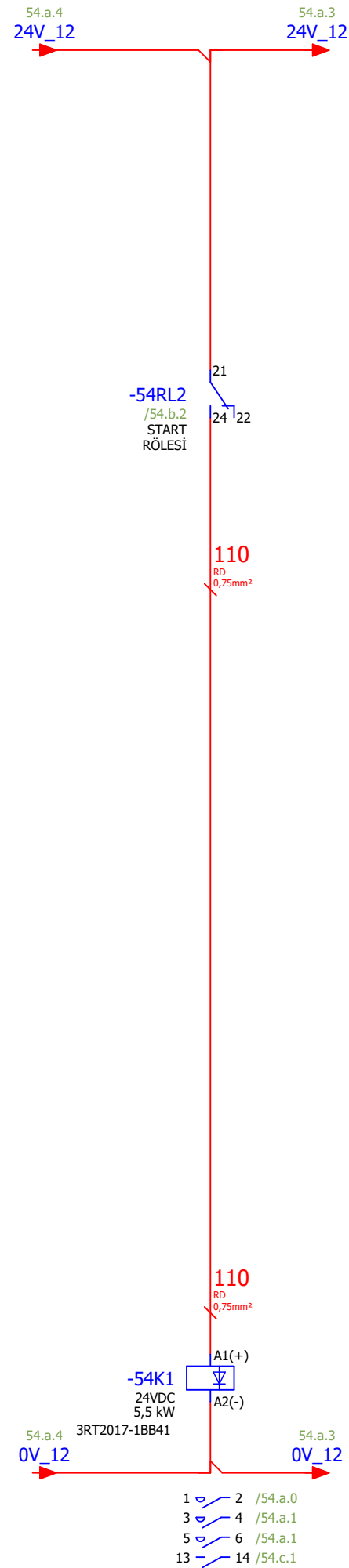
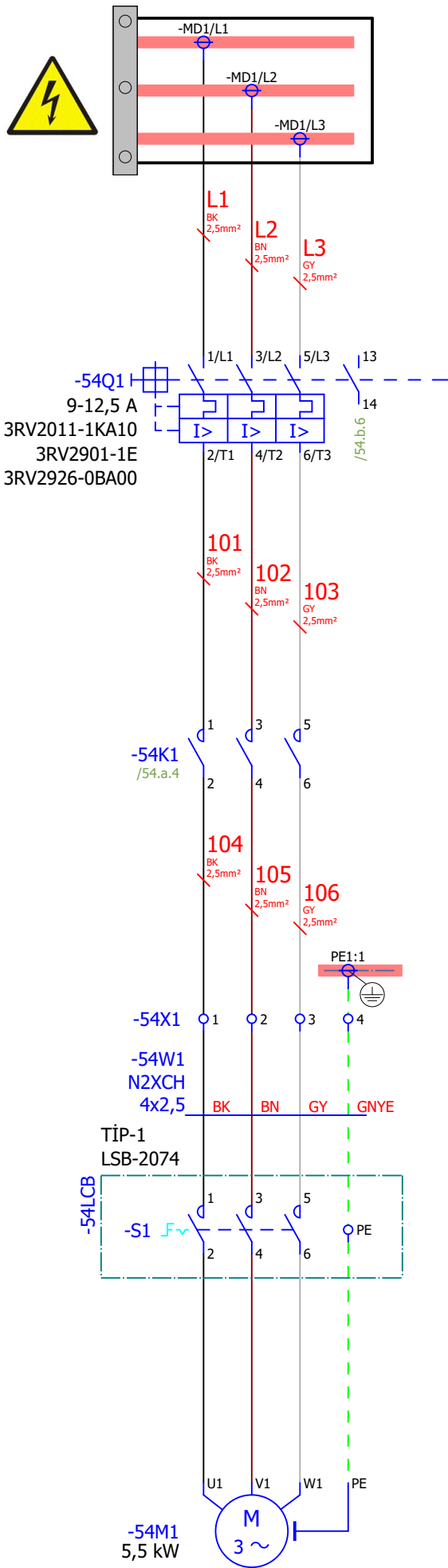

53.c

Page: 54.a

Çizen (Drawing)	Kontrol (Control)	Tag Number	Lokasyon	Sayfa açıklaması (Page description)	Sayfa Özelliği	Proje adı (Project name)
Proje Tasarım	Ufuk GÜLÇEN Proje Sorumlusu	FLO1-DNV002-xM1		Denver-7 Karıştırıcı-1 (Ara ürün Denver selül)	Güç Devresi	221017_MİLAS ÜYS FLOTASYON
						= GB1
						+ MCC_1
						Next page: 54.b
						Previous page: 53.c

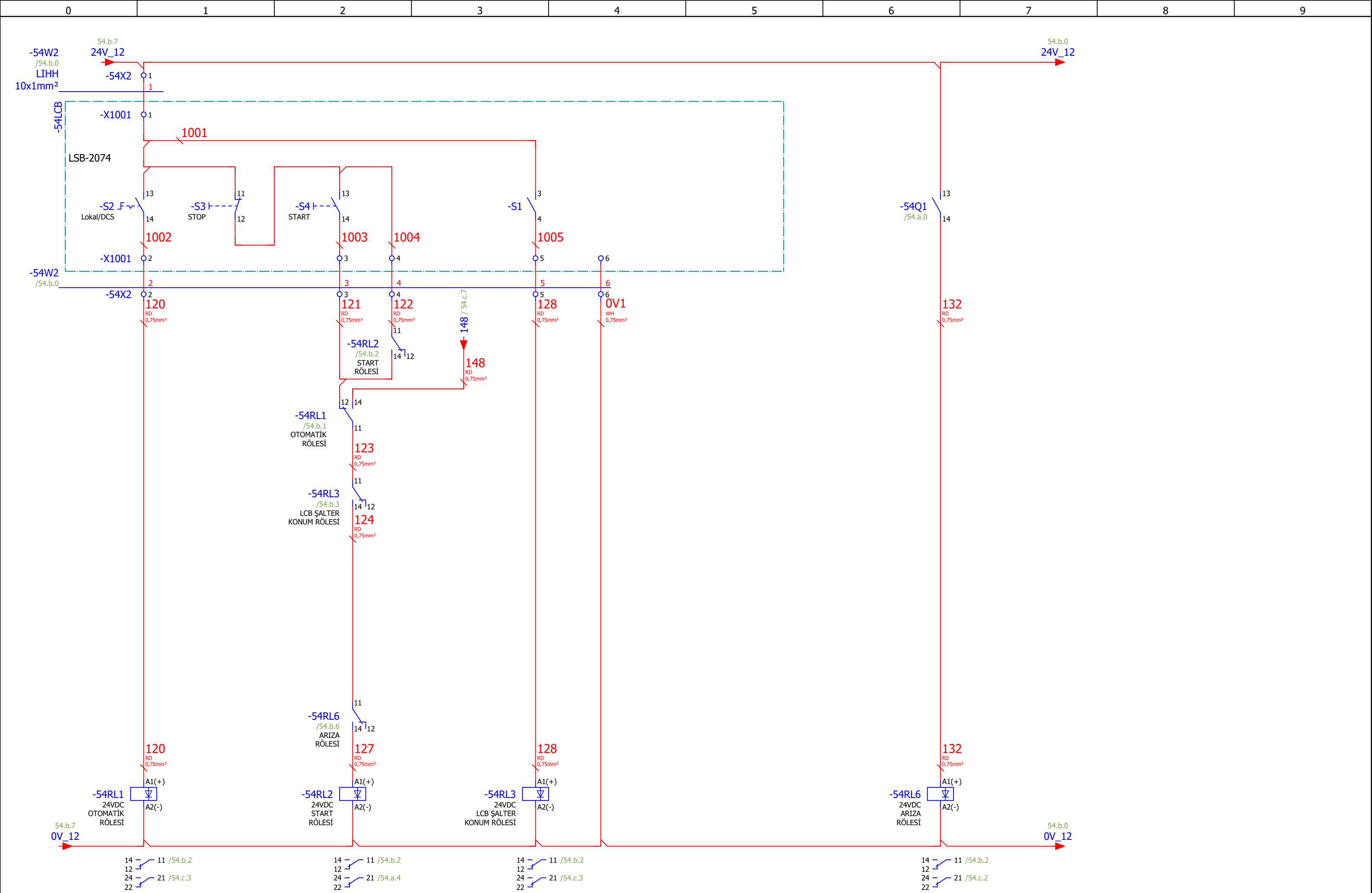

54.a

Page:

54.b

Çizen (Drawing)	Kontrol (Control)	USIA	Tag Number	Lokasyon	Sayfa açıklaması (Page description)	Sayfa Özelliği	Proje adı (Project name)
Proje Tasarım	Ufuk GÜLÇEN Proje Sorumlusu	Unique Solutions at Applications an EPC company	FLO1-DNV002-xM1		Denver-7 Karıştırıcı-1 (Ara ürün Denver selül)	Kumanda Devresi	221017_MİLAS ÜYS FLOTASYON
							= GB1
							+ MCC_1
							Next page: 54.c
							Previous page: 54.a

FLO1-DNV002-xM1
Denver-7 Karıştırıcı-1 (Ara ürün Denver selüü)
Çalıştı

FLO1-DNV002-xM1
Denver-7 Karıştırıcı-1 (Ara ürün Denver selüü)
Arıza

FLO1-DNV002-xM1
Denver-7 Karıştırıcı-1 (Ara ürün Denver selüü)
Lokal Remote

FLO1-DNV002-xM1
Denver-7 Karıştırıcı-1 (Ara ürün Denver selüü)
Bakım Şalteri

FLO1-DNV002-xM1
Denver-7 Karıştırıcı-1 (Ara ürün Denver selüü)
Otomatik Start

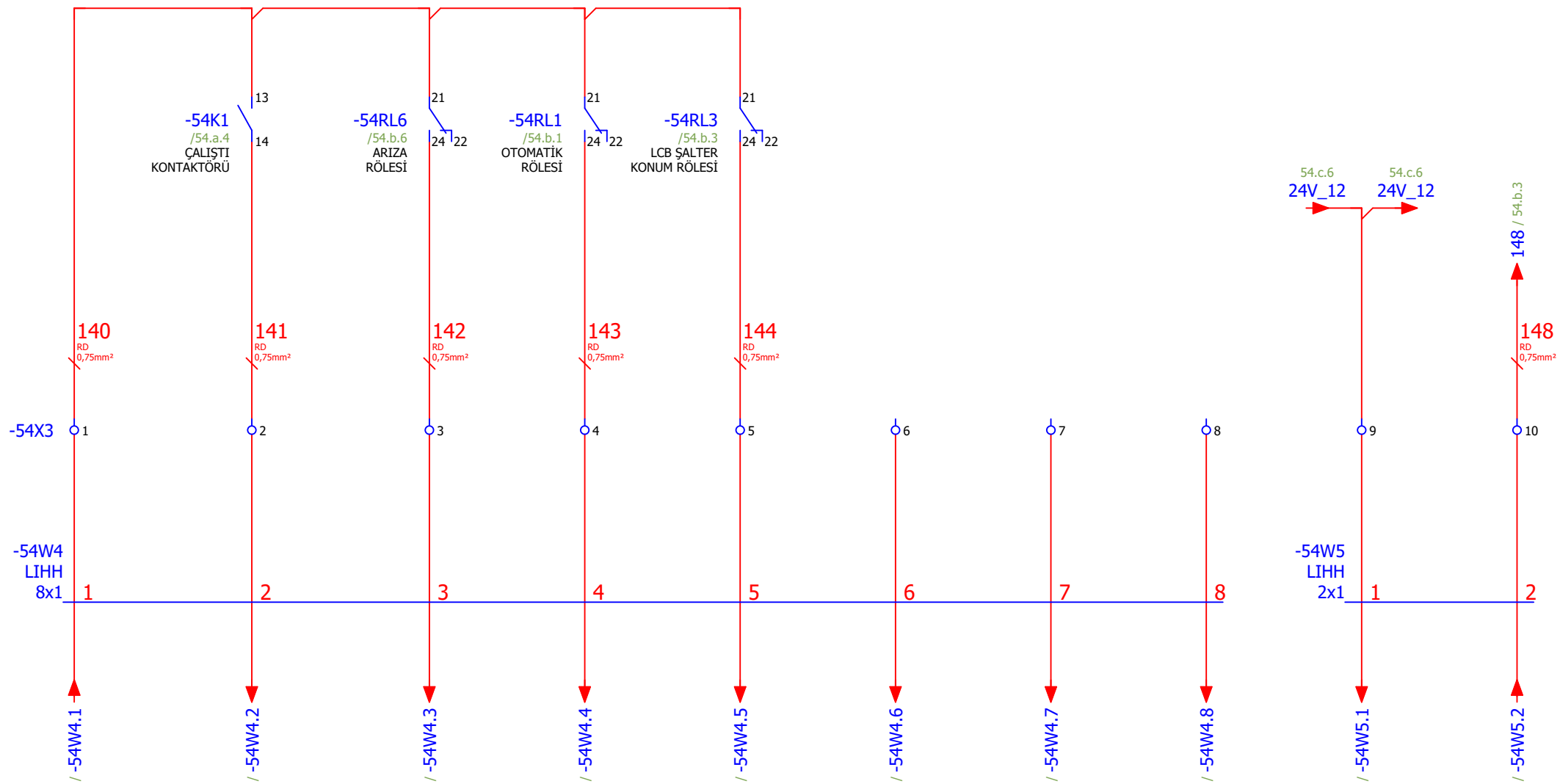

Çizen (Drawing)	Kontrol (Control)	Tag Number	Lokasyon	Sayfa açıklaması (Page description)	Sayfa Özelliği	Proje adı (Project name)	=
Proje Tasarım	Ufuk GÜLÇEN Proje Sorumlusu	FLO1-DNV002-xM1		Denver-7 Karıştırıcı-1 (Ara ürün Denver selüü)	Harici Sinyaller	221017_MİLAS ÜYS FLOTASYON	GB1
							MCC_1
							Next page: 55.a
							Previous page: 54.b

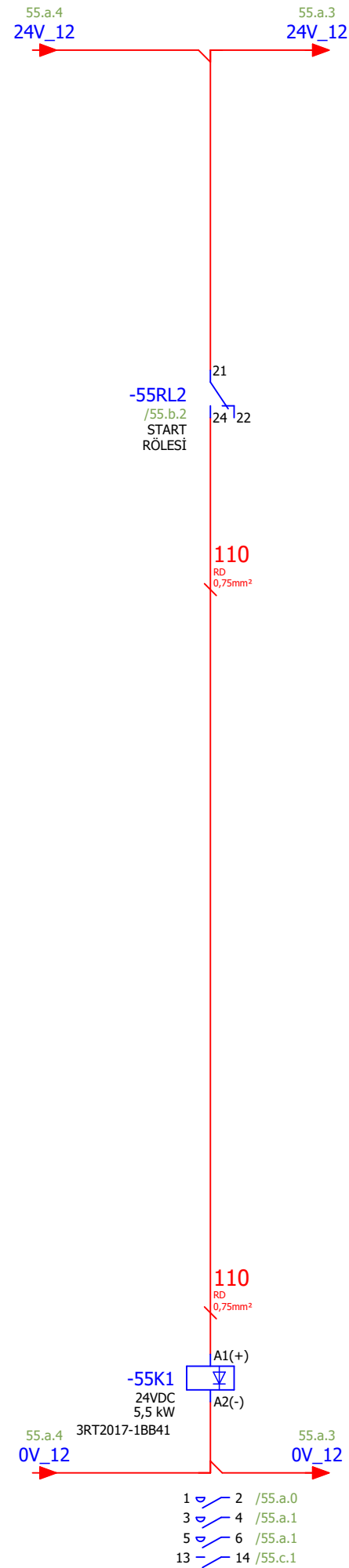
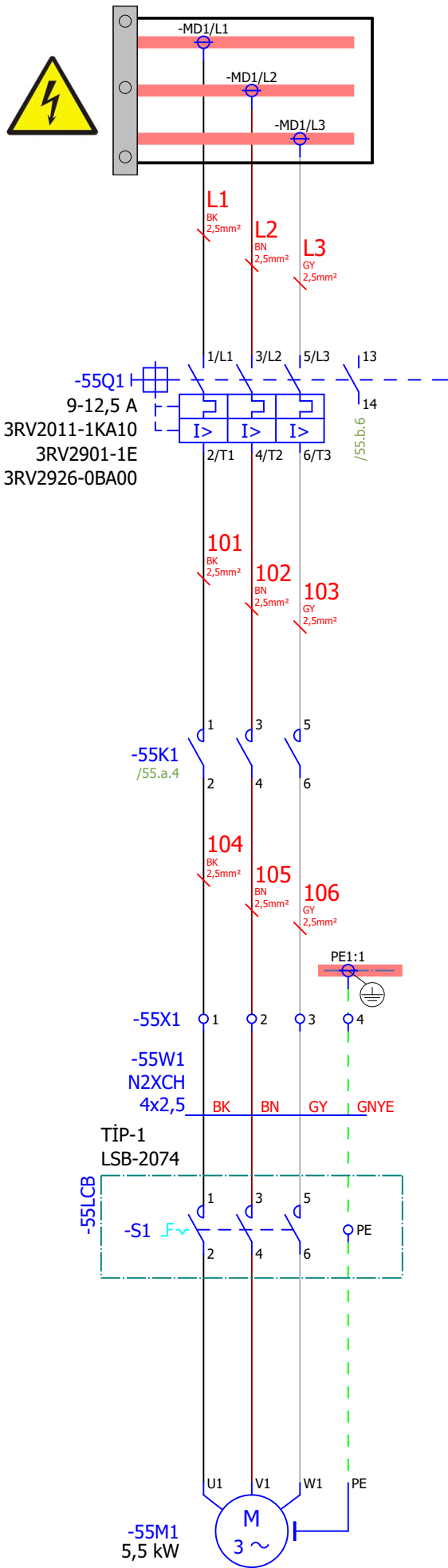

54.c

Page: 55.a

Çizen (Drawing)	Kontrol (Control)	Tag Number	Lokasyon	Sayfa açıklaması (Page description)	Sayfa Özelliği	Proje adı (Project name)	=
Proje Tasarım	Ufuk GÜLÇEN Proje Sorumlusu	FLO1-DNV002-xM2		Denver-7 Karıştırıcı-2 (Ara ürün Denver selül)	Güç Devresi	221017_MİLAS ÜYS FLOTASYON	GB1
							MCC_1
							Next page: 55.b
							Previous page: 54.c

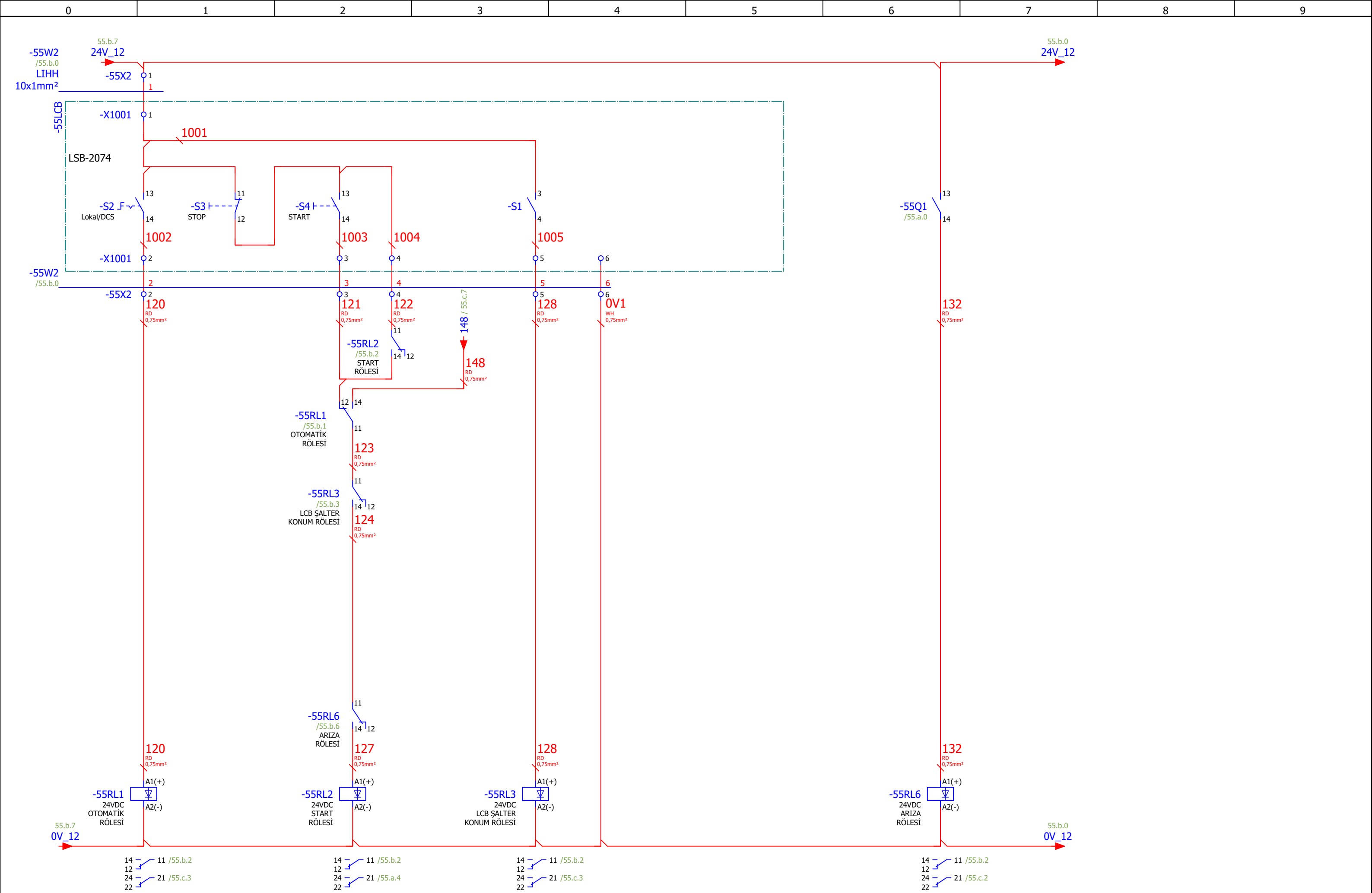

55.a

Page: 55.b

Çizen (Drawing)	Kontrol (Control)	USIA	Tag Number	Lokasyon	Sayfa açıklaması (Page description)	Sayfa Özelliği	Proje adı (Project name)
Proje Tasarım	Ufuk GÜLÇEN Proje Sorumlusu	Unique Solutions at Applications an EPC company	FLO1-DNV002-xM2		Denver-7 Karıştırıcı-2 (Ara ürün Denver selül)	Kumanda Devresi	221017_MİLAS ÜY FLOTASYON
							= GB1
							+ MCC_1
							Next page: 55.c
							Previous page: 55.a

FLO1-DNV002-xM2
Denver-7 Karıştırıcı-2 (Ara ürün Denver selüü)
Çalıştı

FLO1-DNV002-xM2
Denver-7 Karıştırıcı-2 (Ara ürün Denver selüü)
Arıza

FLO1-DNV002-xM2
Denver-7 Karıştırıcı-2 (Ara ürün Denver selüü)
Lokal Remote

FLO1-DNV002-xM2
Denver-7 Karıştırıcı-2 (Ara ürün Denver selüü)
Bakım Şalteri

FLO1-DNV002-xM2
Denver-7 Karıştırıcı-2 (Ara ürün Denver selüü)
Otomatik Start

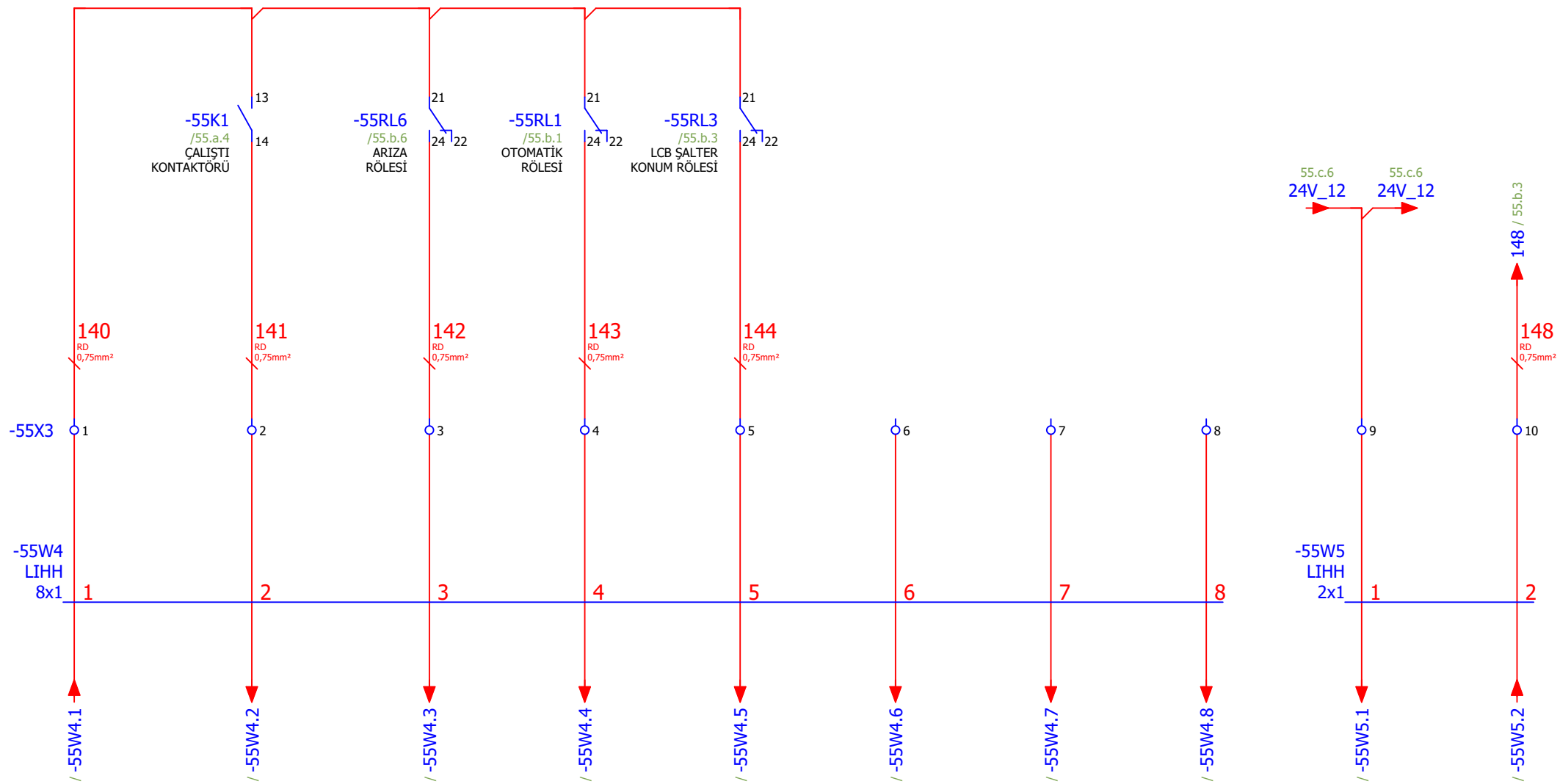

Çizen (Drawing)	Kontrol (Control)	Tag Number	Lokasyon	Sayfa açıklaması (Page description)	Sayfa Özelliği	Proje adı (Project name)
Proje Tasarım	Ufuk GÜLÇEN Proje Sorumlusu	FLO1-DNV002-xM2		Denver-7 Karıştırıcı-2 (Ara ürün Denver selüü)	Harici Sinyaller	221017_MİLAS ÜYS FLOTASYON
						= GB1
						+ MCC_1
						Next page: 56.a
						Previous page: 55.b

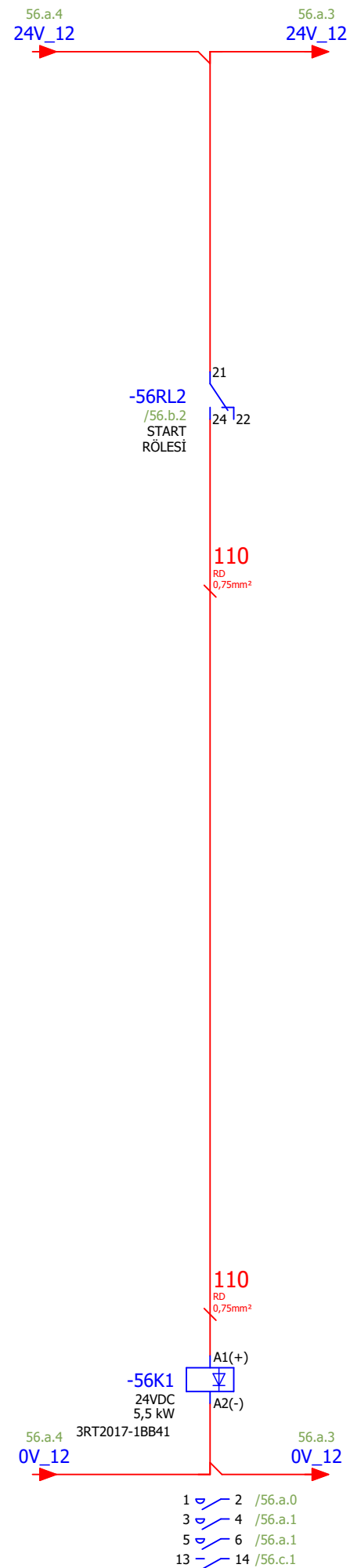
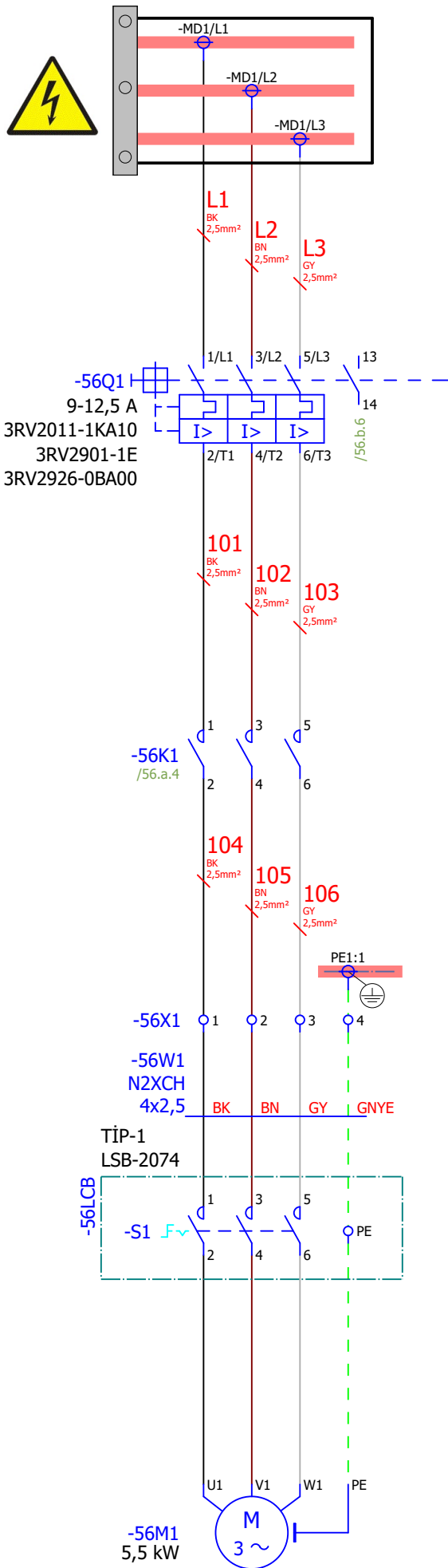

55.c

Page: 56.a

Çizen (Drawing)	Kontrol (Control)	Tag Number	Lokasyon	Sayfa açıklaması (Page description)	Sayfa Özelliği	Proje adı (Project name)
Proje Tasarım	Ufuk GÜLÇEN Proje Sorumlusu	FLO1-DNV002-xM3		Denver-7 Karıştırıcı-3 (Ara ürün Denver selül)	Güç Devresi	221017_MİLAS ÜYS FLOTASYON
						= GB1
						+ MCC_1
						Next page: 56.b
						Previous page: 55.c

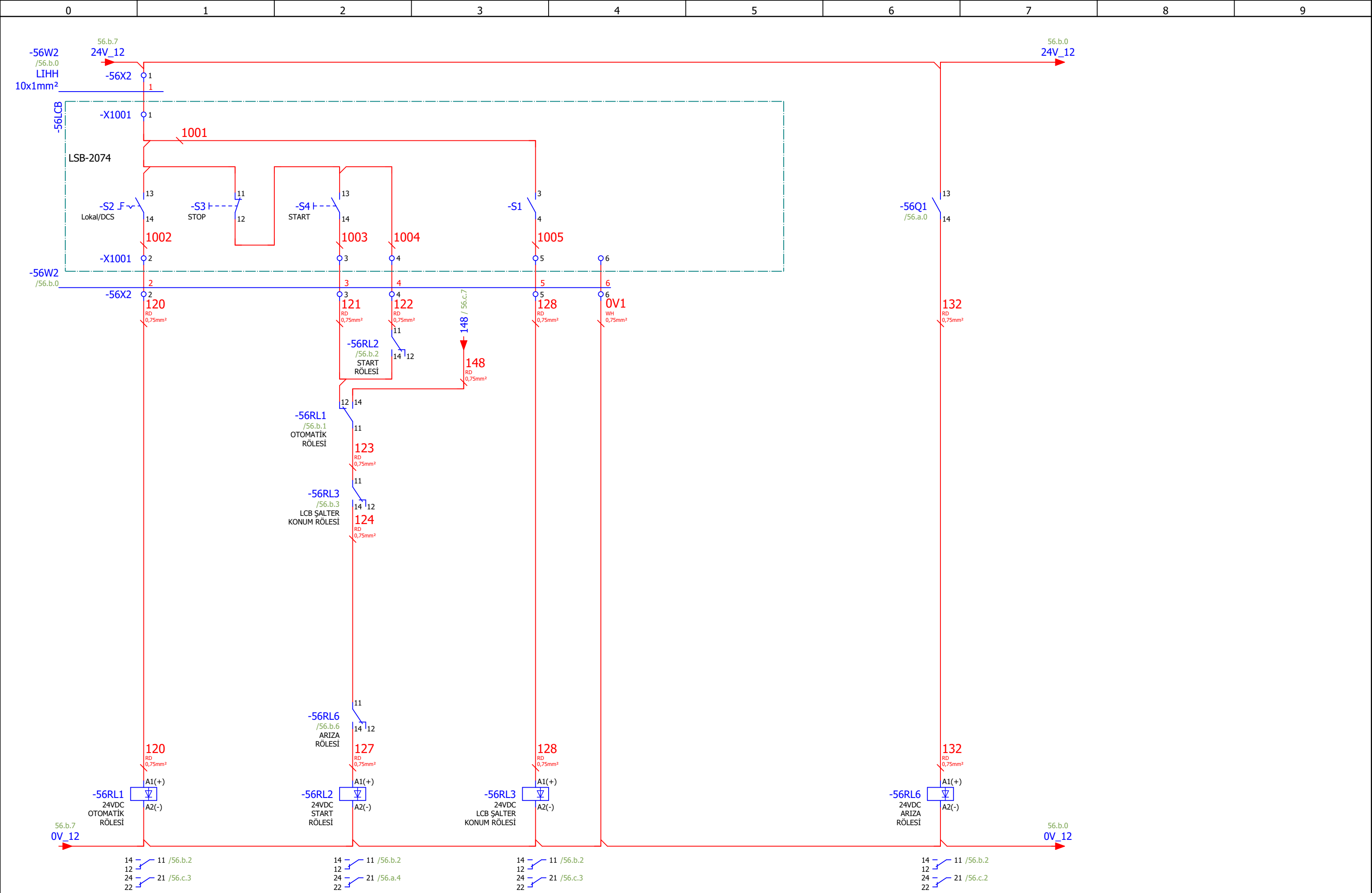

56.a

Page: 56.b

Çizen (Drawing)	Kontrol (Control)	USIA Unique Solutions at Applications an EPC company	Tag Number	Lokasyon	Sayfa açıklaması (Page description)	Sayfa Özelliği	Proje adı (Project name)	=	GB1
Proje Tasarım	Ufuk GÜLÇEN Proje Sorumlusu		FLO1-DNV002-xM3		Denver-7 Karıştırıcı-3 (Ara ürün Denver selül)	Kumanda Devresi	221017_MİLAS ÜYS FLOTASYON	+	MCC_1
							Next page:	56.c	
							Previous page:	56.a	

FLO1-DNV002-xM3
Denver-7 Karıştırıcı-3 (Ara ürün Denver selüü)
Çalıştı

FLO1-DNV002-xM3
Denver-7 Karıştırıcı-3 (Ara ürün Denver selüü)
Arıza

FLO1-DNV002-xM3
Denver-7 Karıştırıcı-3 (Ara ürün Denver selüü)
Lokal Remote

FLO1-DNV002-xM3
Denver-7 Karıştırıcı-3 (Ara ürün Denver selüü)
Bakım Şalteri

FLO1-DNV002-xM3
Denver-7 Karıştırıcı-3 (Ara ürün Denver selüü)
Otomatik Start

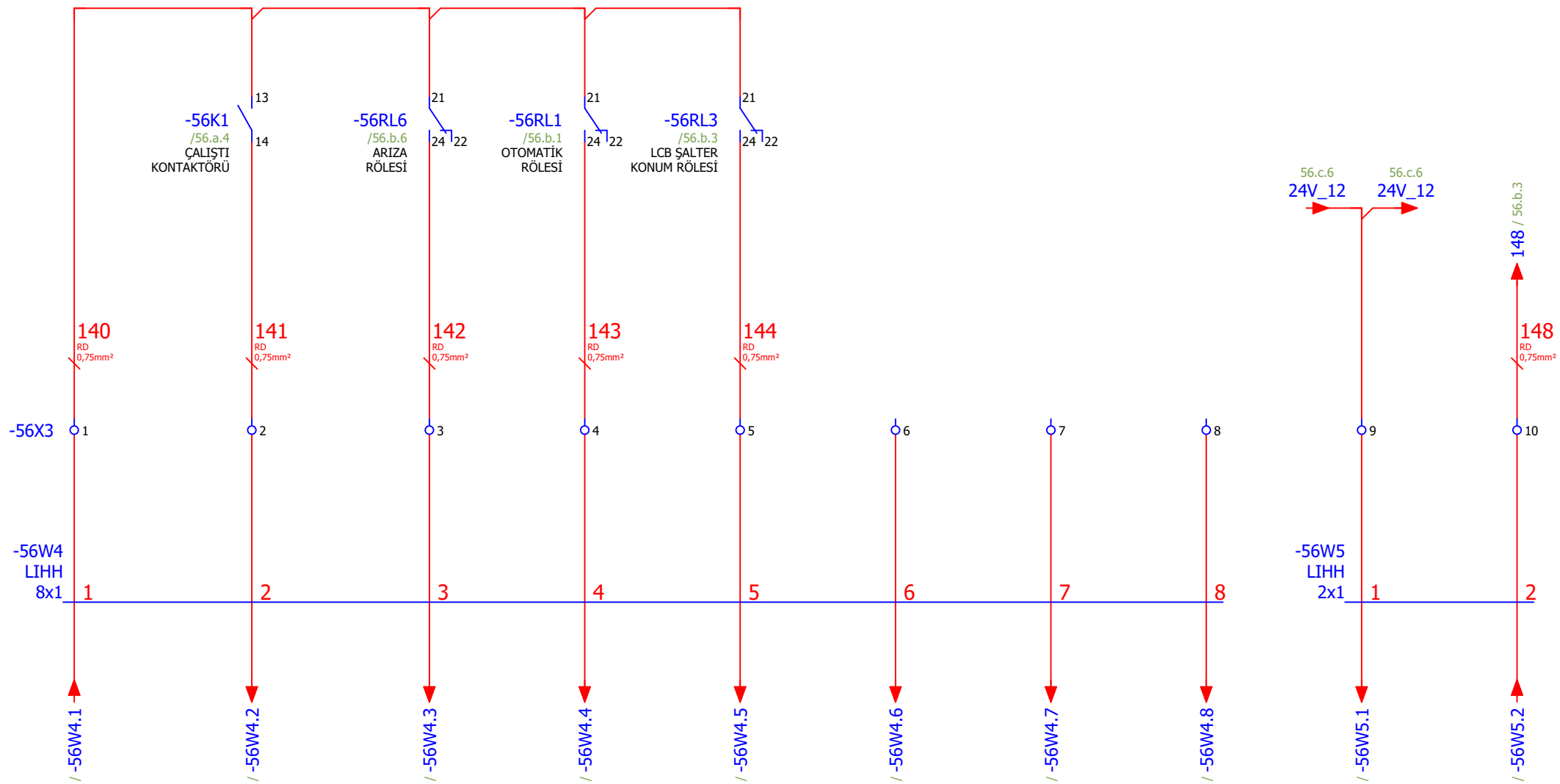

Çizen (Drawing)	Kontrol (Control)	Tag Number	Lokasyon	Sayfa açıklaması (Page description)	Sayfa Özelliği	Proje adı (Project name)	=
Proje Tasarım	Ufuk GÜLÇEN Proje Sorumlusu	FLO1-DNV002-xM3		Denver-7 Karıştırıcı-3 (Ara ürün Denver selüü)	Harici Sinyaller	221017_MİLAS ÜYS FLOTASYON	GB1
							MCC_1
							Next page: 57.a
							Previous page: 56.b

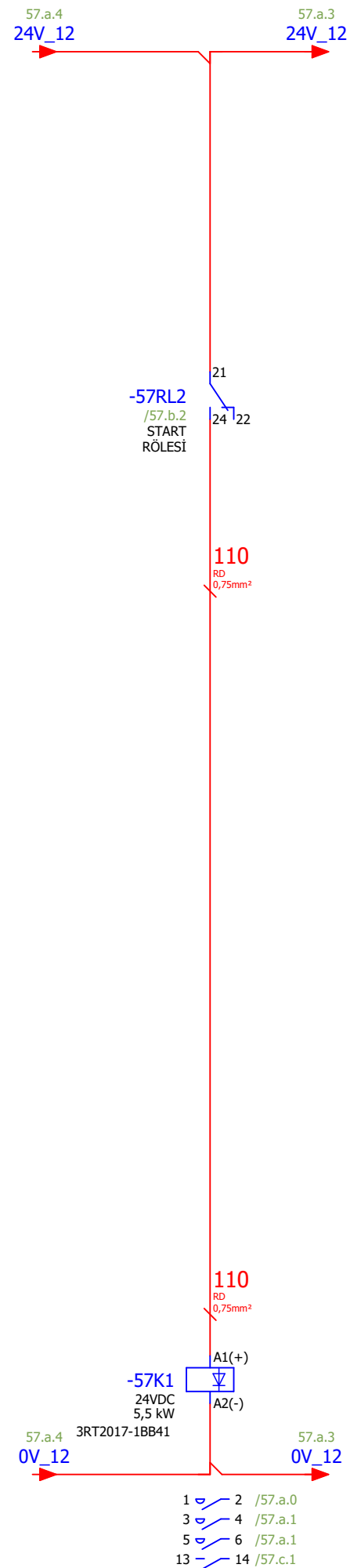
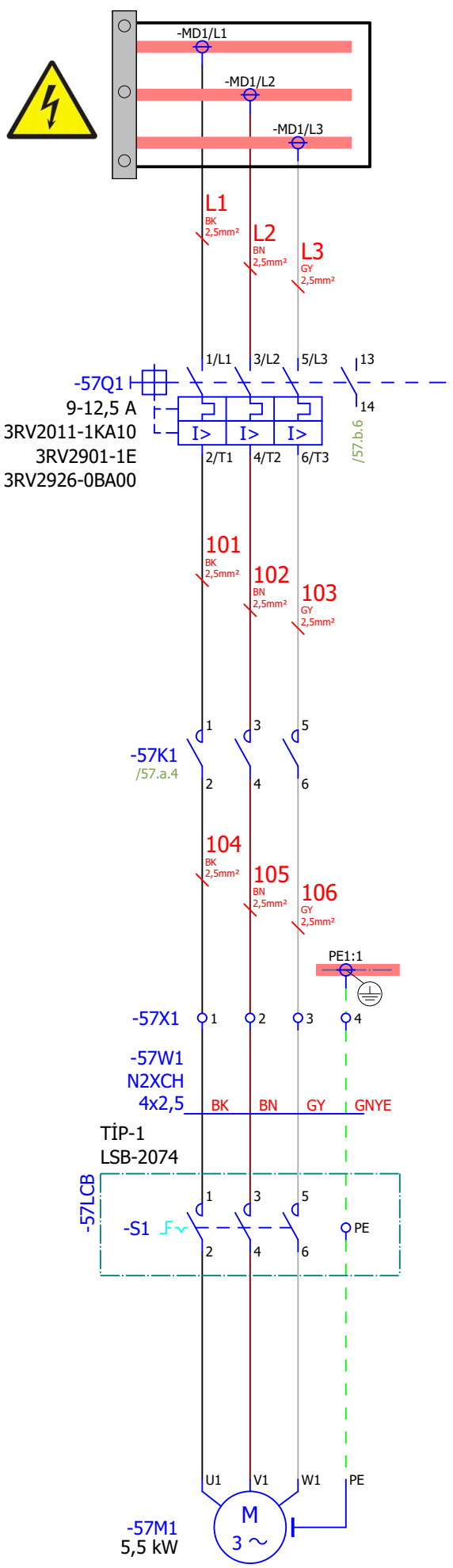

Çizen (Drawing)	Kontrol (Control)	Tag Number	Lokasyon	Sayfa açıklaması (Page description)	Sayfa Özelliği	Proje adı (Project name)
Proje Tasarım	Ufuk GÜLÇEN Proje Sorumlusu	FLO1-DNV002-xM4		Denver-7 Karıştırıcı-4 (Ara ürün Denver selül)	Güç Devresi	221017_MİLAS ÜYS FLOTASYON
						= GB1
						+ MCC_1
						Next page: 57.b
						Previous page: 56.c

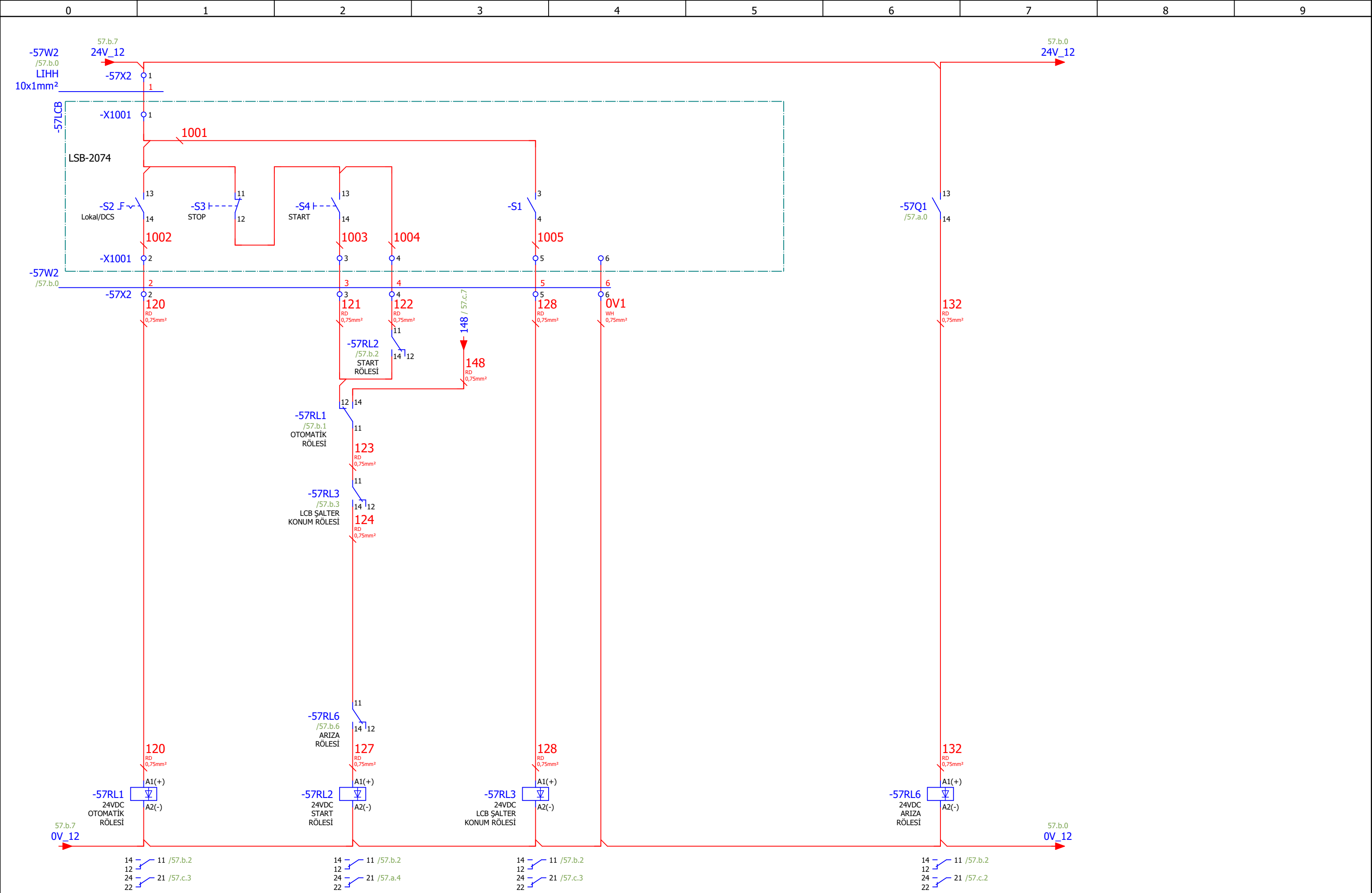

57.a

Page: 57.b

Çizen (Drawing)	Kontrol (Control)	USIA Unique Solutions at Applications an EPC company	Tag Number	Lokasyon	Sayfa açıklaması (Page description)	Sayfa Özelliği	Proje adı (Project name)	=	GB1
Proje Tasarım	Ufuk GÜLÇEN Proje Sorumlusu		FLO1-DNV002-xM4		Denver-7 Karıştırıcı-4 (Ara ürün Denver selül)	Kumanda Devresi	221017_MİLAS ÜYS FLOTASYON	+	MCC_1
							Next page:	57.c	
							Previous page:	57.a	

FLO1-DNV002-xM4
Denver-7 Karıştırıcı-4 (Ara ürün Denver selüü)
Çalıştı

FLO1-DNV002-xM4
Denver-7 Karıştırıcı-4 (Ara ürün Denver selüü)
Arıza

FLO1-DNV002-xM4
Denver-7 Karıştırıcı-4 (Ara ürün Denver selüü)
Lokal Remote

FLO1-DNV002-xM4
Denver-7 Karıştırıcı-4 (Ara ürün Denver selüü)
Bakım Şalteri

FLO1-DNV002-xM4
Denver-7 Karıştırıcı-4 (Ara ürün Denver selüü)
Otomatik Start

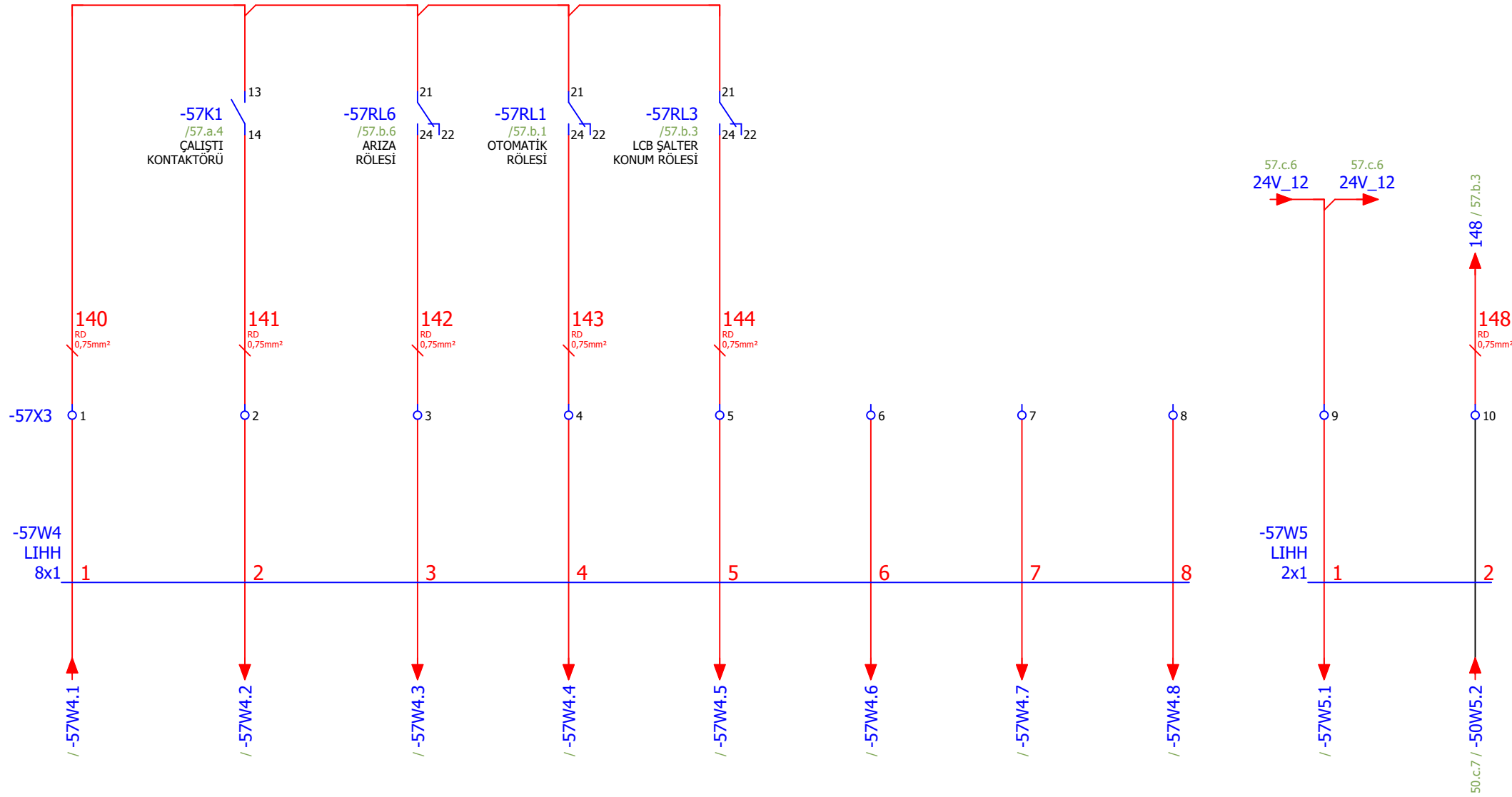

Çizen (Drawing)	Kontrol (Control)	USIA Unique Solutions at Applications an EPC company	Tag Number	Lokasyon	Sayfa açıklaması (Page description)	Sayfa Özelliği	Proje adı (Project name)	=	GB1
Proje Tasarım	Ufuk GÜLÇEN Proje Sorumlusu		FLO1-DNV002-xM4		Denver-7 Karıştırıcı-4 (Ara ürün Denver selüü)	Harici Sinyaller	221017_MİLAS ÜYS FLOTASYON	+	MCC_1
								Next page:	58.a
								Previous page:	57.b

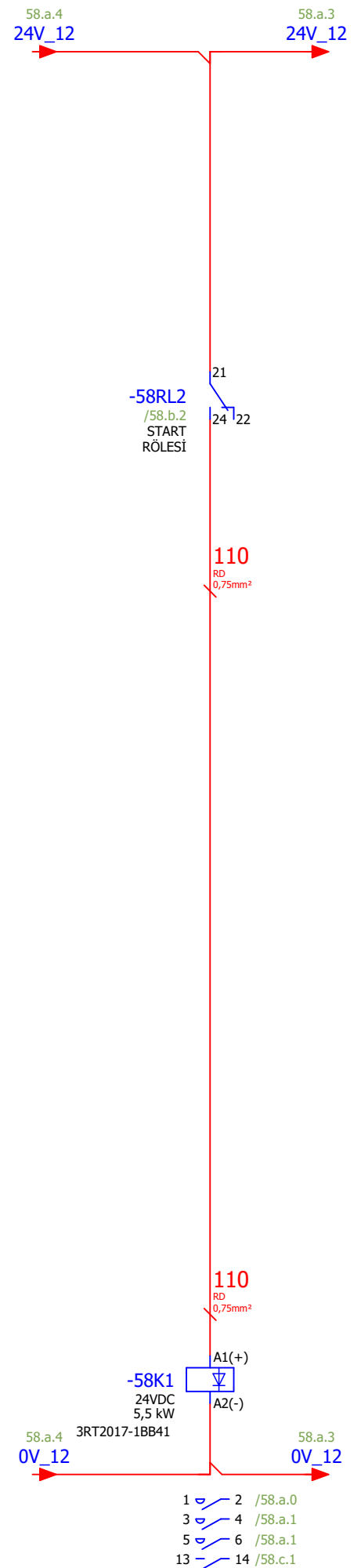
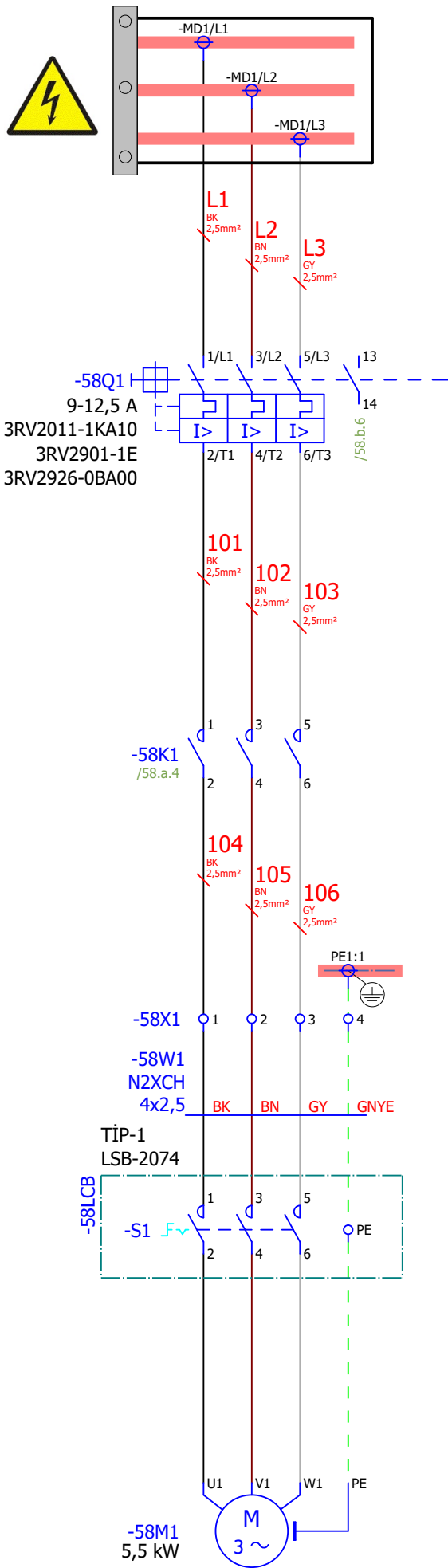

Çizen (Drawing)	Kontrol (Control)	Tag Number	Lokasyon	Sayfa açıklaması (Page description)	Sayfa Özelliği	Proje adı (Project name)	=
Proje Tasarım	Ufuk GÜLÇEN Proje Sorumlusu	FLO1-DNV002-xM5		Denver-7 Karıştırıcı-5 (Ara ürün Denver selül)	Güç Devresi	221017_MİLAS ÜYS FLOTASYON	GB1
							MCC_1
							Next page: 58.b
							Previous page: 57.c

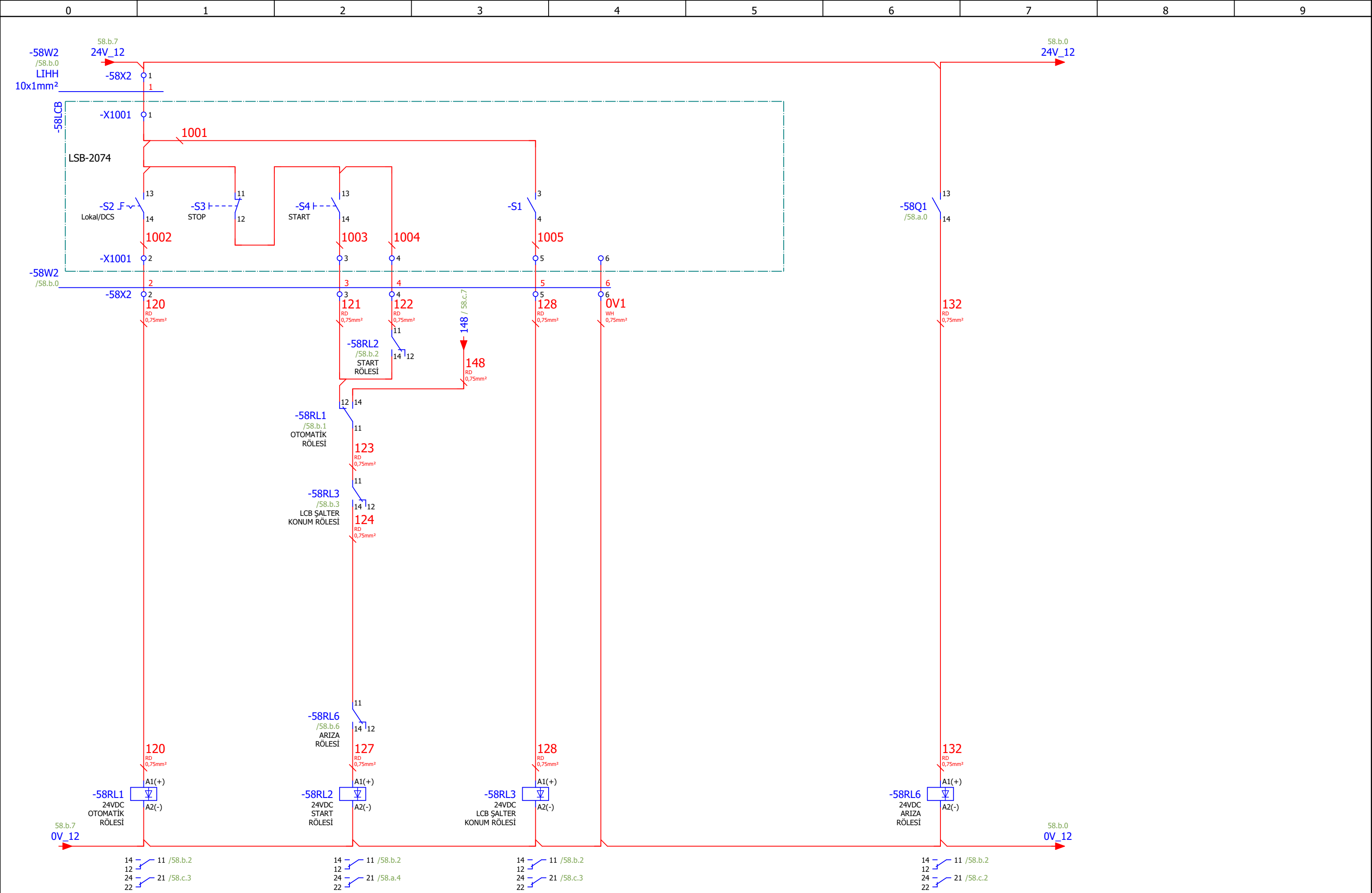

58.a

Çizen (Drawing)	Kontrol (Control)	USIA	Tag Number	Lokasyon	Sayfa açıklaması (Page description)	Sayfa Özelliği	Proje adı (Project name)	=	GB1
Proje Tasarım	Ufuk GÜLÇEN Proje Sorumlusu	Unique Solutions at Applications an EPC company	FLO1-DNV002-xM5		Denver-7 Karıştırıcı-5 (Ara ürün Denver selül)	Kumanda Devresi	221017_MİLAS ÜYS FLOTASYON	+	MCC_1
								Next page:	58.c
								Previous page:	58.a

FLO1-DNV002-xM5
Denver-7 Karıştırıcı-5 (Ara ürün Denver selüü)
Çalıştı

FLO1-DNV002-xM5
Denver-7 Karıştırıcı-5 (Ara ürün Denver selüü)
Arıza

FLO1-DNV002-xM5
Denver-7 Karıştırıcı-5 (Ara ürün Denver selüü)
Lokal Remote

FLO1-DNV002-xM5
Denver-7 Karıştırıcı-5 (Ara ürün Denver selüü)
Bakım Şalteri

FLO1-DNV002-xM5
Denver-7 Karıştırıcı-5 (Ara ürün Denver selüü)
Otomatik Start

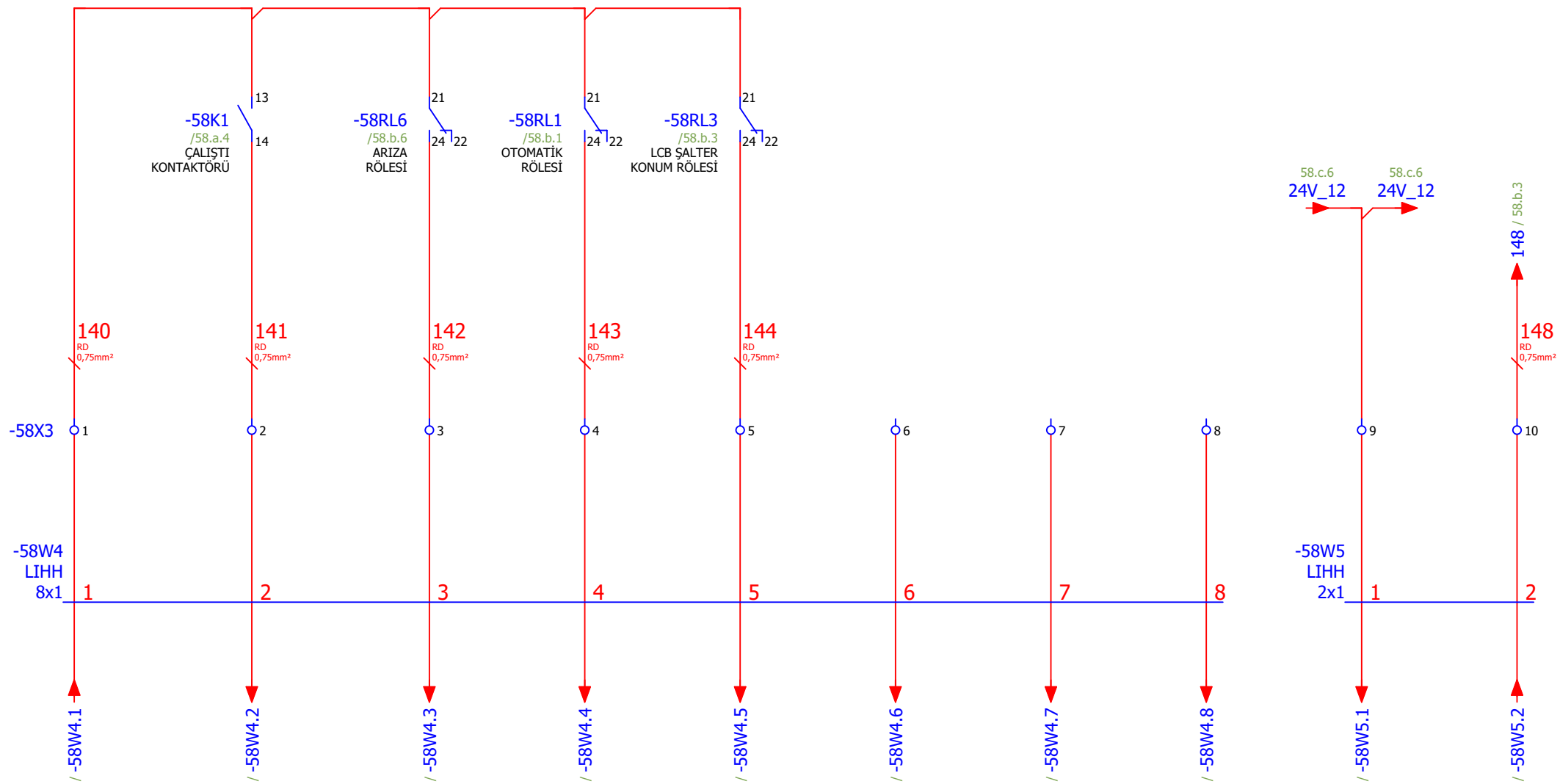

Çizen (Drawing)	Kontrol (Control)	Tag Number	Lokasyon	Sayfa açıklaması (Page description)	Sayfa Özelliği	Proje adı (Project name)	=
Proje Tasarım	Ufuk GÜLÇEN Proje Sorumlusu	FLO1-DNV002-xM5		Denver-7 Karıştırıcı-5 (Ara ürün Denver selüü)	Harici Sinyaller	221017_MİLAS ÜYS FLOTASYON	GB1
							MCC_1
							Next page: 59.a
							Previous page: 58.b

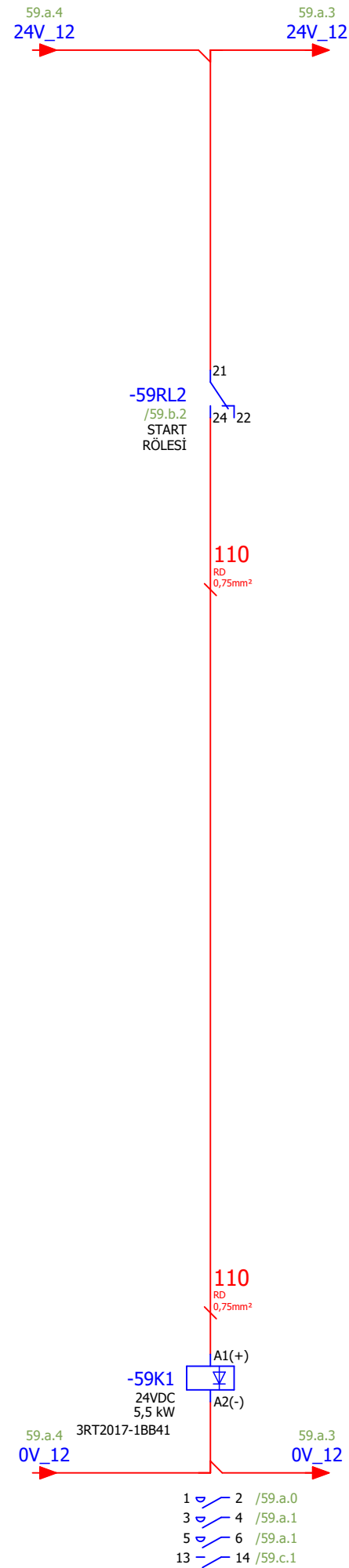
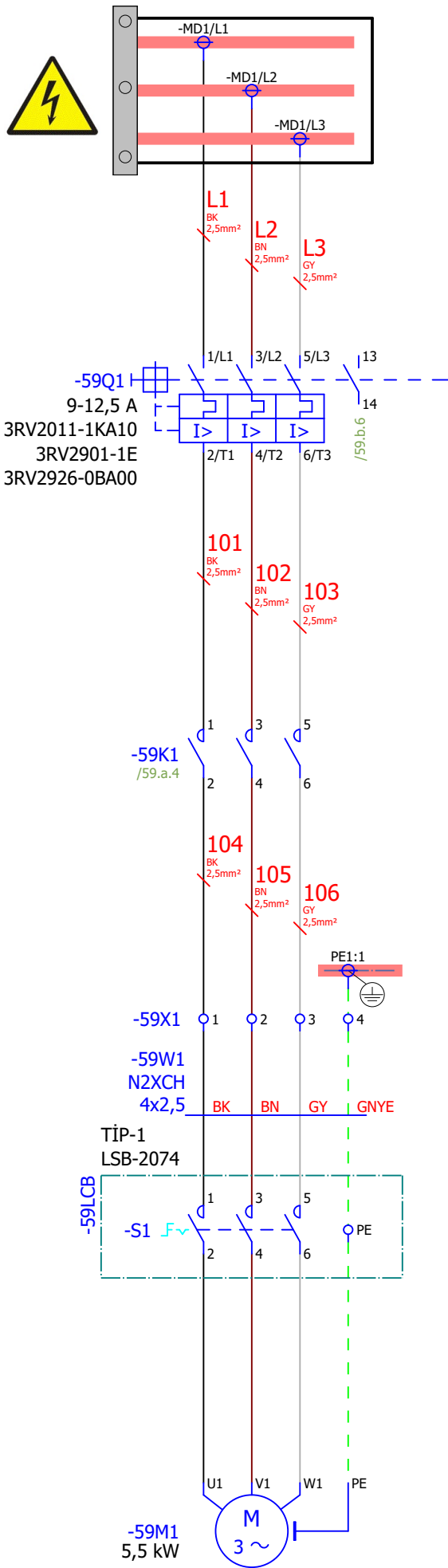

58.c

Page: 59.a

Çizen (Drawing)	Kontrol (Control)	Tag Number	Lokasyon	Sayfa açıklaması (Page description)	Sayfa Özelliği	Proje adı (Project name)								
Proje Tasarım	Ufuk GÜLÇEN Proje Sorumlusu	FLO1-DNV002-xM6		Denver-7 Karıştırıcı-6 (Ara ürün Denver selül)	Güç Devresi	221017_MİLAS ÜYS FLOTASYON								
<table border="1"> <tr> <td>=</td> <td>GB1</td> </tr> <tr> <td>+</td> <td>MCC_1</td> </tr> <tr> <td>Next page:</td> <td>59.b</td> </tr> <tr> <td>Previous page:</td> <td>58.c</td> </tr> </table>							=	GB1	+	MCC_1	Next page:	59.b	Previous page:	58.c
=	GB1													
+	MCC_1													
Next page:	59.b													
Previous page:	58.c													

FLO1-DNV002-xM6
Denver-7 Karıştırıcı-6 (Ara ürün Denver selüü)
Çalıştı

FLO1-DNV002-xM6
Denver-7 Karıştırıcı-6 (Ara ürün Denver selüü)
Arıza

FLO1-DNV002-xM6
Denver-7 Karıştırıcı-6 (Ara ürün Denver selüü)
Lokal Remote

FLO1-DNV002-xM6
Denver-7 Karıştırıcı-6 (Ara ürün Denver selüü)
Bakım Şalteri

FLO1-DNV002-xM6
Denver-7 Karıştırıcı-6 (Ara ürün Denver selüü)
Otomatik Start

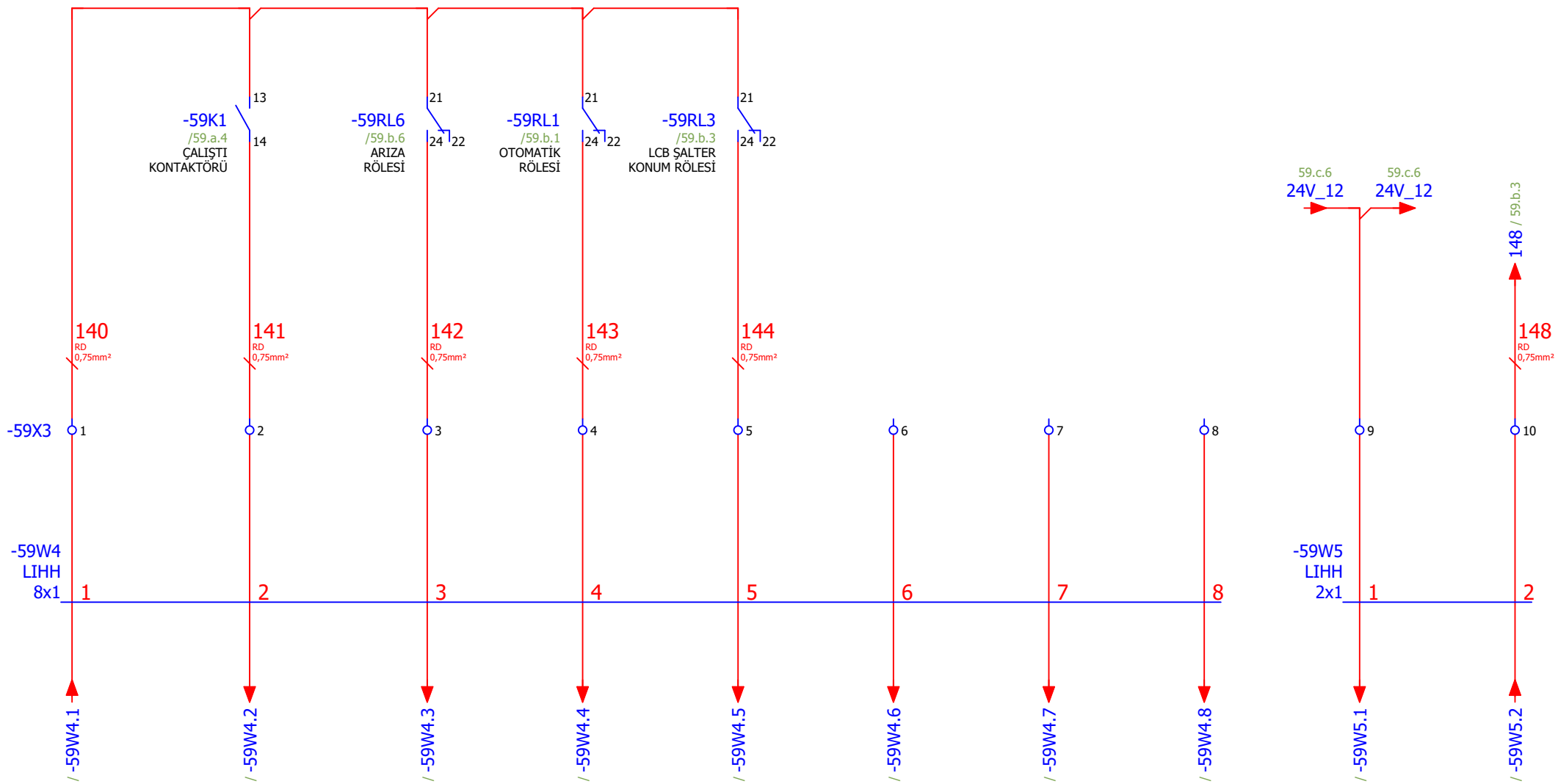

Çizen (Drawing)	Kontrol (Control)	Tag Number	Lokasyon	Sayfa açıklaması (Page description)	Sayfa Özelliği	Proje adı (Project name)	=
Proje Tasarım	Ufuk GÜLÇEN Proje Sorumlusu	FLO1-DNV002-xM6		Denver-7 Karıştırıcı-6 (Ara ürün Denver selüü)	Harici Sinyaller	221017_MİLAS ÜYS FLOTASYON	GB1
							MCC_1
							Next page: 60.a
							Previous page: 59.b

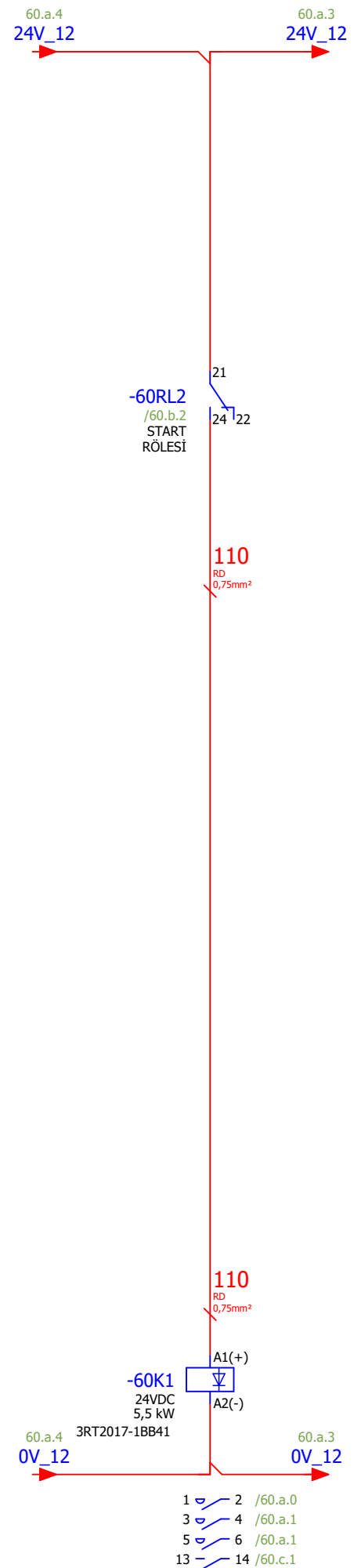
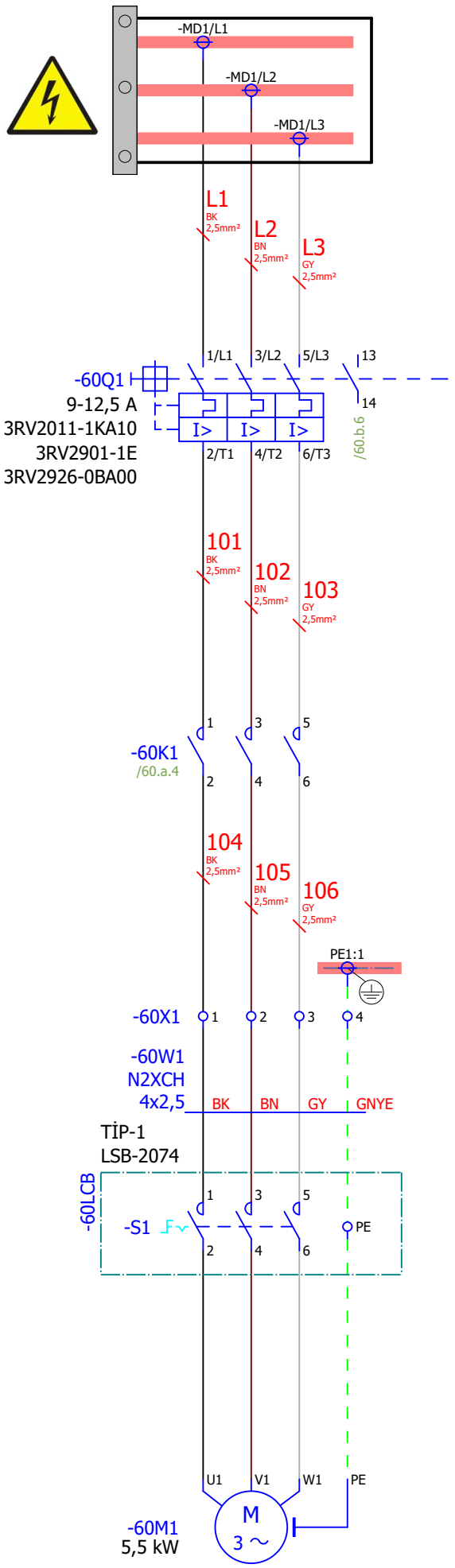

Çizen (Drawing)	Kontrol (Control)	Tag Number	Lokasyon	Sayfa açıklaması (Page description)	Sayfa Özelliği	Proje adı (Project name)
Proje Tasarım	Ufuk GÜLÇEN Proje Sorumlusu	FLO1-DNV003-xM1		Denver-5 karıştırıcı-1	Güç Devresi	221017_MİLAS ÜYS FLOTASYON
						= GB1
						+ MCC_1
						Next page: 60.b
						Previous page: 59.c

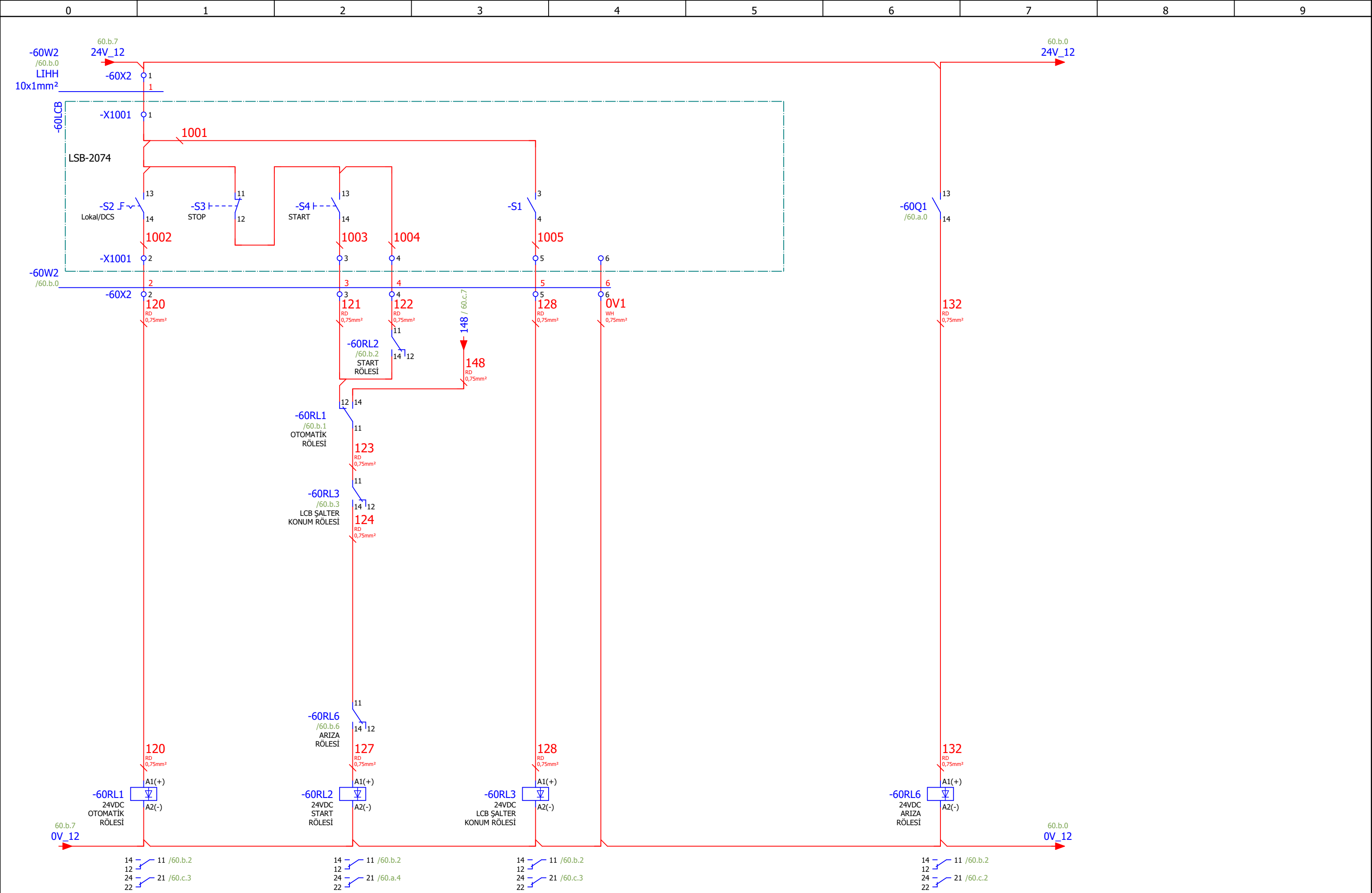

60.a

Page: 60.b

Çizen (Drawing)	Kontrol (Control)	USIA Unique Solutions at Applications an EPC company	Tag Number	Lokasyon	Sayfa açıklaması (Page description)	Sayfa Özelliği	Proje adı (Project name)	=	GB1
Proje Tasarım	Ufuk GÜLÇEN Proje Sorumlusu		FLO1-DNV003-xM1		Denver-5 karıştırıcı-1	Kumanda Devresi	221017_MİLAS ÜYS FLOTASYON	+	MCC_1
							Next page:	60.c	
							Previous page:	60.a	

FLO1-DNV003-xM1
Denver-5 karıştırıcı-1
Çalıştı

FLO1-DNV003-xM1
Denver-5 karıştırıcı-1
Arıza

FLO1-DNV003-xM1
Denver-5 karıştırıcı-1
Lokal Remote

FLO1-DNV003-xM1
Denver-5 karıştırıcı-1
Bakım Şalteri

FLO1-DNV003-xM1
Denver-5 karıştırıcı-1
Otomatik Start

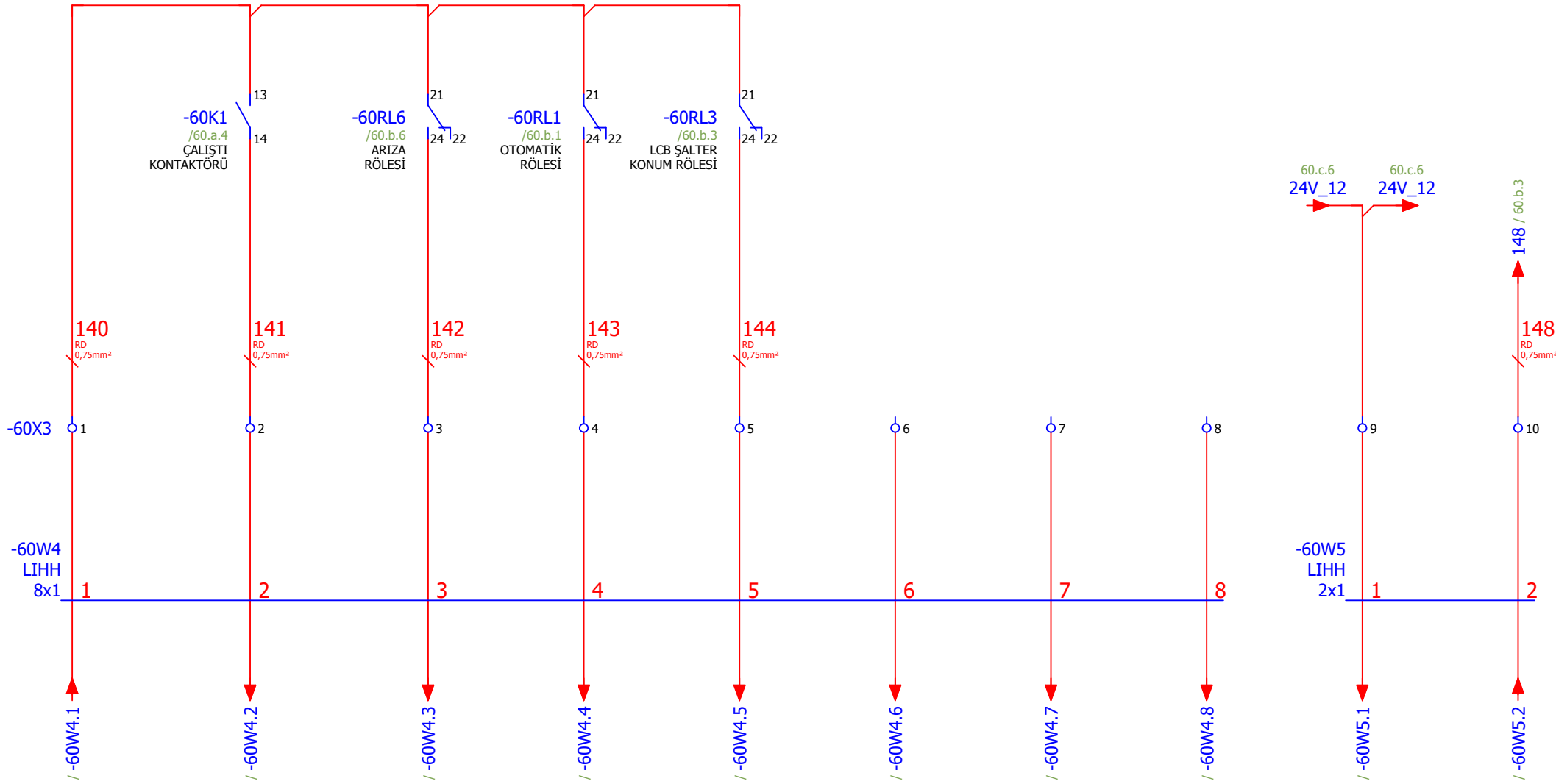

Çizen (Drawing)	Kontrol (Control)		Tag Number	Lokasyon	Sayfa açıklaması (Page description)	Sayfa Özelliği	Proje adı (Project name)	=	GB1
Proje Tasarım	Ufuk GÜLÇEN Proje Sorumlusu		FLO1-DNV003-xM1		Denver-5 karıştırıcı-1	Harici Sinyaller	221017_MİLAS ÜYS FLOTASYON	+	MCC_1
								Next page:	61.a
								Previous page:	60.b

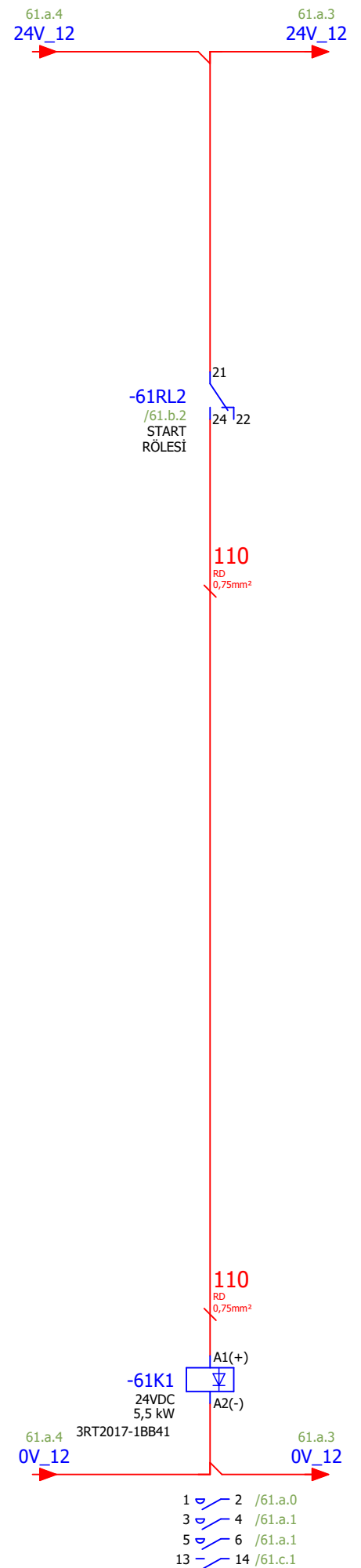
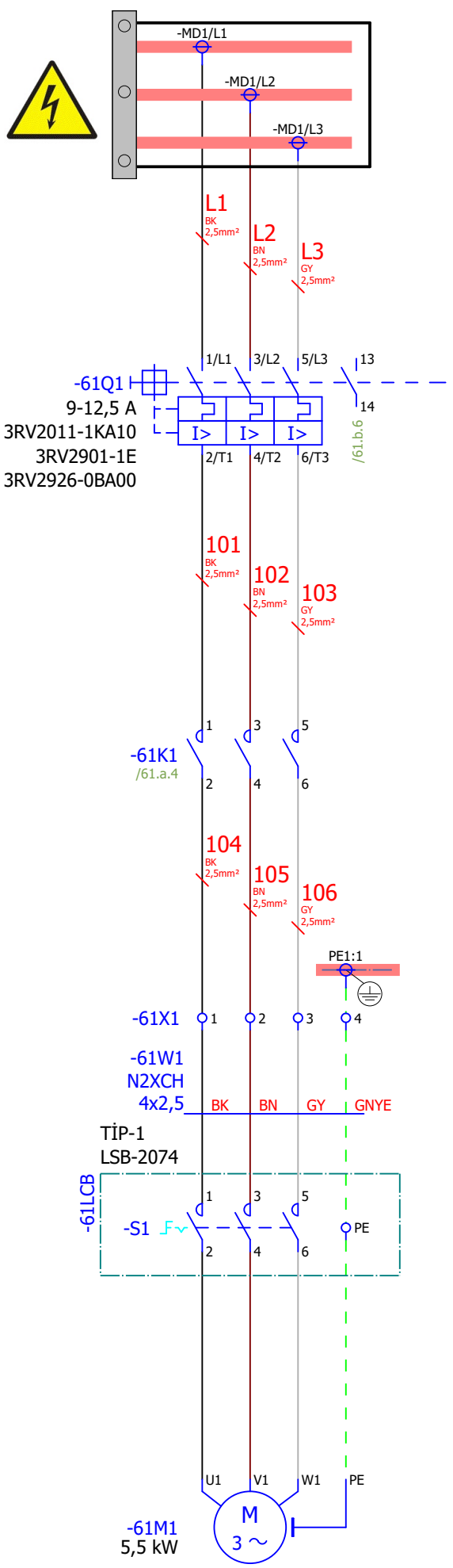

60.c

Page: 61.a

Çizen (Drawing)	Kontrol (Control)	Tag Number	Lokasyon	Sayfa açıklaması (Page description)	Sayfa Özelliği	Proje adı (Project name)
Proje Tasarım	Ufuk GÜLÇEN Proje Sorumlusu	FLO1-DNV003-xM2		Denver-5 karıştırıcı-2	Güç Devresi	221017_MİLAS ÜYS FLOTASYON
						= GB1
						+ MCC_1
						Next page: 61.b
						Previous page: 60.c

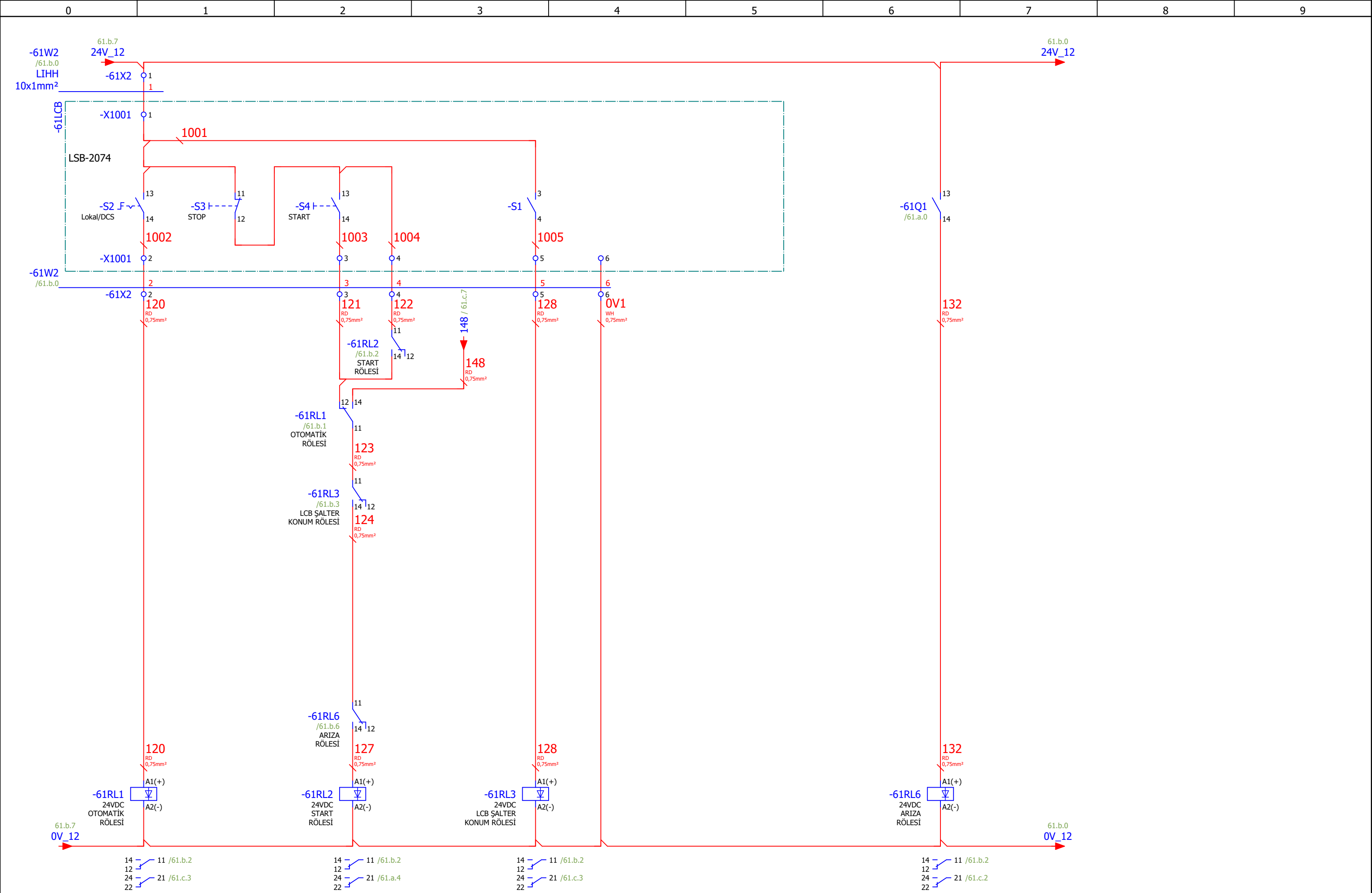

61.a

Page: 61.b

Çizen (Drawing)	Kontrol (Control)	USIA	Tag Number	Lokasyon	Sayfa açıklaması (Page description)	Sayfa Özelliği	Proje adı (Project name)
Proje Tasarım	Ufuk GÜLÇEN Proje Sorumlusu		FLO1-DNV003-xM2		Denver-5 karıştırıcı-2	Kumanda Devresi	221017_MİLAS ÜYS FLOTASYON
							= GB1
							+ MCC_1
							Next page: 61.c
							Previous page: 61.a

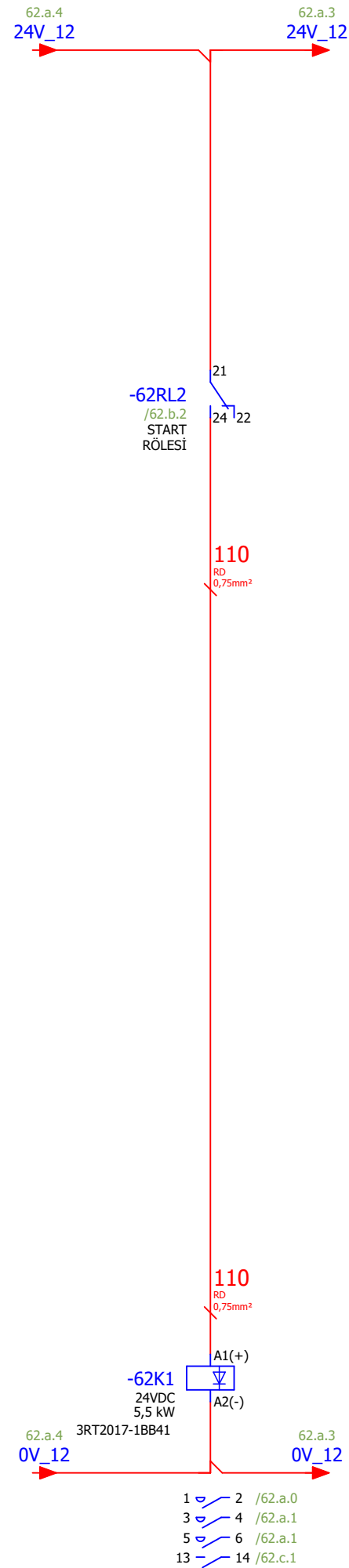
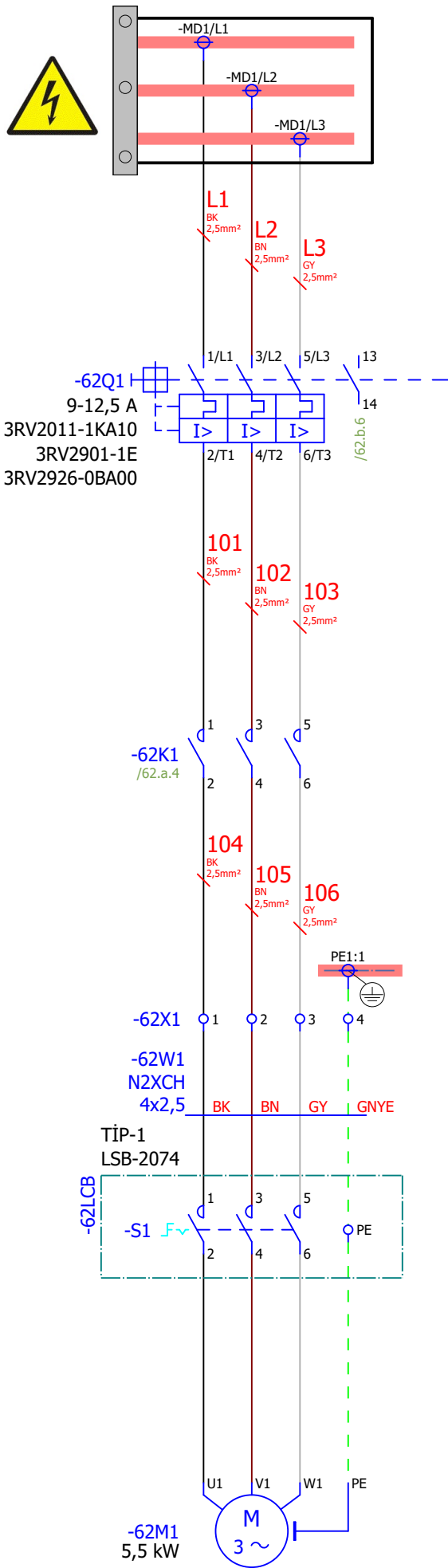

61.c

Page:

62.a

Çizen (Drawing)	Kontrol (Control)	Tag Number	Lokasyon	Sayfa açıklaması (Page description)	Sayfa Özelliği	Proje adı (Project name)
Proje Tasarım	Ufuk GÜLÇEN Proje Sorumlusu	FLO1-DNV003-xM3		Denver-5 karıştırıcı-3	Güç Devresi	221017_MİLAS ÜYS FLOTASYON
						= GB1
						+ MCC_1
						Next page: 62.b
						Previous page: 61.c

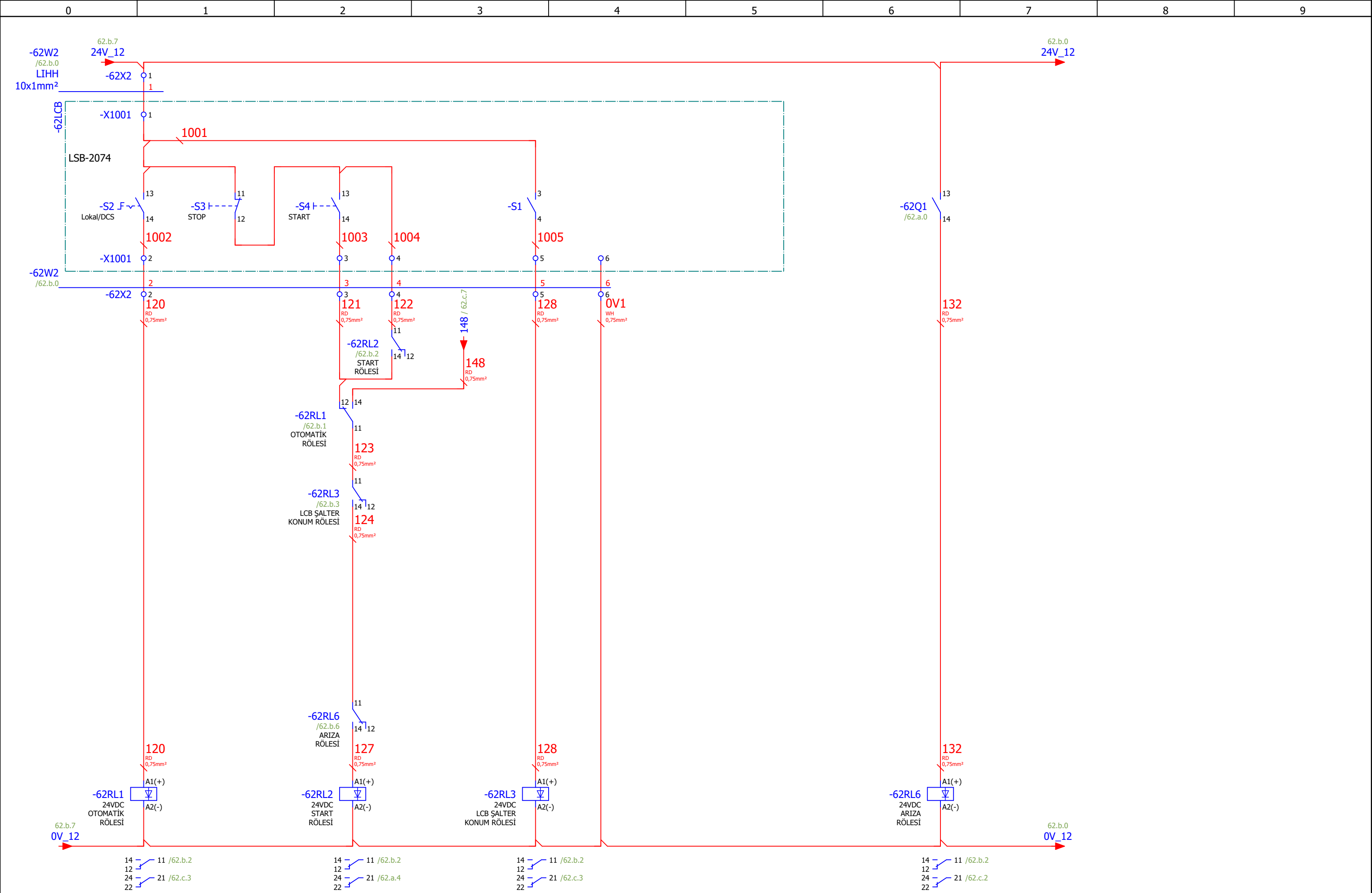

62.a

Page: 62.b

Çizen (Drawing)	Kontrol (Control)	USIA Unique Solutions at Applications an EPC company	Tag Number	Lokasyon	Sayfa açıklaması (Page description)	Sayfa Özelliği	Proje adı (Project name)	=	GB1
Proje Tasarım	Ufuk GÜLÇEN Proje Sorumlusu		FLO1-DNV003-xM3		Denver-5 karıştırıcı-3	Kumanda Devresi	221017_MİLAS ÜYS FLOTASYON	+	MCC_1
							Next page:	62.c	
							Previous page:	62.a	

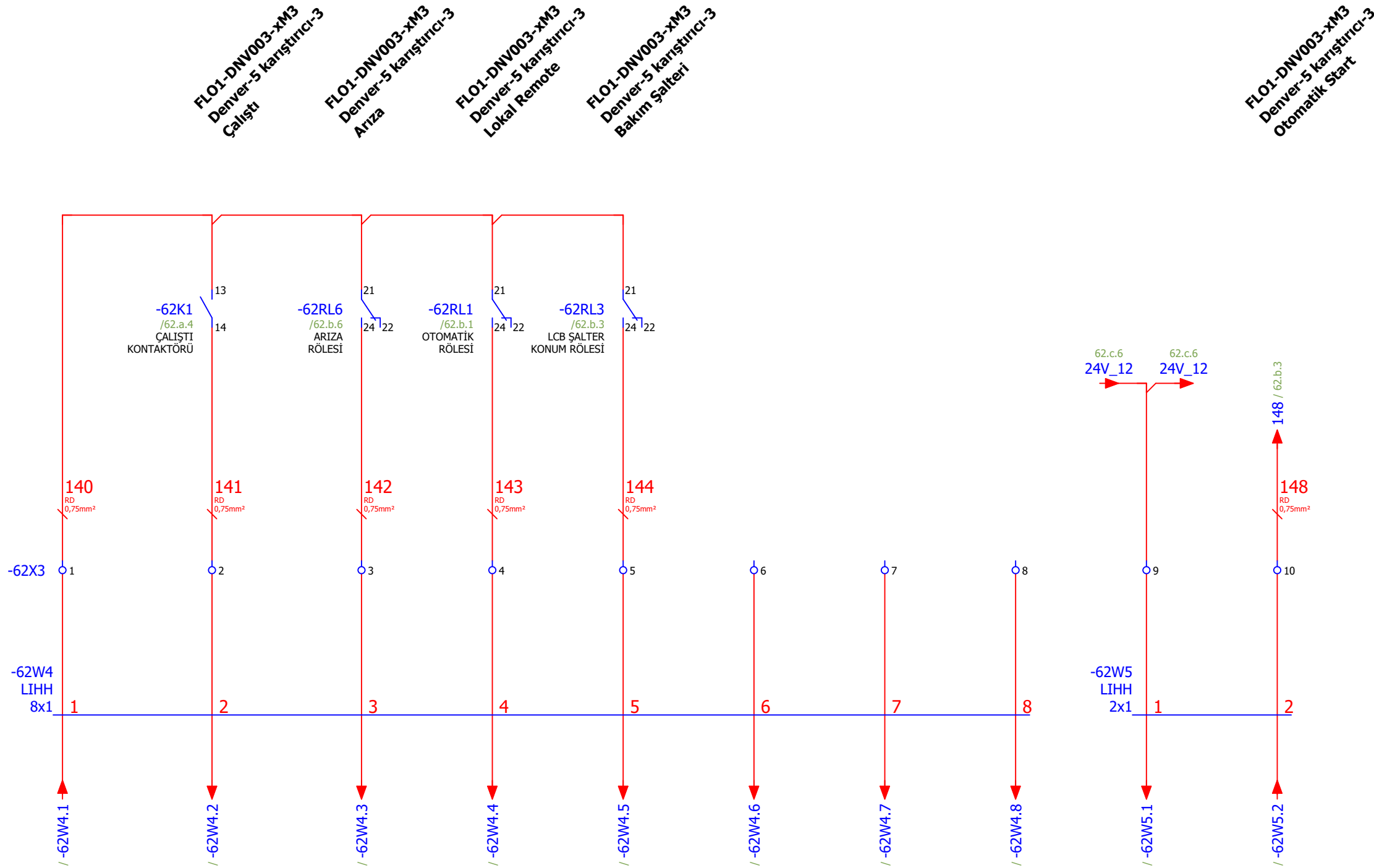

Çizen (Drawing)	Kontrol (Control)	USIA Unique Solutions at Applications an EPC company	Tag Number	Lokasyon	Sayfa açıklaması (Page description)	Sayfa Özelliği	Proje adı (Project name)	=	GB1
Proje Tasarım	Ufuk GÜLÇEN Proje Sorumlusu		FLO1-DNV003-xM3		Denver-5 karıştırıcı-3	Harici Sinyaller	221017_MİLAS ÜYS FLOTASYON	+	MCC_1
							Next page:		63.a
							Previous page:		62.b

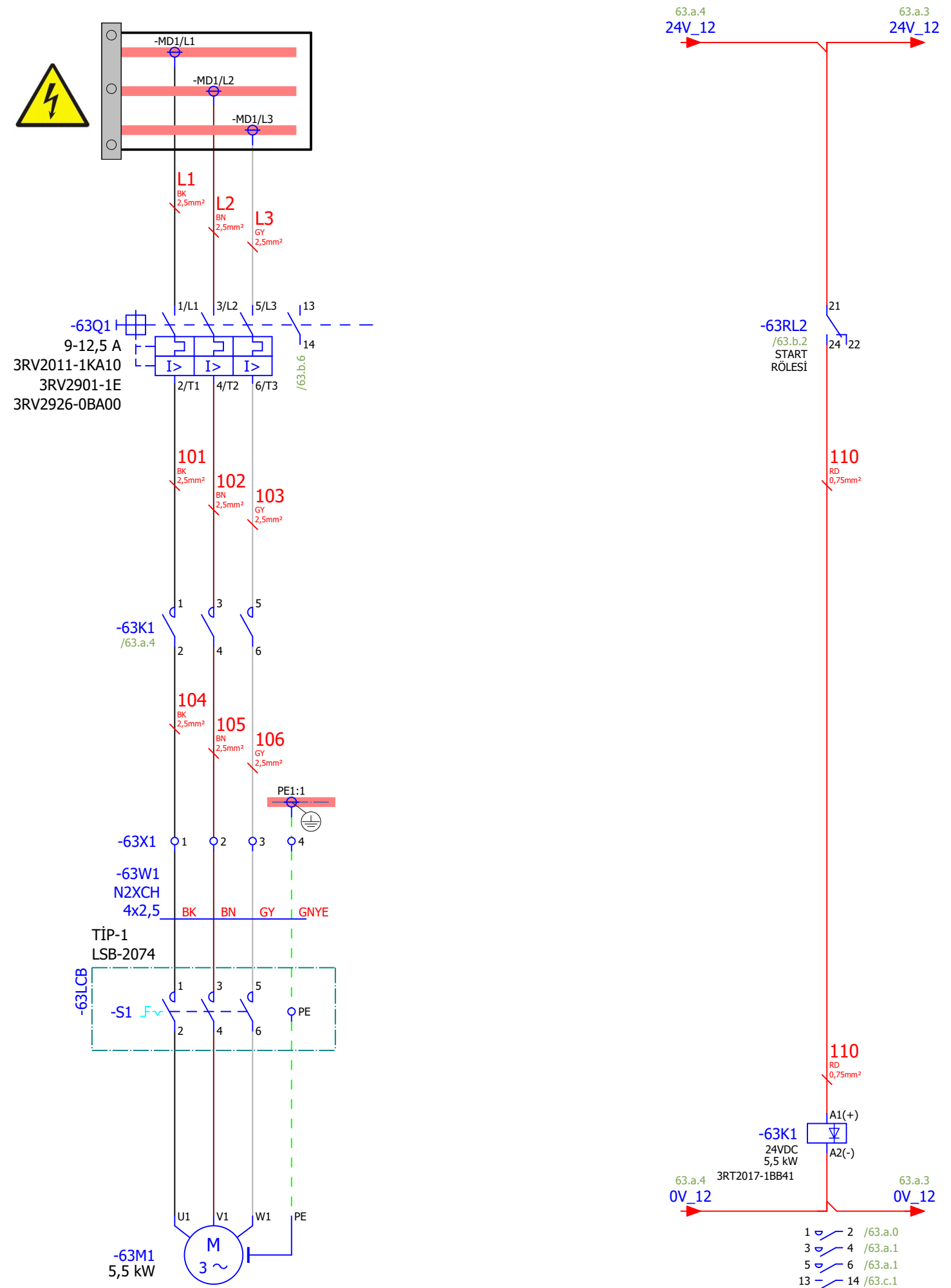

62.c

Page: 63.a

Çizen (Drawing)	Kontrol (Control)	Tag Number	Lokasyon	Sayfa açıklaması (Page description)	Sayfa Özelliği	Proje adı (Project name)	=
Proje Tasarım	Ufuk GÜLÇEN Proje Sorumlusu	FLO1-DNV003-xM4		Denver-5 karıştırıcı-4	Güç Devresi	221017_MİLAS ÜYS FLOTASYON	GB1
							MCC_1
							Next page: 63.b
							Previous page: 62.c

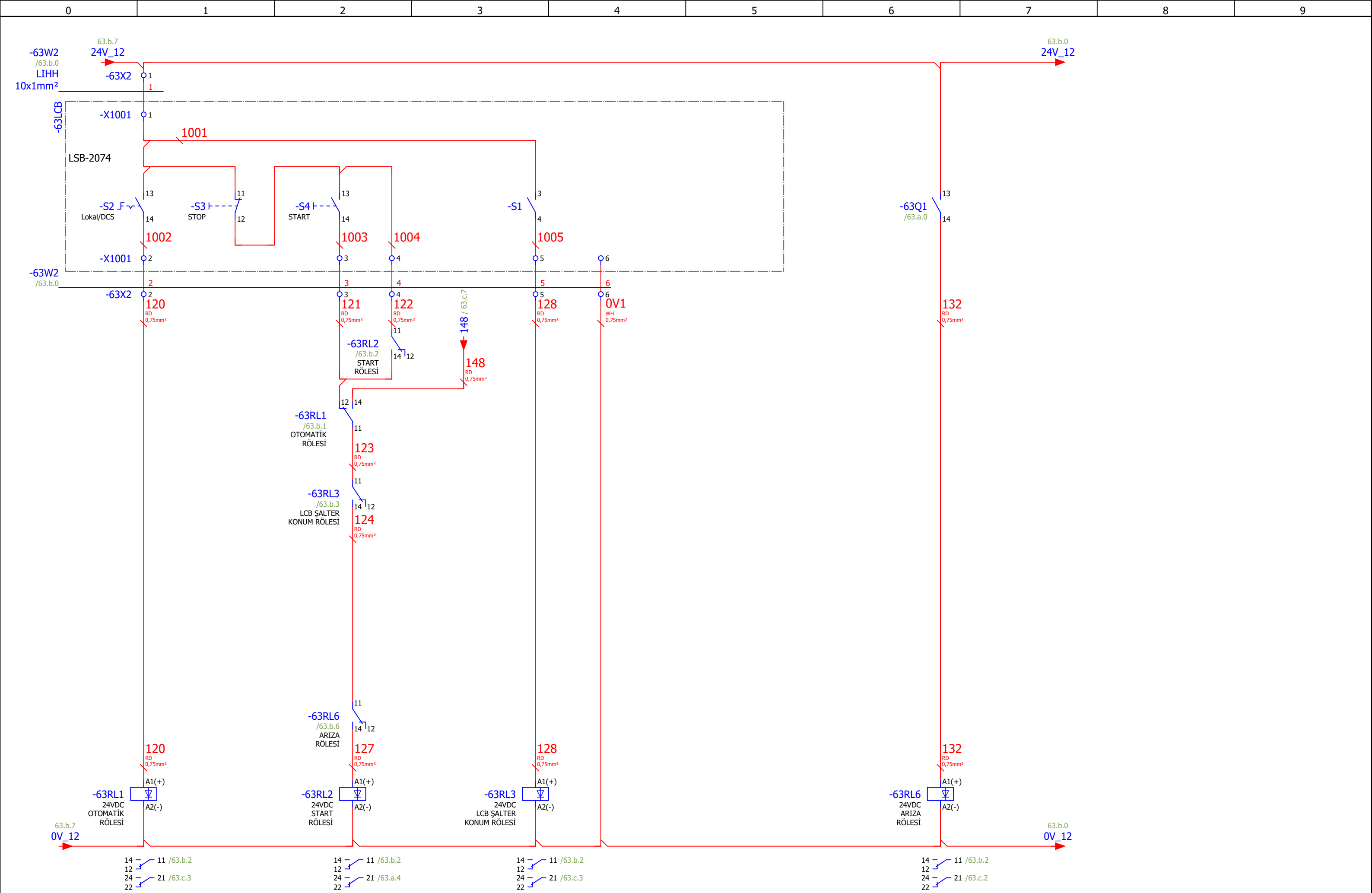

63.a

Page: 63.b

Çizen (Drawing)	Kontrol (Control)	USIA Unique Solutions at Applications an EPC company	Tag Number	Lokasyon	Sayfa açıklaması (Page description)	Sayfa Özelliği	Proje adı (Project name)	=	GB1
Proje Tasarım	Ufuk GÜLÇEN Proje Sorumlusu		FLO1-DNV003-xM4		Denver-5 karıştırıcı-4	Kumanda Devresi	221017_MİLAS ÜYS FLOTASYON	+	MCC_1
							Next page:	63.c	
							Previous page:	63.a	

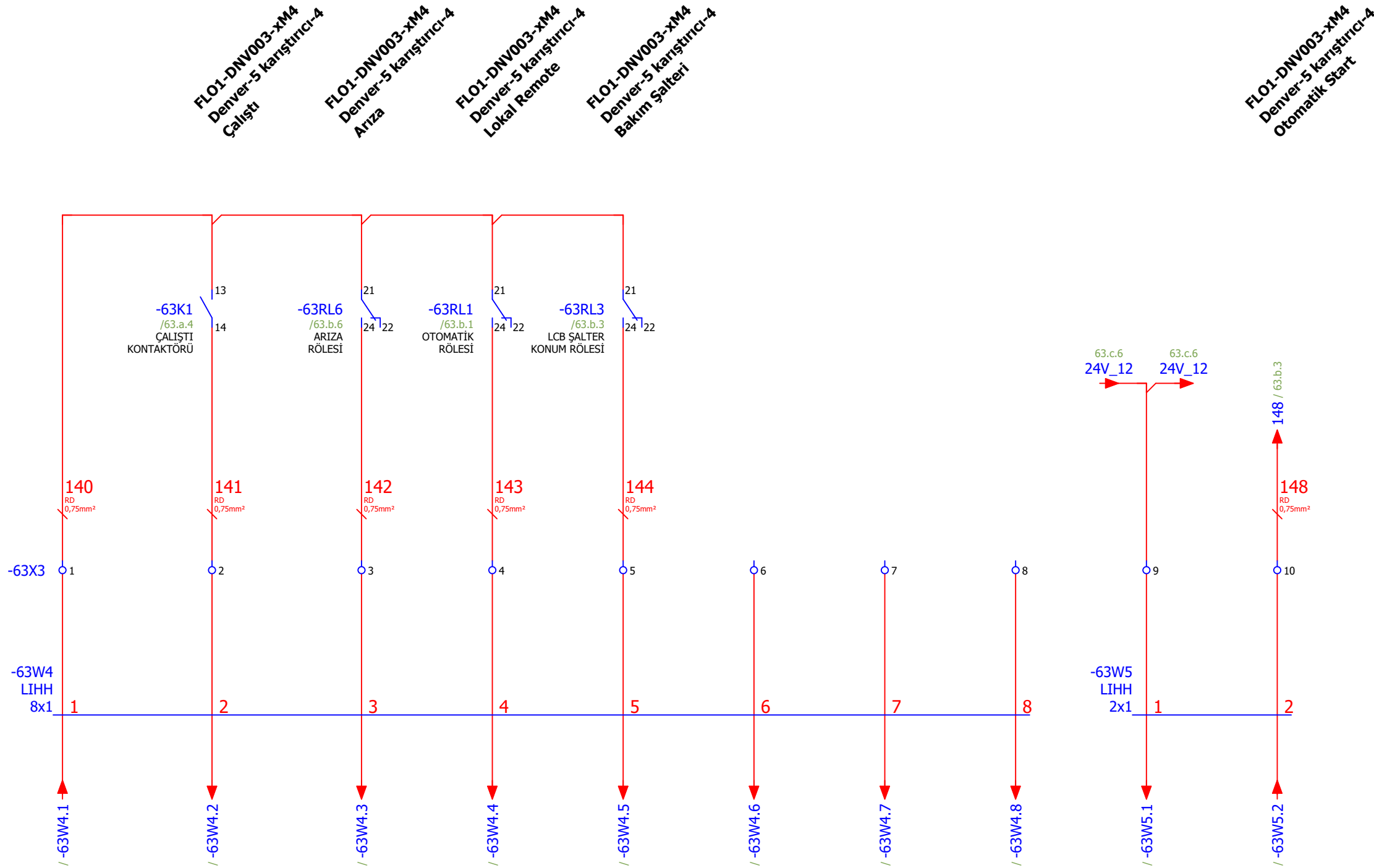

Çizen (Drawing)	Kontrol (Control)	USIA Unique Solutions at Applications an EPC company	Tag Number	Lokasyon	Sayfa açıklaması (Page description)	Sayfa Özelliği	Proje adı (Project name)	=	GB1
Proje Tasarım	Ufuk GÜLÇEN Proje Sorumlusu		FLO1-DNV003-xM4		Denver-5 karıştırıcı-4	Harici Sinyaller	221017_MİLAS ÜYS FLOTASYON	+	MCC_1
							Next page:		64.a
							Previous page:		63.b

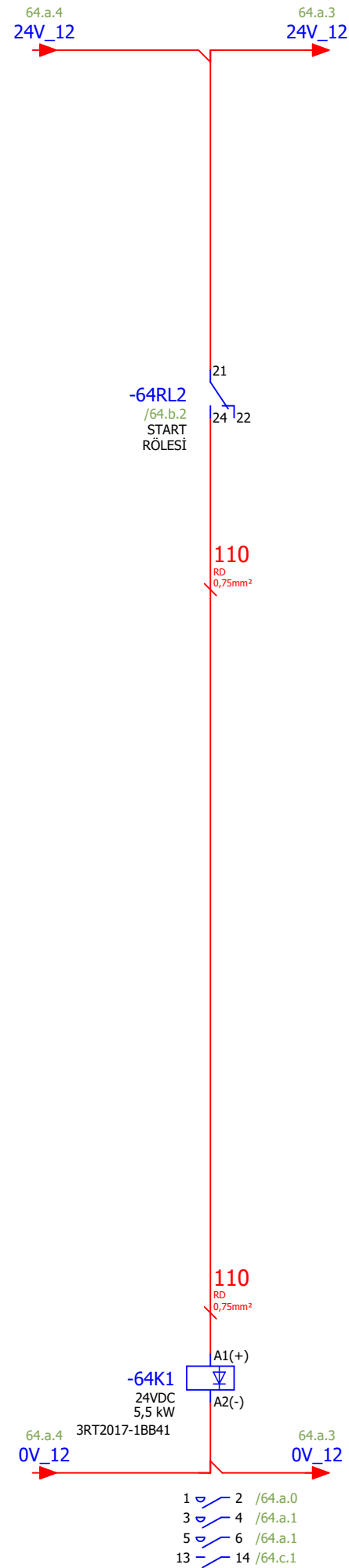
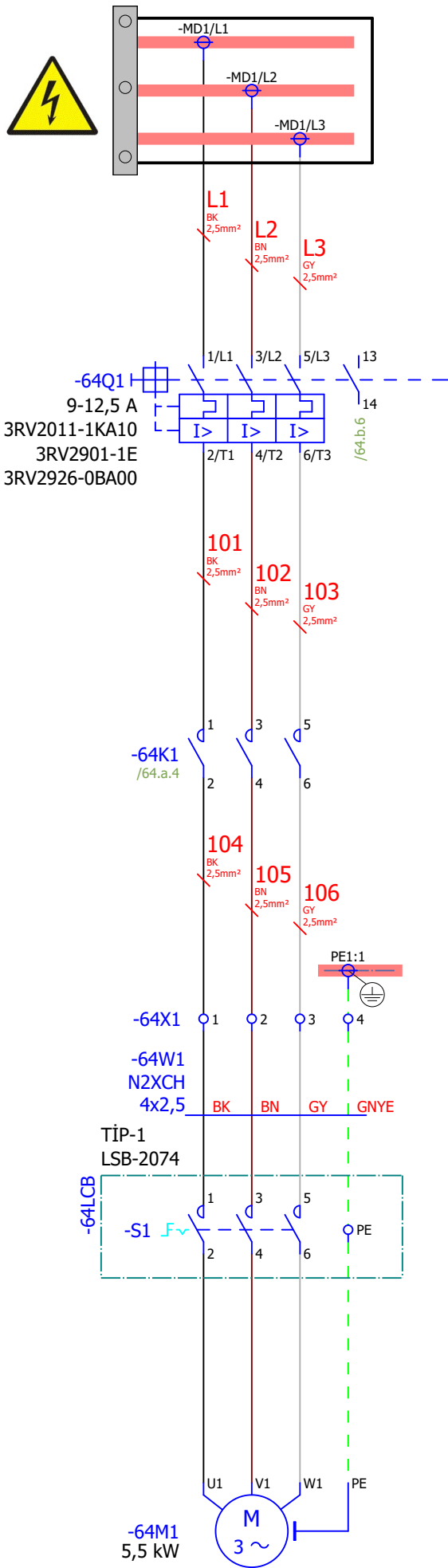

63.c

Page: 64.a

Çizen (Drawing)	Kontrol (Control)	Tag Number	Lokasyon	Sayfa açıklaması (Page description)	Sayfa Özelliği	Proje adı (Project name)
Proje Tasarım	Ufuk GÜLÇEN Proje Sorumlusu	FLO1-DNV003-xM5		Denver-5 karıştırıcı-5	Güç Devresi	221017_MİLAS ÜYS FLOTASYON
						= GB1
						+ MCC_1
						Next page: 64.b
						Previous page: 63.c

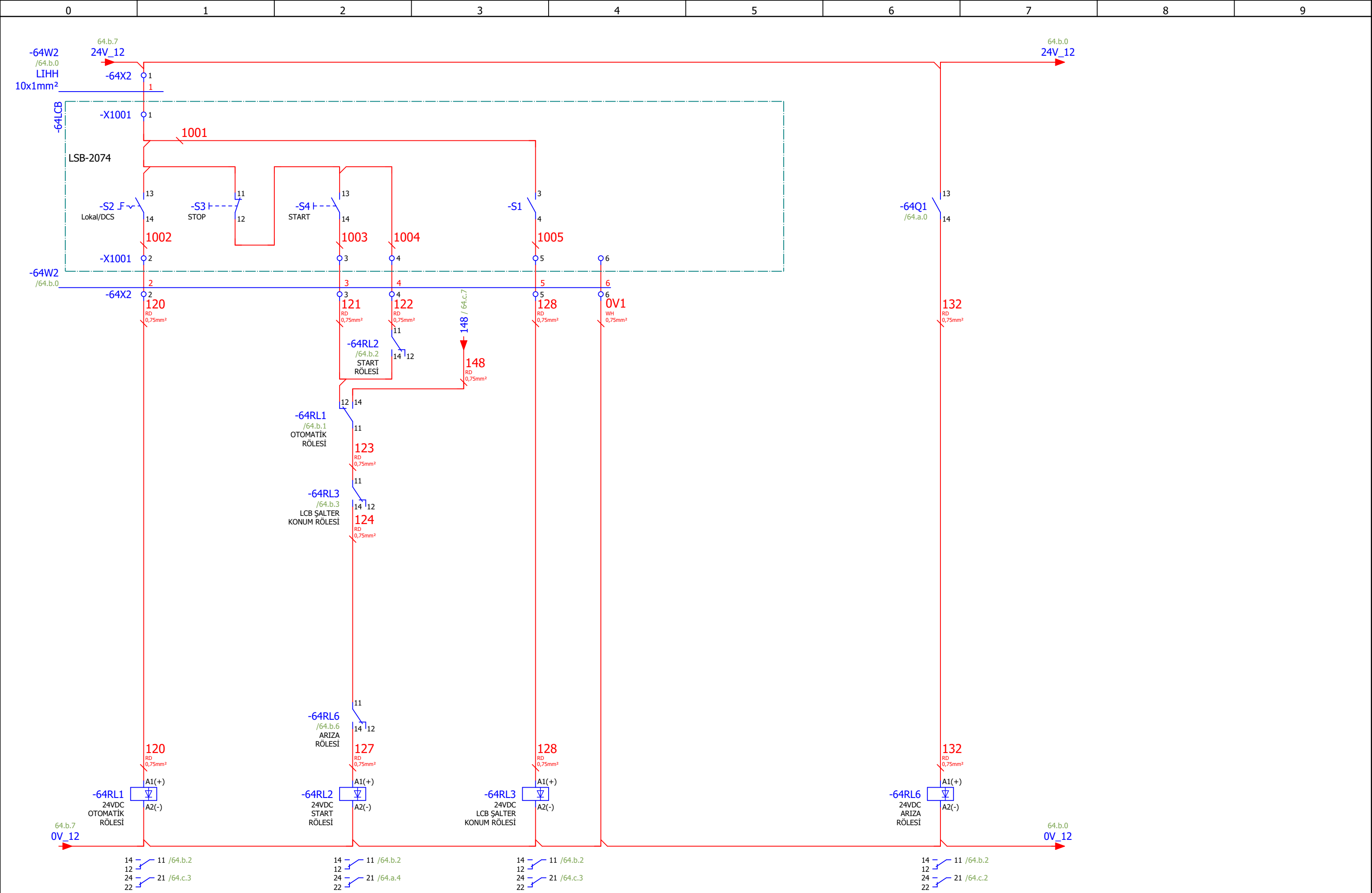

64.a

Çizen (Drawing)	Kontrol (Control)	USIA Unique Solutions at Applications an EPC company	Tag Number	Lokasyon	Sayfa açıklaması (Page description)	Sayfa Özelliği	Proje adı (Project name)	=	GB1
Proje Tasarım	Ufuk GÜLÇEN Proje Sorumlusu		FLO1-DNV003-xM5		Denver-5 karıştırıcı-5	Kumanda Devresi	221017_MİLAS ÜYS FLOTASYON	+	MCC_1
							Next page:	64.c	
							Previous page:	64.a	

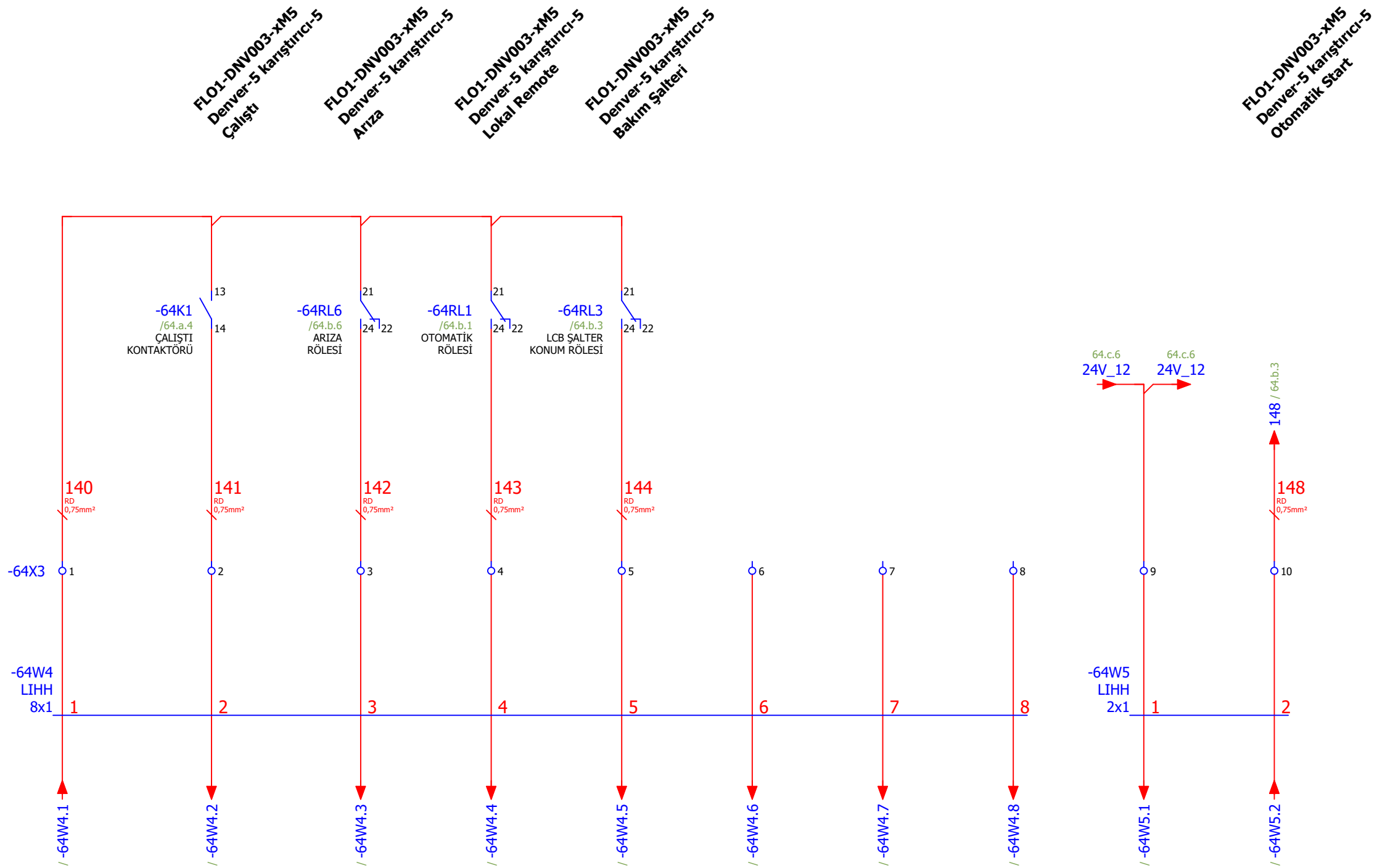

Çizen (Drawing)	Kontrol (Control)	USIA Unique Solutions at Applications an EPC company	Tag Number	Lokasyon	Sayfa açıklaması (Page description)	Sayfa Özelliği	Proje adı (Project name)	=	GB1
Proje Tasarım	Ufuk GÜLÇEN Proje Sorumlusu		FLO1-DNV003-xM5		Denver-5 karıştırıcı-5	Harici Sinyaller	221017_MİLAS ÜYS FLOTASYON	+	MCC_1
							Next page:		65.a
							Previous page:		64.b

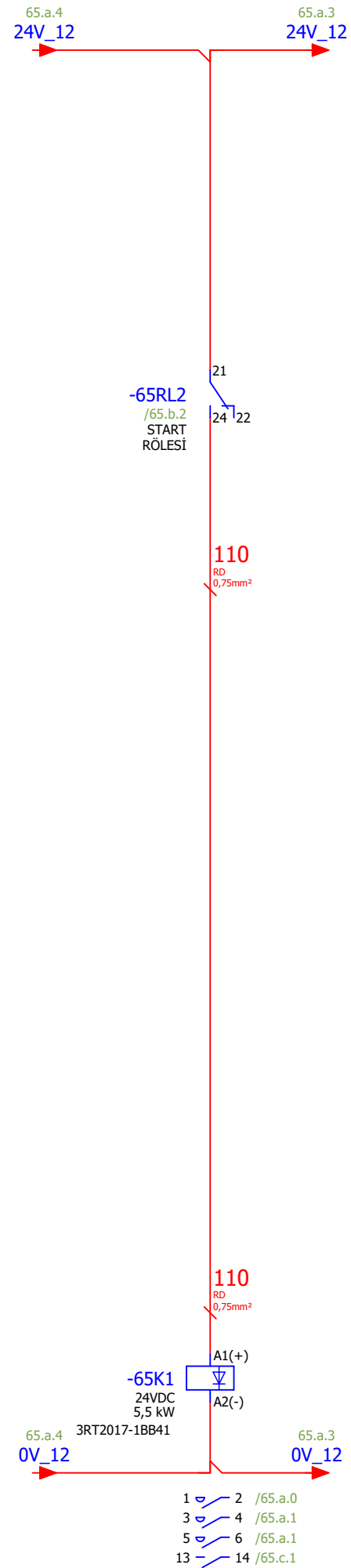
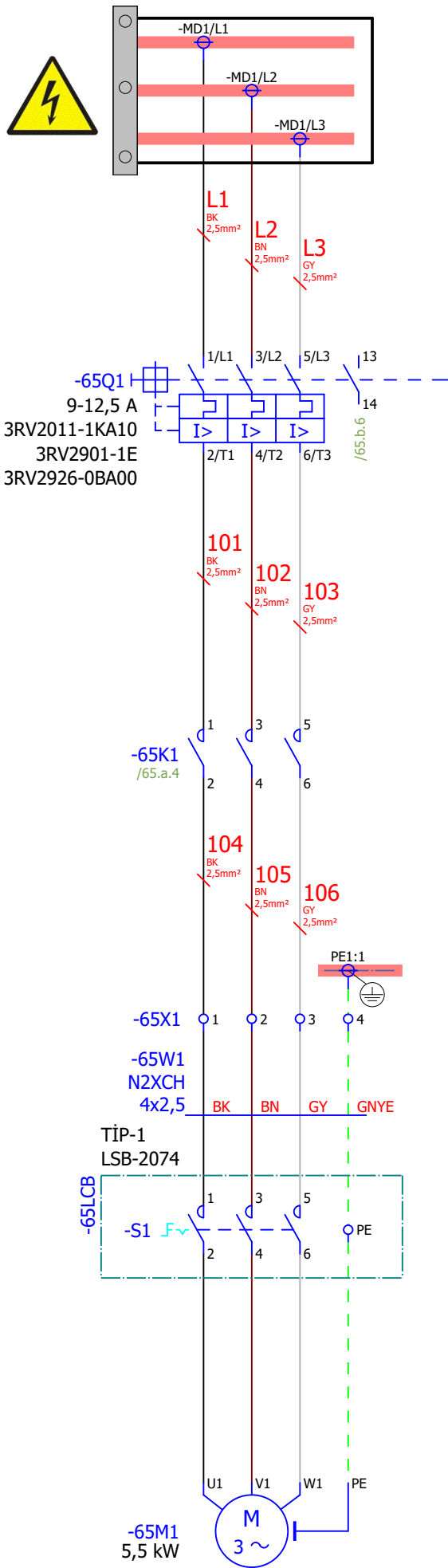

64.c

Page: 65.a

Çizen (Drawing)	Kontrol (Control)	Tag Number	Lokasyon	Sayfa açıklaması (Page description)	Sayfa Özelliği	Proje adı (Project name)
Proje Tasarım	Ufuk GÜLÇEN Proje Sorumlusu	FLO1-DNV003-xM6		Denver-5 karıştırıcı-6	Güç Devresi	221017_MİLAS ÜYS FLOTASYON
						= GB1
						+ MCC_1
						Next page: 65.b
						Previous page: 64.c

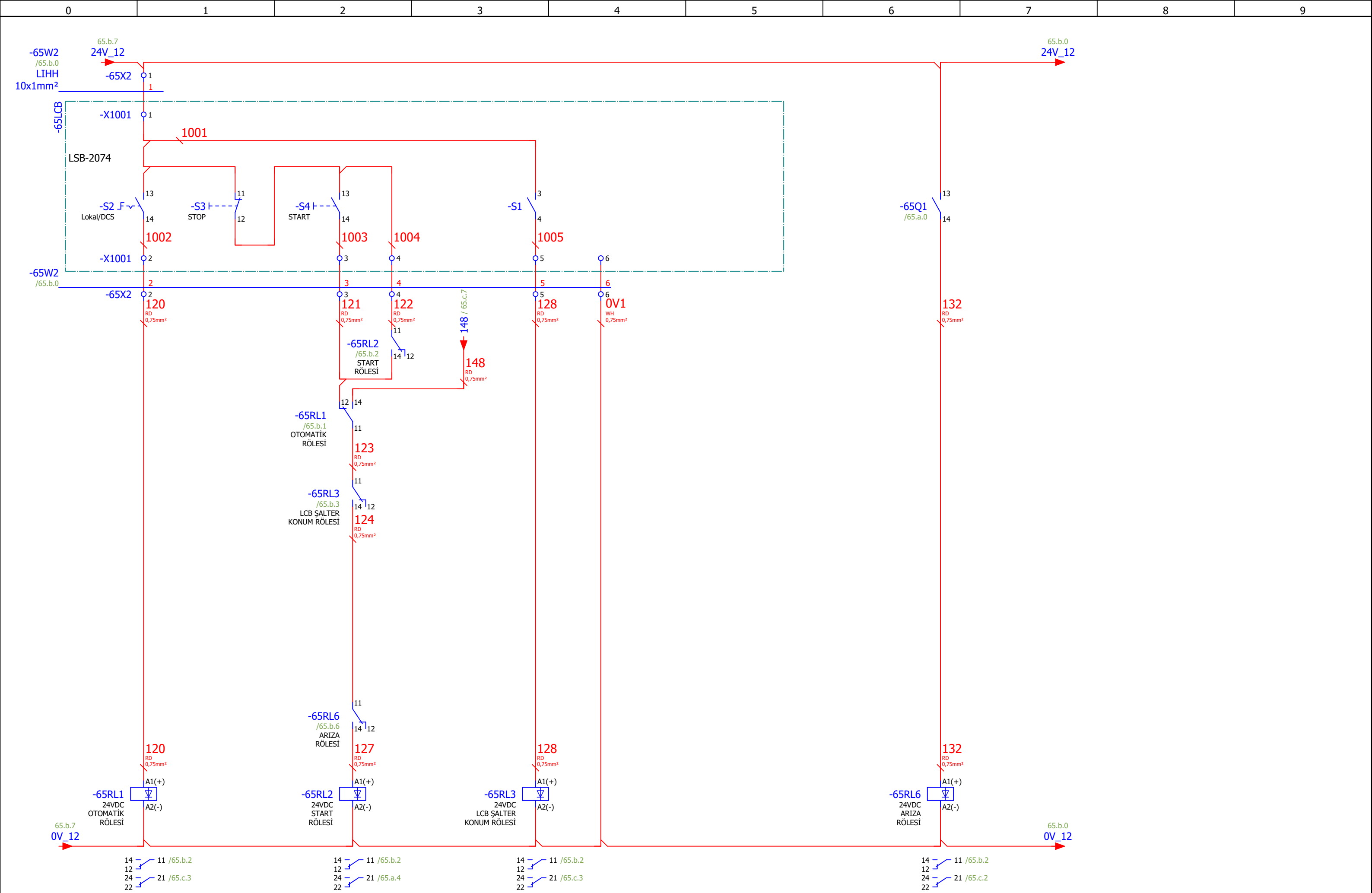

65.a

Page: 65.b

Çizen (Drawing)	Kontrol (Control)	USIA Unique Solutions at Applications an EPC company	Tag Number	Lokasyon	Sayfa açıklaması (Page description)	Sayfa Özelliği	Proje adı (Project name)	=	GB1
Proje Tasarım	Ufuk GÜLÇEN Proje Sorumlusu		FLO1-DNV003-xM6		Denver-5 karıştırıcı-6	Kumanda Devresi	221017_MİLAS ÜYS FLOTASYON	+	MCC_1
							Next page:	65.c	
							Previous page:	65.a	

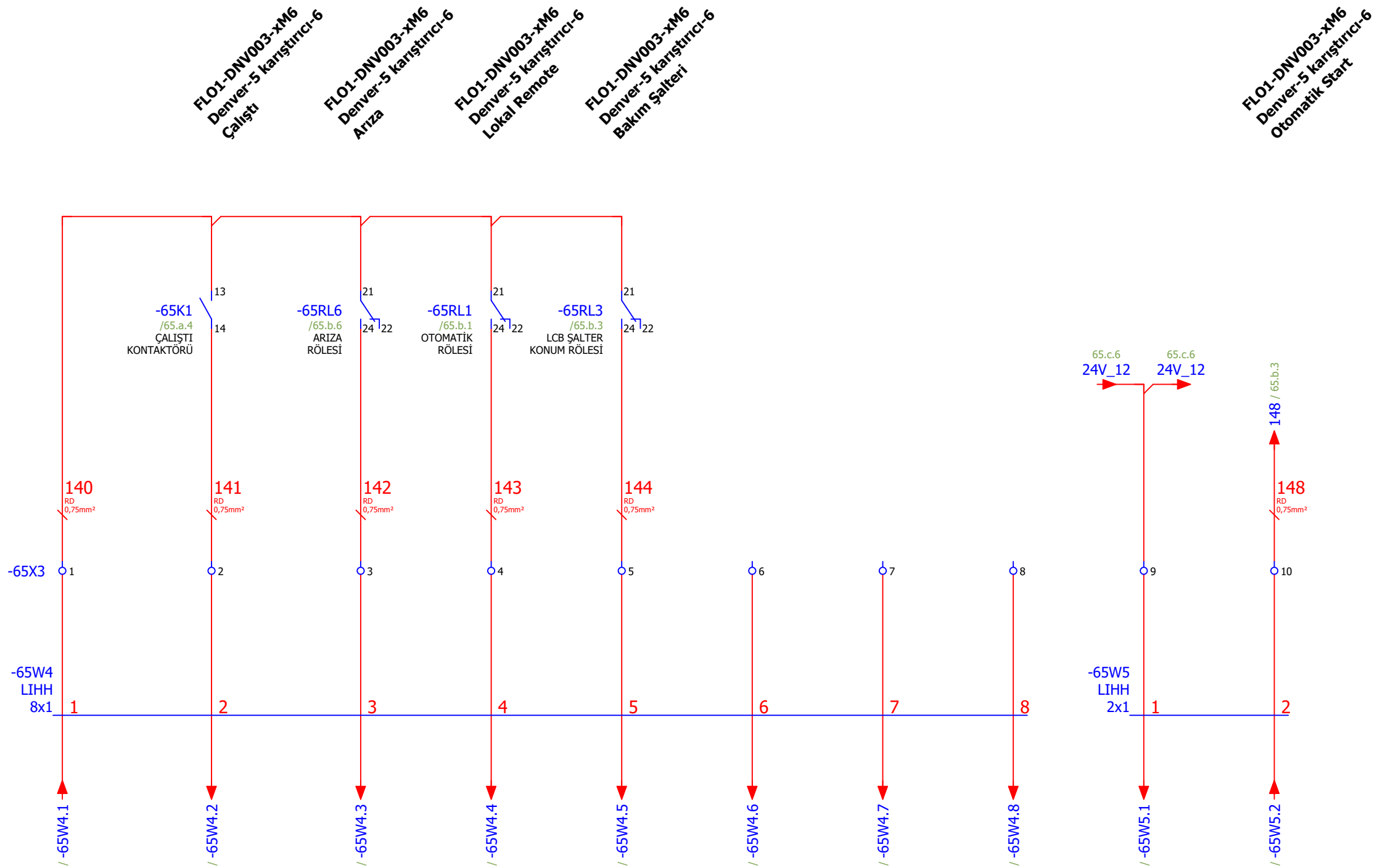

Çizen (Drawing)	Kontrol (Control)	USIA Unique Solutions at Applications an EPC company	Tag Number	Lokasyon	Sayfa açıklaması (Page description)	Sayfa Özelliği	Proje adı (Project name)	=	GB1
Proje Tasarım	Ufuk GÜLÇEN Proje Sorumlusu		FLO1-DNV003-xM6		Denver-5 karıştırıcı-6	Harici Sinyaller	221017_MİLAS ÜYS FLOTASYON	+	MCC_1
							Next page:		66.a
							Previous page:		65.b

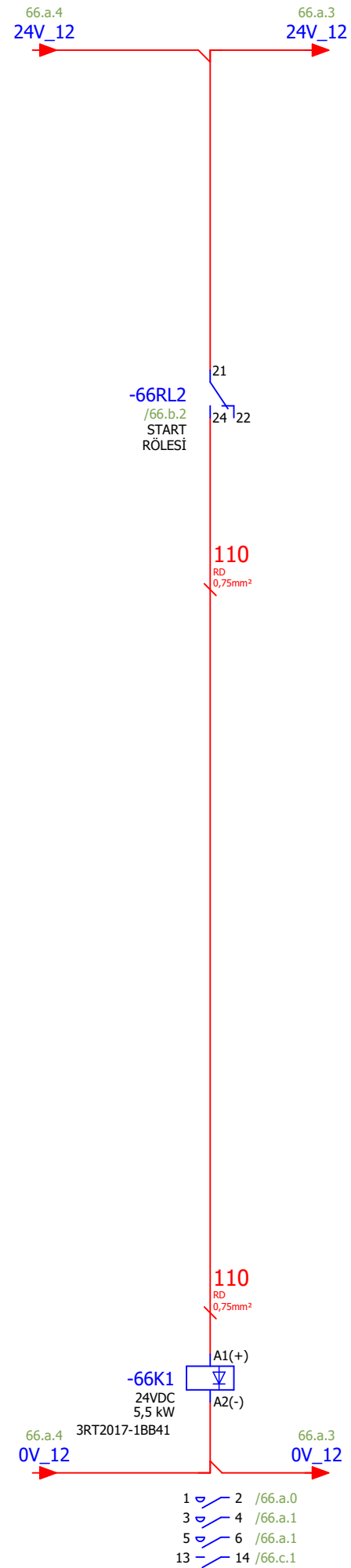
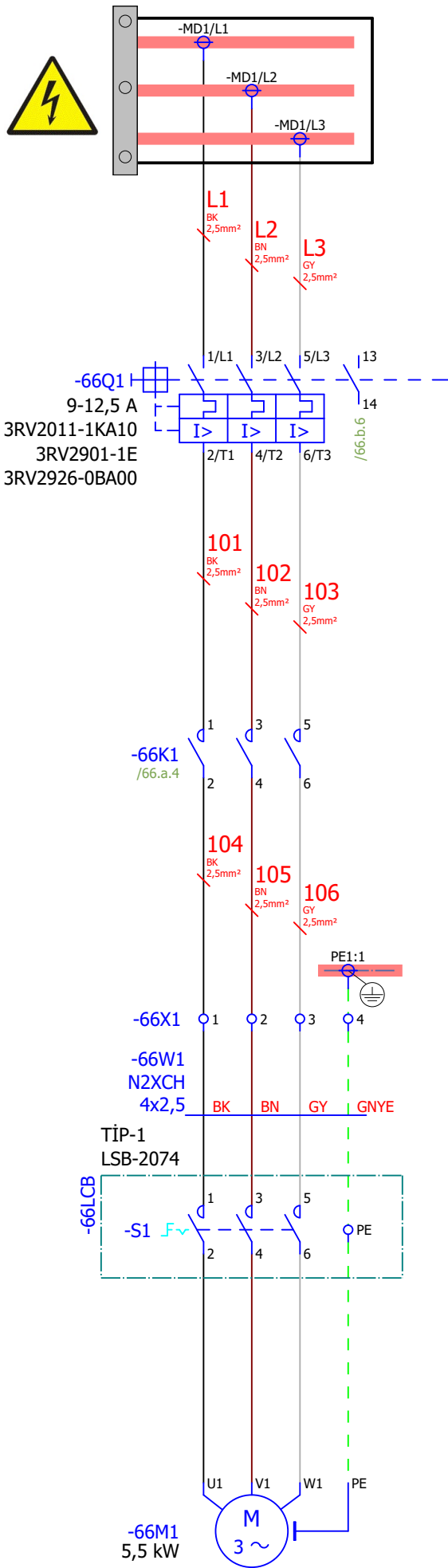

65.c

Page: 66.a

Çizen (Drawing)	Kontrol (Control)	Tag Number	Lokasyon	Sayfa açıklaması (Page description)	Sayfa Özelliği	Proje adı (Project name)
Proje Tasarım	Ufuk GÜLÇEN Proje Sorumlusu	FLO1-DNV003-xM7		Denver-5 karıştırıcı-7	Güç Devresi	221017_MİLAS ÜYS FLOTASYON
						= GB1
						+ MCC_1
						Next page: 66.b
						Previous page: 65.c

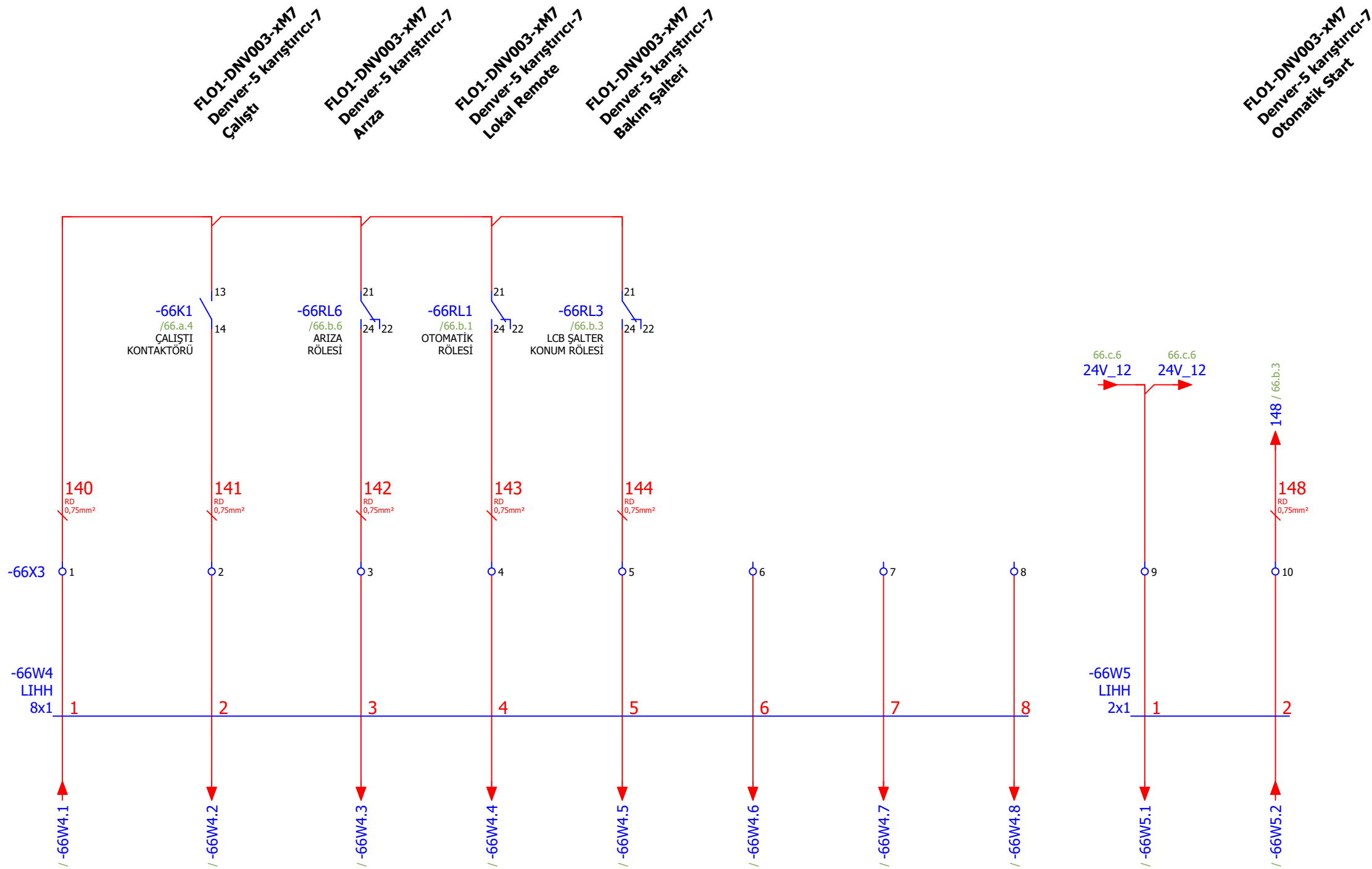

Çizen (Drawing)	Kontrol (Control)	USIA Unique Solutions at Applications an EPC company	Tag Number	Lokasyon	Sayfa açıklaması (Page description)	Sayfa Özelliği	Proje adı (Project name)	=	GB1
Proje Tasarım	Ufuk GÜLÇEN Proje Sorumlusu		FLO1-DNV003-xM7		Denver-5 karıştırıcı-7	Harici Sinyaller	221017_MİLAS ÜYS FLOTASYON	+	MCC_1
							Next page:		67.a
							Previous page:		66.b

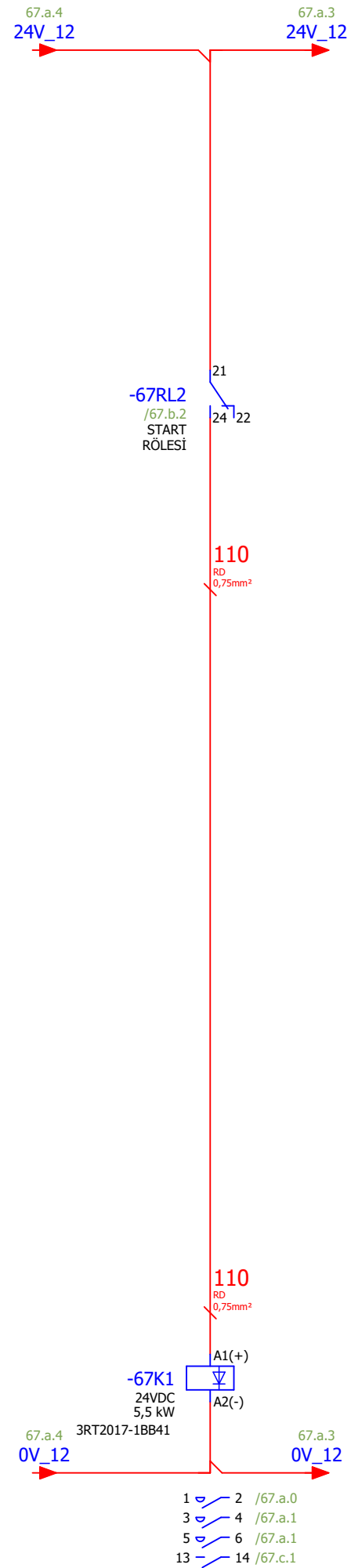
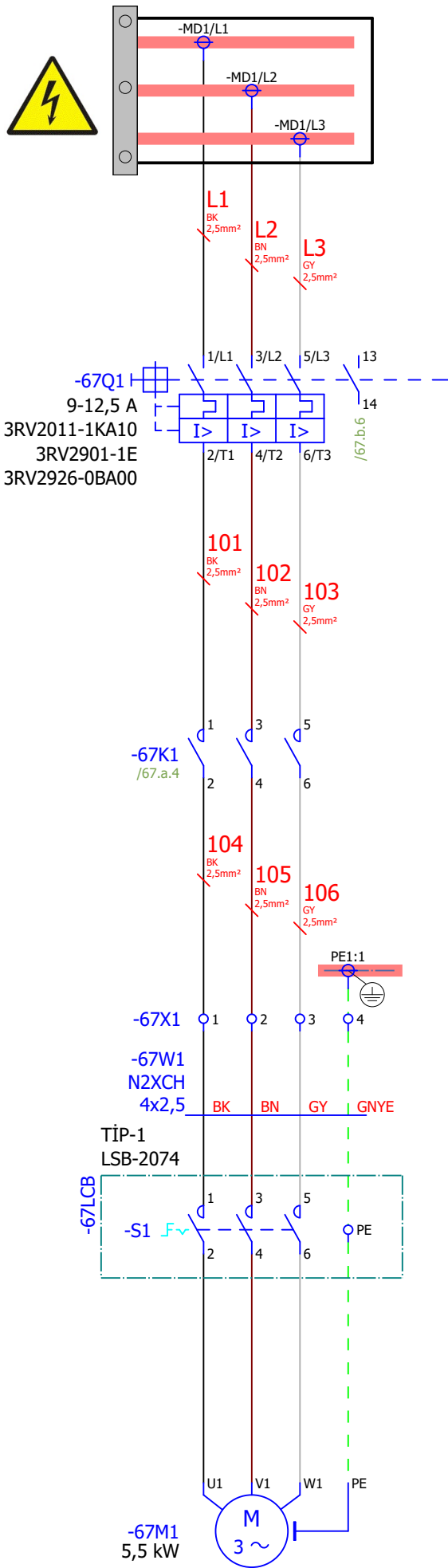

66.c

Page: 67.a

Çizen (Drawing)	Kontrol (Control)	Tag Number	Lokasyon	Sayfa açıklaması (Page description)	Sayfa Özelliği	Proje adı (Project name)								
Proje Tasarım	Ufuk GÜLÇEN Proje Sorumlusu	FLO1-DNV003-xM8		Denver-5 karıştırıcı-8	Güç Devresi	221017_MİLAS ÜYS FLOTASYON								
<table border="1"> <tr> <td>=</td> <td>GB1</td> </tr> <tr> <td>+</td> <td>MCC_1</td> </tr> <tr> <td>Next page:</td> <td>67.b</td> </tr> <tr> <td>Previous page:</td> <td>66.c</td> </tr> </table>							=	GB1	+	MCC_1	Next page:	67.b	Previous page:	66.c
=	GB1													
+	MCC_1													
Next page:	67.b													
Previous page:	66.c													



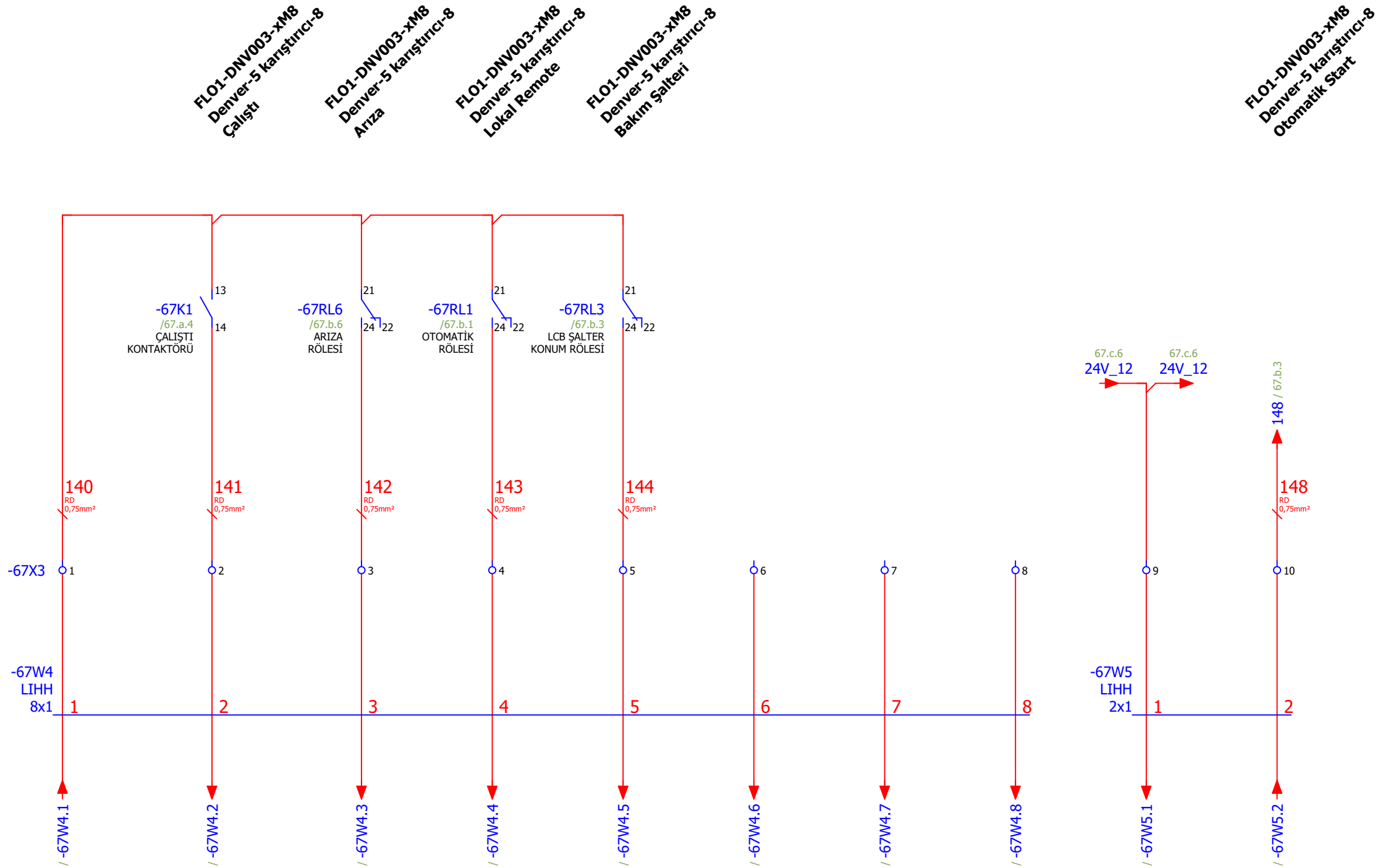

Çizen (Drawing)	Kontrol (Control)	USIA Unique Solutions at Applications an EPC company	Tag Number	Lokasyon	Sayfa açıklaması (Page description)	Sayfa Özelliği	Proje adı (Project name)	=	GB1
Proje Tasarım	Ufuk GÜLÇEN Proje Sorumlusu		FLO1-DNV003-xM8		Denver-5 karıştırıcı-8	Harici Sinyaller	221017_MİLAS ÜYS FLOTASYON	+	MCC_1
							Next page:		68.a
							Previous page:		67.b

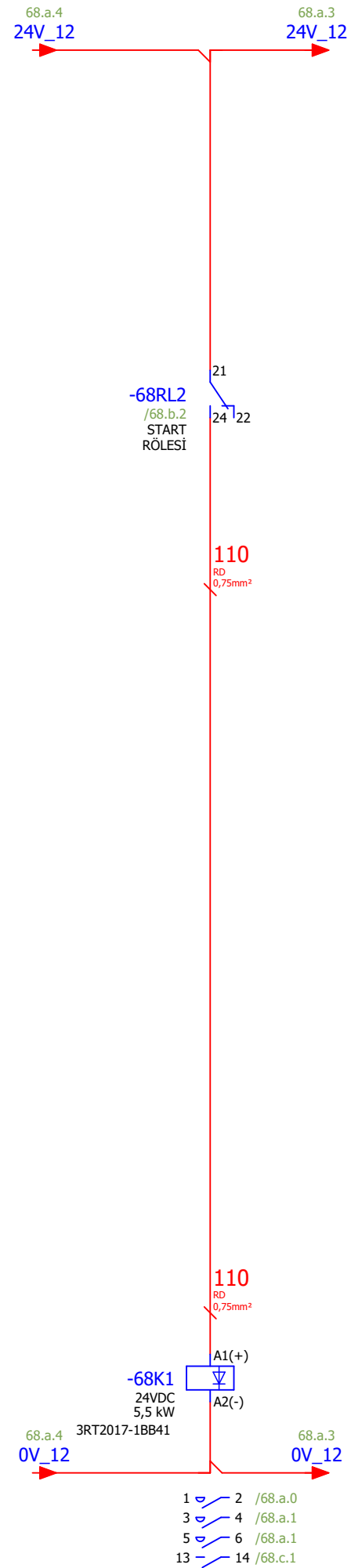
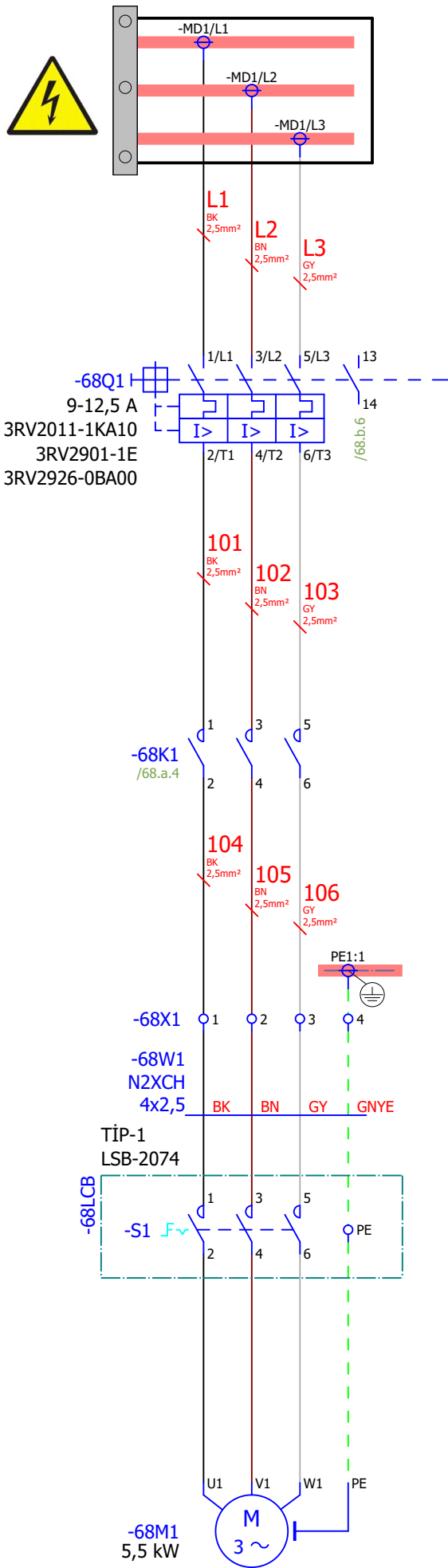

67.c

Page: 68.a

Çizen (Drawing)	Kontrol (Control)	Tag Number	Lokasyon	Sayfa açıklaması (Page description)	Sayfa Özelliği	Proje adı (Project name)
Proje Tasarım	Ufuk GÜLÇEN Proje Sorumlusu	FLO1-DNV004-xM1		Denver-6 karıştırıcı-1	Güç Devresi	221017_MİLAS ÜYS FLOTASYON
						= GB1
						+ MCC_1
						Next page: 68.b
						Previous page: 67.c

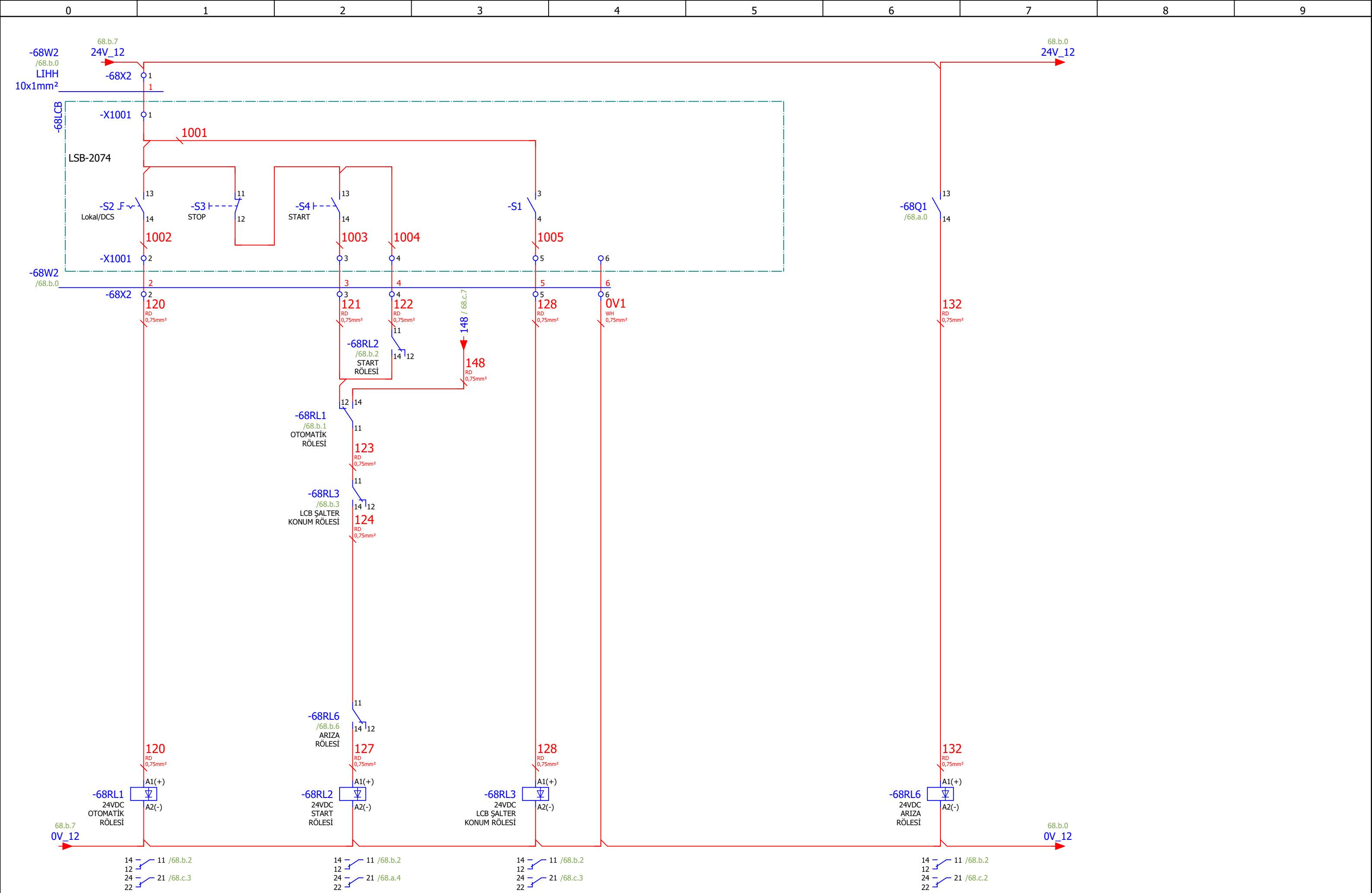

68.a

Page: 68.b

Çizen (Drawing)	Kontrol (Control)	USIA Unique Solutions at Applications an EPC company	Tag Number	Lokasyon	Sayfa açıklaması (Page description)	Sayfa Özelliği	Proje adı (Project name)	=	GB1
Proje Tasarım	Ufuk GÜLÇEN Proje Sorumlusu		FLO1-DNV004-xM1		Denver-6 karıştırıcı-1	Kumanda Devresi	221017_MİLAS ÜYS FLOTASYON	+	MCC_1
							Next page:		68.c
							Previous page:		68.a

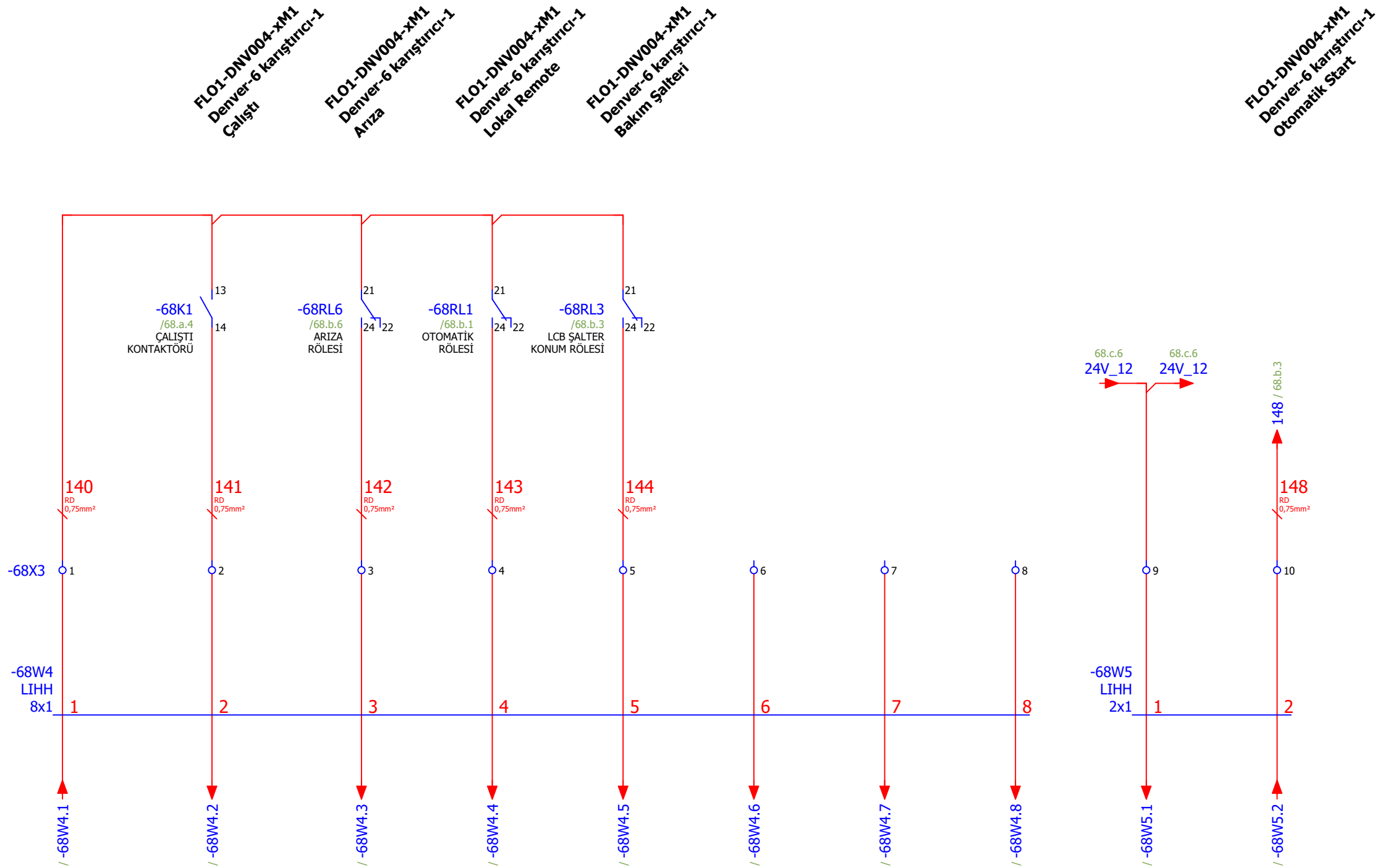

Çizen (Drawing)	Kontrol (Control)	USIA Unique Solutions at Applications an EPC company	Tag Number	Lokasyon	Sayfa açıklaması (Page description)	Sayfa Özelliği	Proje adı (Project name)	=	GB1
Proje Tasarım	Ufuk GÜLÇEN Proje Sorumlusu		FLO1-DNV004-xM1		Denver-6 karıştırıcı-1	Harici Sinyaller	221017_MİLAS ÜYS FLOTASYON	+	MCC_1
							Next page:		69.a
							Previous page:		68.b

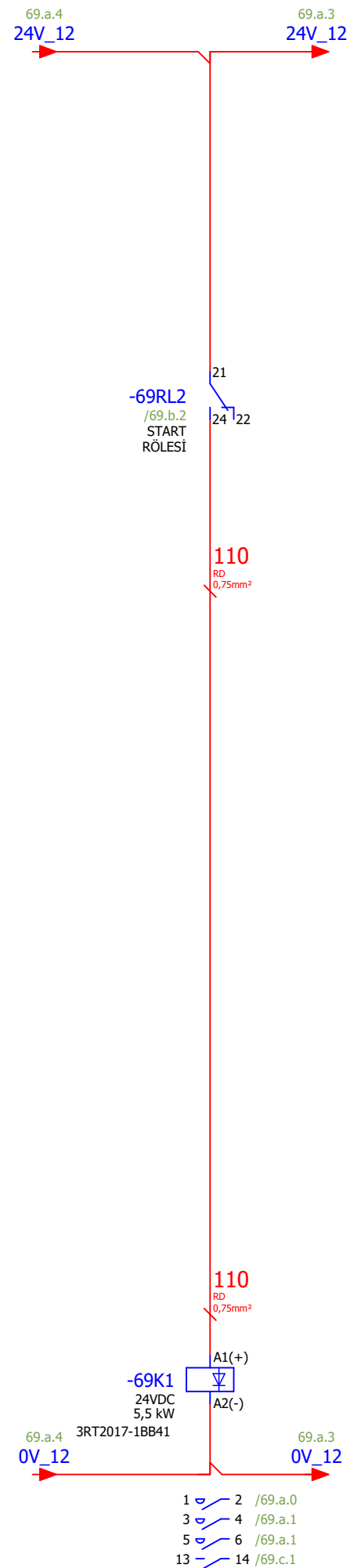
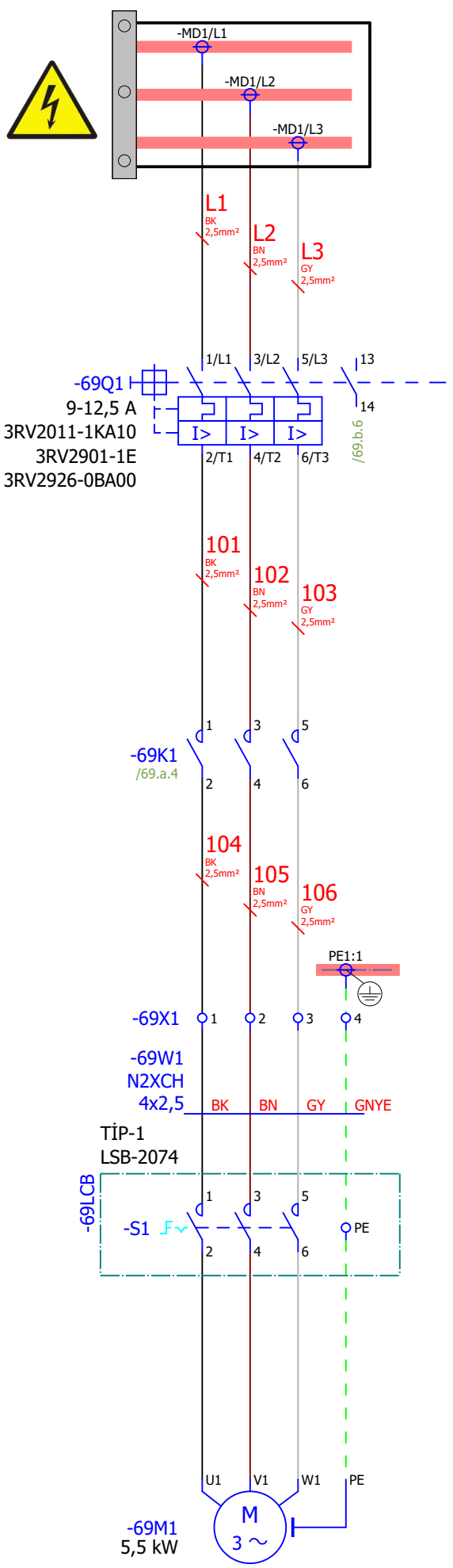

68.c

Page: 69.a

Çizen (Drawing)	Kontrol (Control)	Tag Number	Lokasyon	Sayfa açıklaması (Page description)	Sayfa Özelliği	Proje adı (Project name)
Proje Tasarım	Ufuk GÜLÇEN Proje Sorumlusu	FLO1-DNV004-xM2		Denver-6 karıştırıcı-2	Güç Devresi	221017_MİLAS ÜYS FLOTASYON
						= GB1
						+ MCC_1
						Next page: 69.b
						Previous page: 68.c

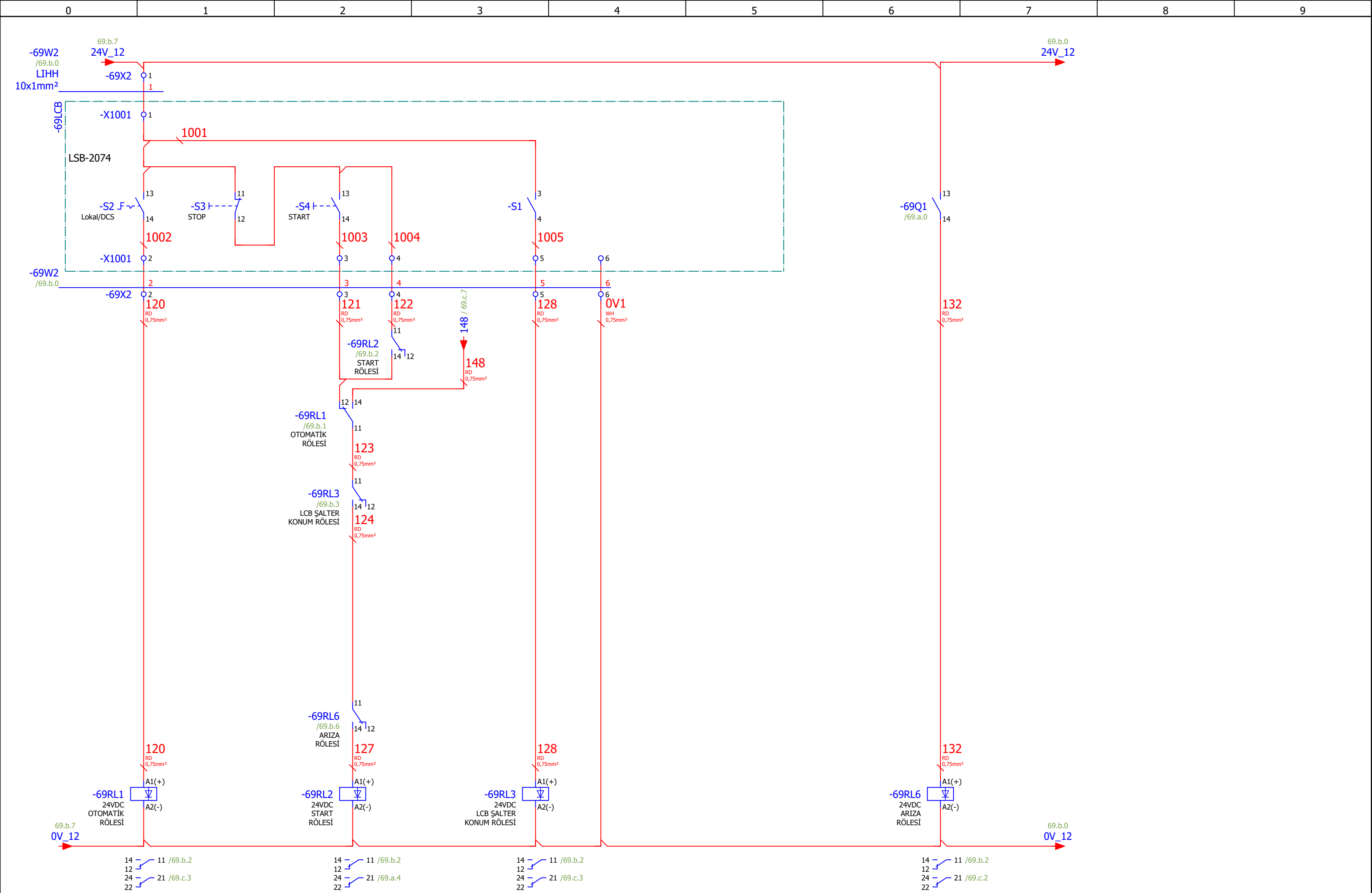

Çizen (Drawing)	Kontrol (Control)	USIA Unique Solutions at Applications an EPC company	Tag Number	Lokasyon	Sayfa açıklaması (Page description)	Sayfa Özelliği	Proje adı (Project name)	=	GB1
Proje Tasarım	Ufuk GÜLÇEN Proje Sorumlusu		FLO1-DNV004-xM2		Denver-6 karıştırıcı-2	Kumanda Devresi	221017_MİLAS ÜYS FLOTASYON	+	MCC_1
							Next page:	69.c	
							Previous page:	69.a	

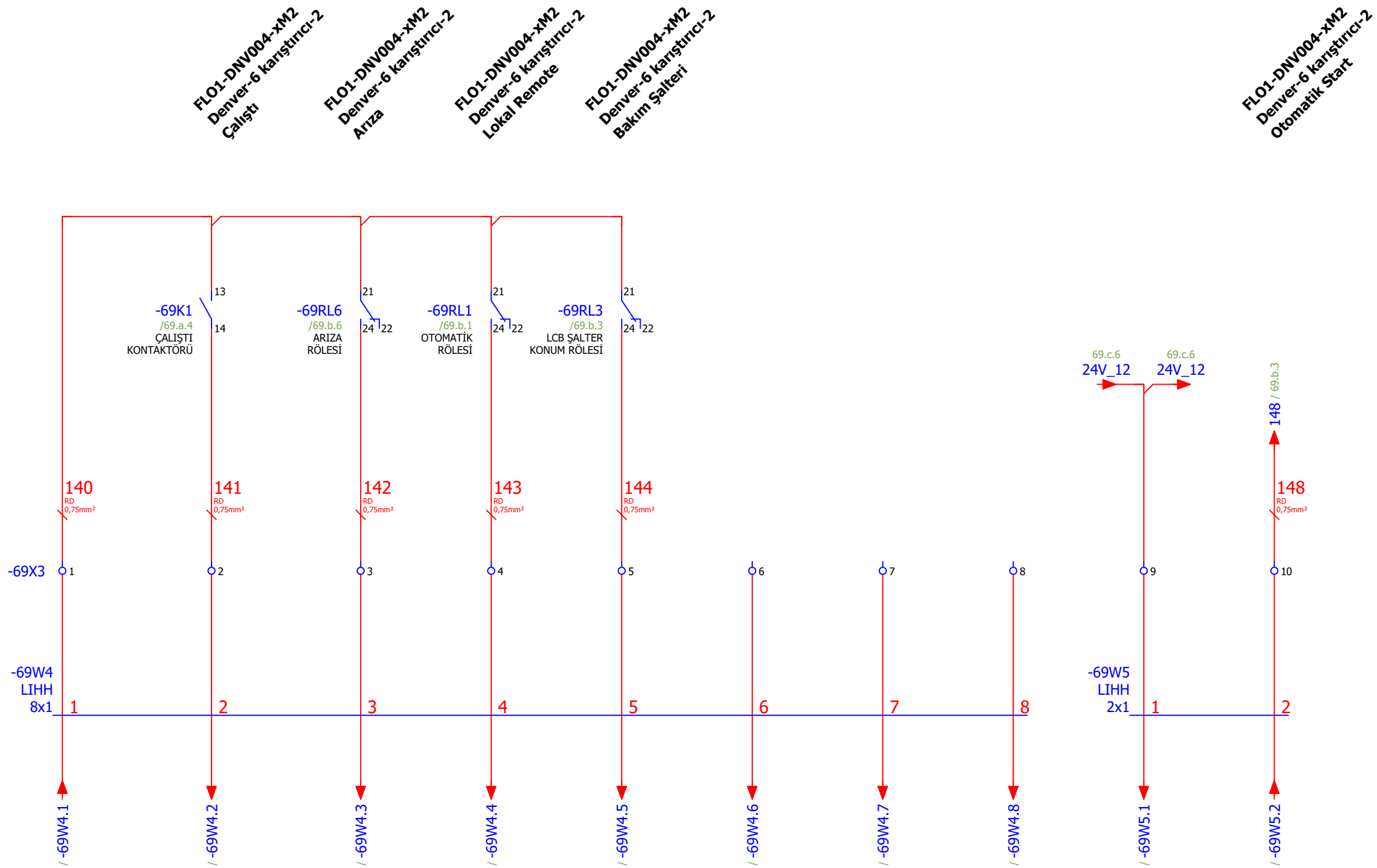

Çizen (Drawing)	Kontrol (Control)	USIA Unique Solutions at Applications an EPC company	Tag Number	Lokasyon	Sayfa açıklaması (Page description)	Sayfa Özelliği	Proje adı (Project name)	=	GB1
Proje Tasarım	Ufuk GÜLÇEN Proje Sorumlusu		FLO1-DNV004-xM2		Denver-6 karıştırıcı-2	Harici Sinyaller	221017_MİLAS ÜYS FLOTASYON	+	MCC_1
							Next page:		70.a
							Previous page:		69.b

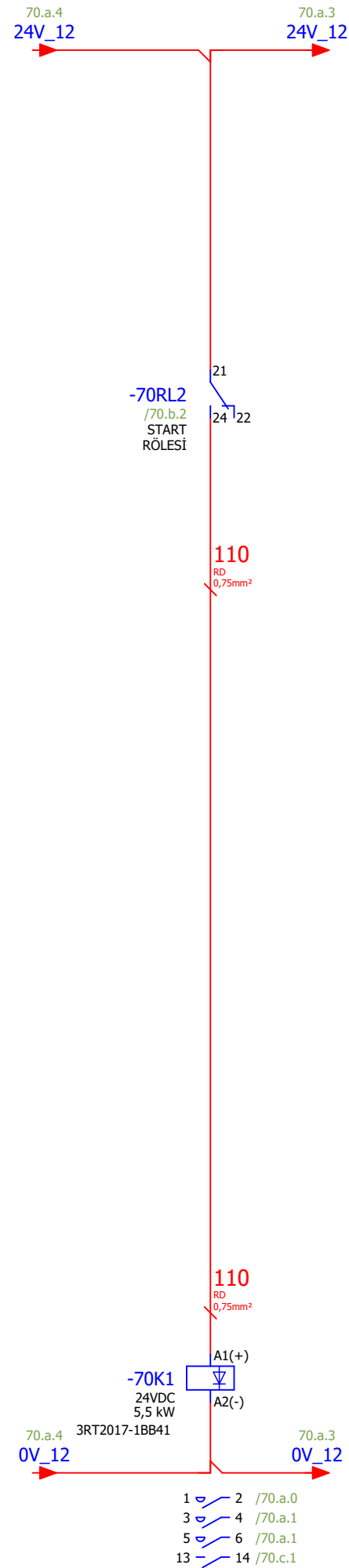
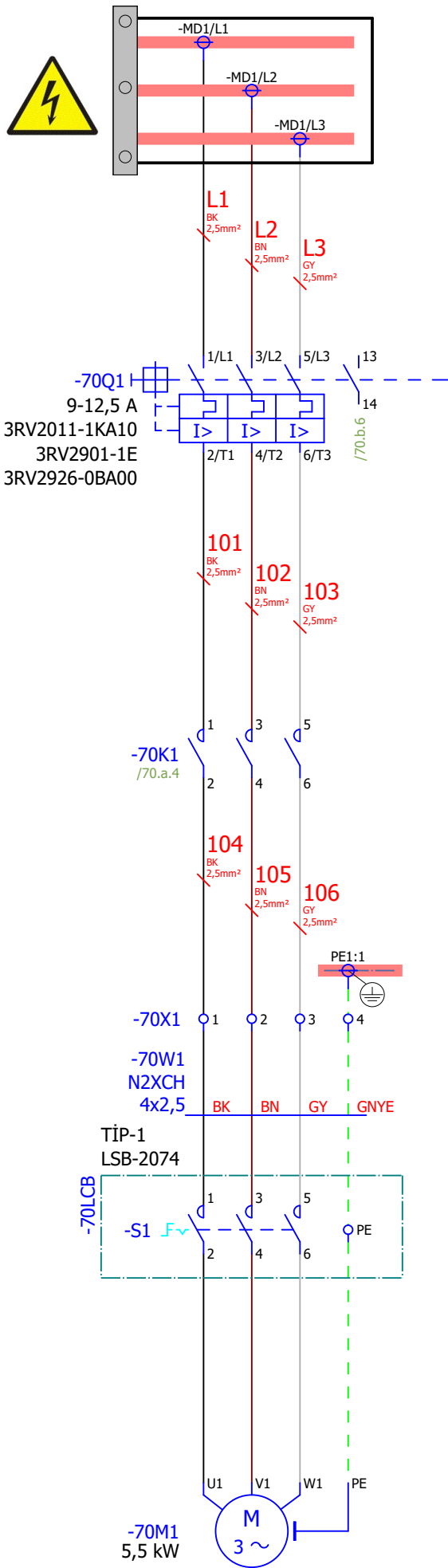

Çizen (Drawing)	Kontrol (Control)	Tag Number	Lokasyon	Sayfa açıklaması (Page description)	Sayfa Özelliği	Proje adı (Project name)
Proje Tasarım	Ufuk GÜLÇEN Proje Sorumlusu	FLO1-DNV004-xM3		Denver-6 karıştırıcı-3	Güç Devresi	221017_MİLAS ÜYS FLOTASYON
						= GB1
						+ MCC_1
						Next page: 70.b
						Previous page: 69.c

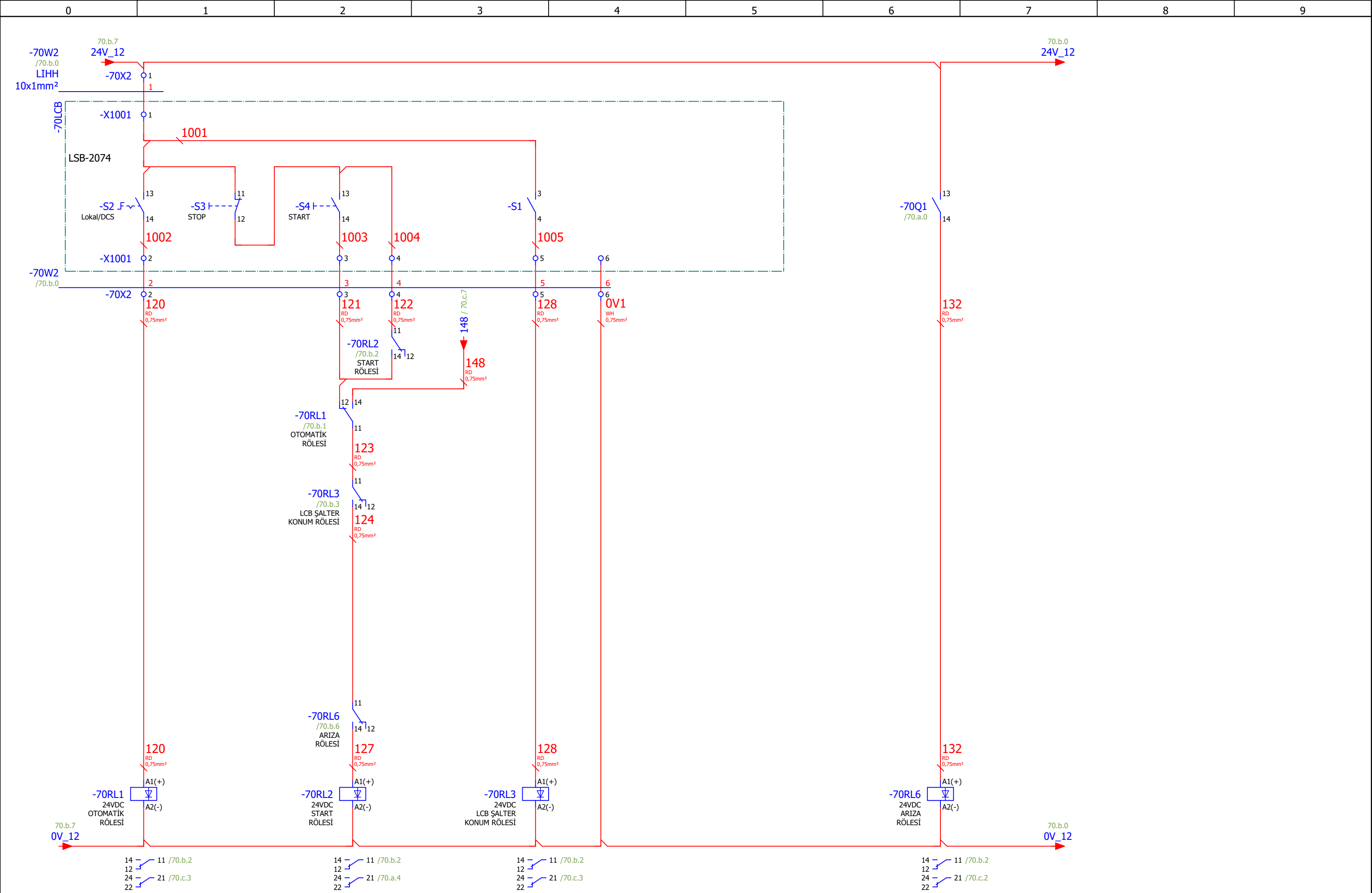

70.a

Page: 70.b

Çizen (Drawing)	Kontrol (Control)	USIA Unique Solutions at Applications an EPC company	Tag Number	Lokasyon	Sayfa açıklaması (Page description)	Sayfa Özelliği	Proje adı (Project name)	=	GB1
Proje Tasarım	Ufuk GÜLÇEN Proje Sorumlusu		FLO1-DNV004-xM3		Denver-6 karıştırıcı-3	Kumanda Devresi	221017_MİLAS ÜYS FLOTASYON	+	MCC_1
							Next page:	70.c	
							Previous page:	70.a	

FLO1-DNV004-xM3
Denver-6 karıştırıcı-3
Çalıştı

FLO1-DNV004-xM3
Denver-6 karıştırıcı-3
Arıza

FLO1-DNV004-xM3
Denver-6 karıştırıcı-3
Lokal Remote

FLO1-DNV004-xM3
Denver-6 karıştırıcı-3
Bakım Şalteri

FLO1-DNV004-xM3
Denver-6 karıştırıcı-3
Otomatik Start

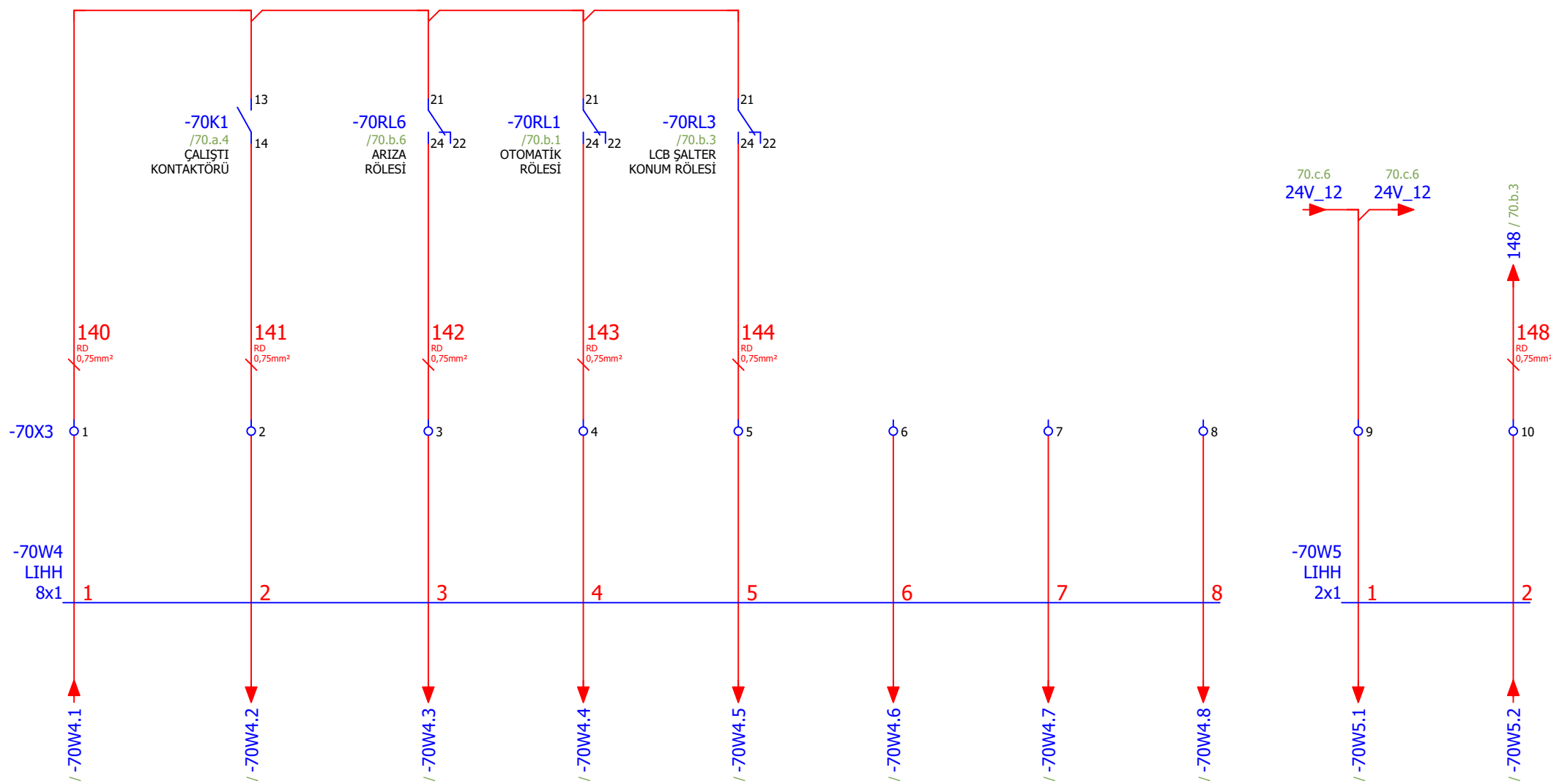

Çizen (Drawing)	Kontrol (Control)	USIA Unique Solutions at Applications an EPC company	Tag Number	Lokasyon	Sayfa açıklaması (Page description)	Sayfa Özelliği	Proje adı (Project name)	=	GB1
Proje Tasarım	Ufuk GÜLÇEN Proje Sorumlusu		FLO1-DNV004-xM3		Denver-6 karıştırıcı-3	Harici Sinyaller	221017_MİLAS ÜYS FLOTASYON	+	MCC_1
							Next page:		71.a
							Previous page:		70.b

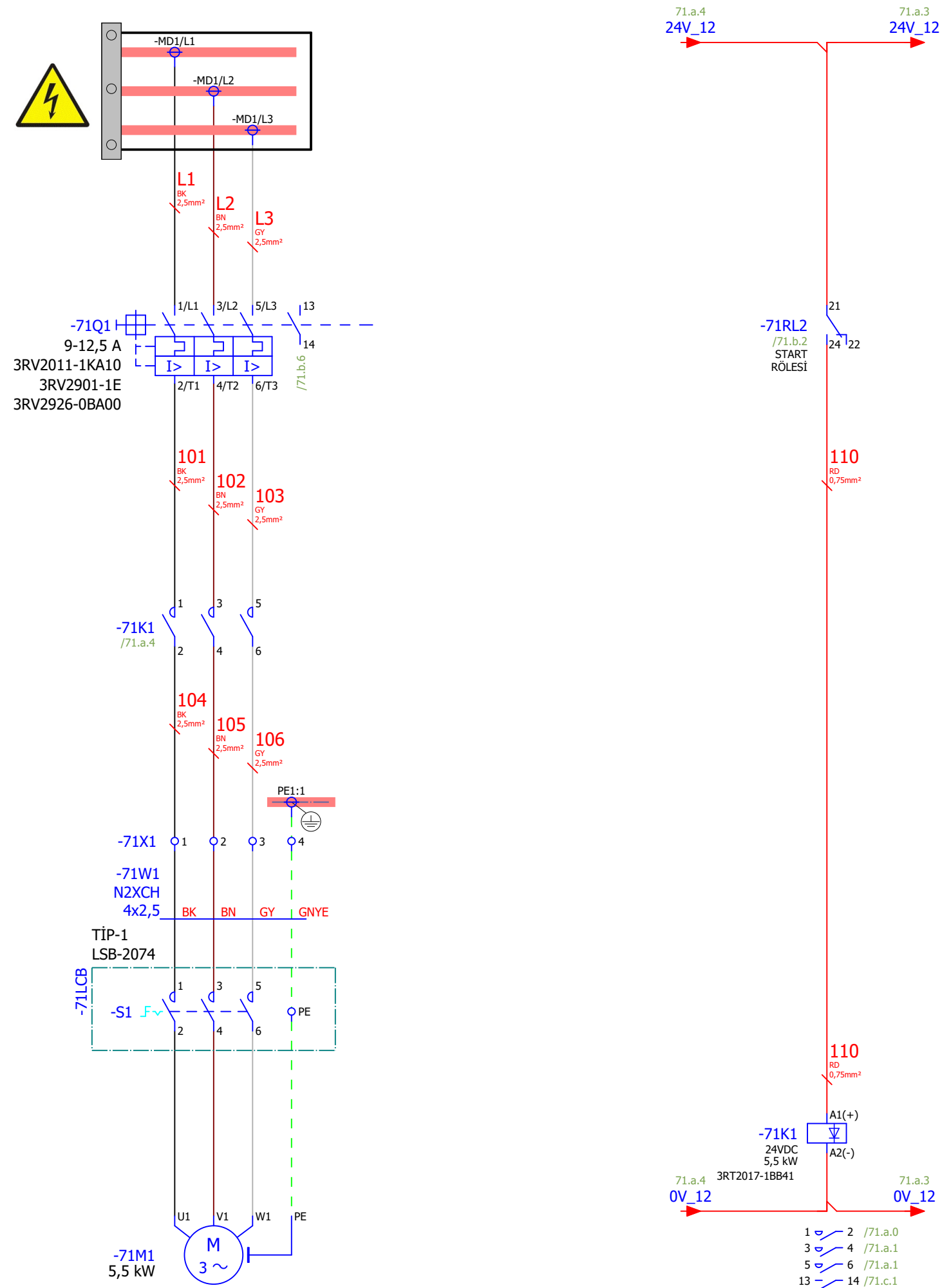

70.c

Page: 71.a

Çizen (Drawing)	Kontrol (Control)	Tag Number	Lokasyon	Sayfa açıklaması (Page description)	Sayfa Özelliği	Proje adı (Project name)
Proje Tasarım	Ufuk GÜLÇEN Proje Sorumlusu	FLO1-DNV004-xM4		Denver-6 karıştırıcı-4	Güç Devresi	221017_MİLAS ÜYS FLOTASYON

=	GB1
+	MCC_1
Next page:	71.b
Previous page:	70.c



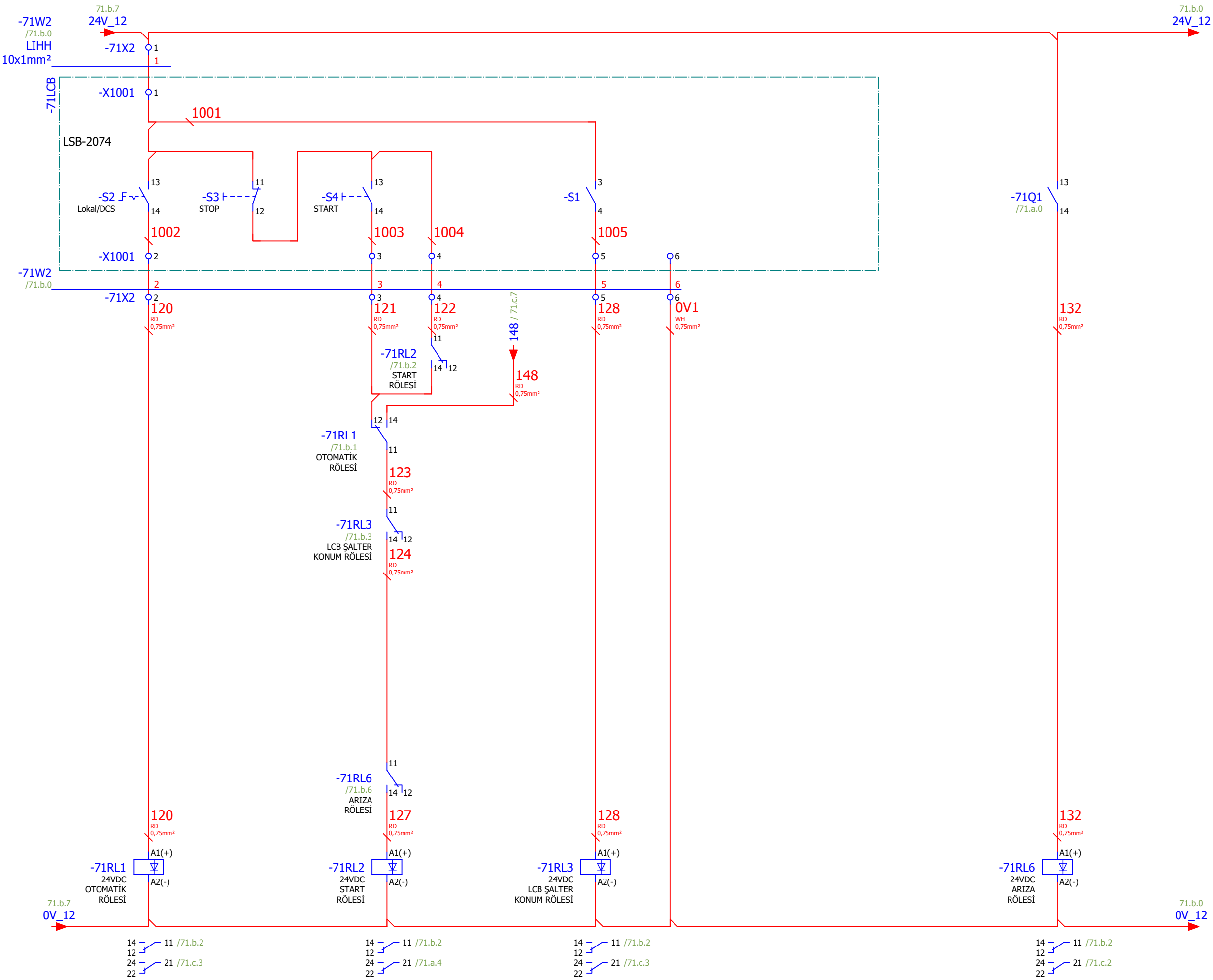

71.a

Çizen (Drawing)	Kontrol (Control)		Tag Number	Lokasyon	Sayfa açıklaması (Page description)	Sayfa Özelliği	Proje adı (Project name)	=	GB1
Proje Tasarım	Ufuk GÜLÇEN Proje Sorumlusu		FLO1-DNV004-xM4		Denver-6 karıştırıcı-4	Kumanda Devresi	221017_MİLAS ÜY FLOTASYON	+	MCC_1
								Next page:	71.c
							Previous page:	71.a	

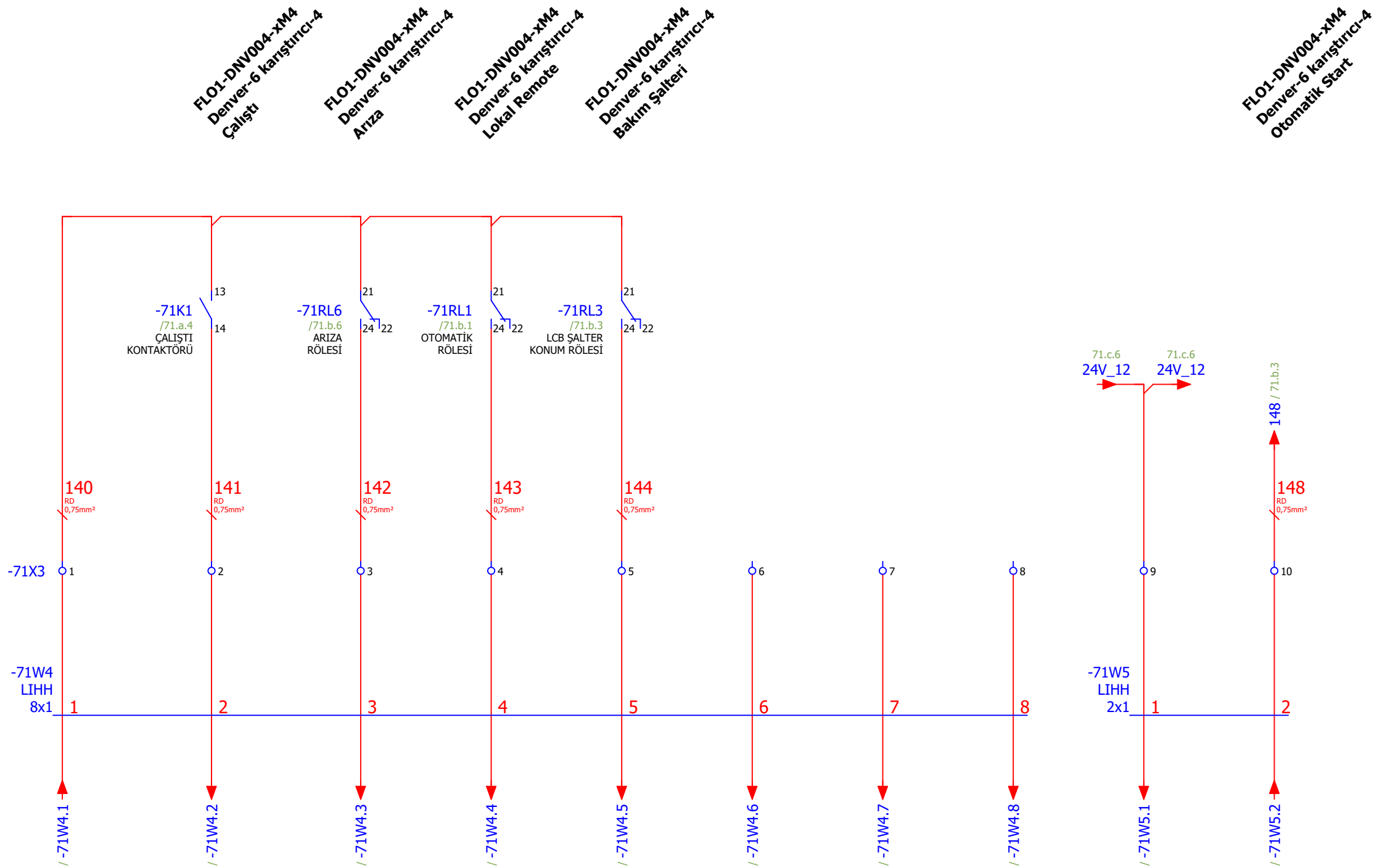

Çizen (Drawing)	Kontrol (Control)	USIA Unique Solutions at Applications an EPC company	Tag Number	Lokasyon	Sayfa açıklaması (Page description)	Sayfa Özelliği	Proje adı (Project name)	=	GB1
Proje Tasarım	Ufuk GÜLÇEN Proje Sorumlusu		FLO1-DNV004-xM4		Denver-6 karıştırıcı-4	Harici Sinyaller	221017_MİLAS ÜYS FLOTASYON	+	MCC_1
							Next page:		72.a
							Previous page:		71.b

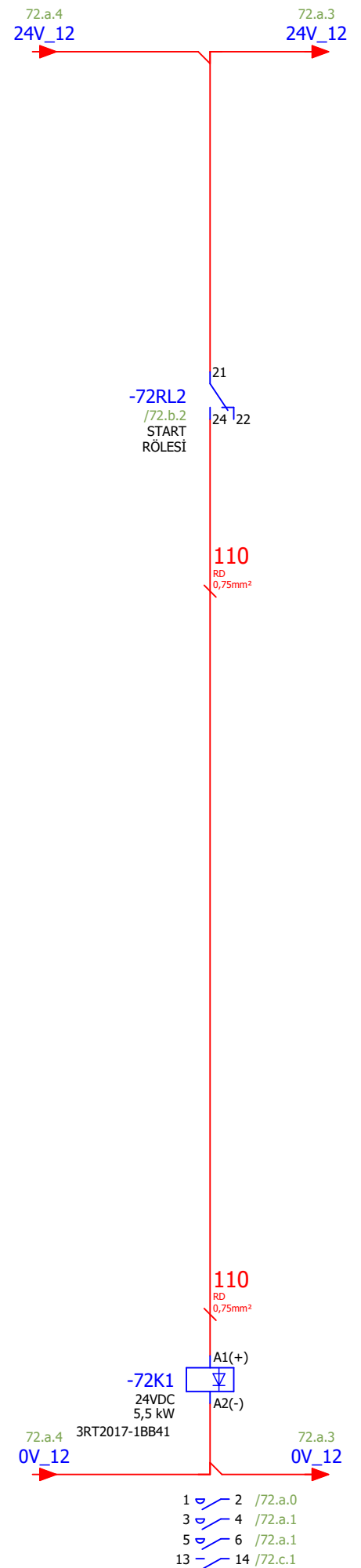
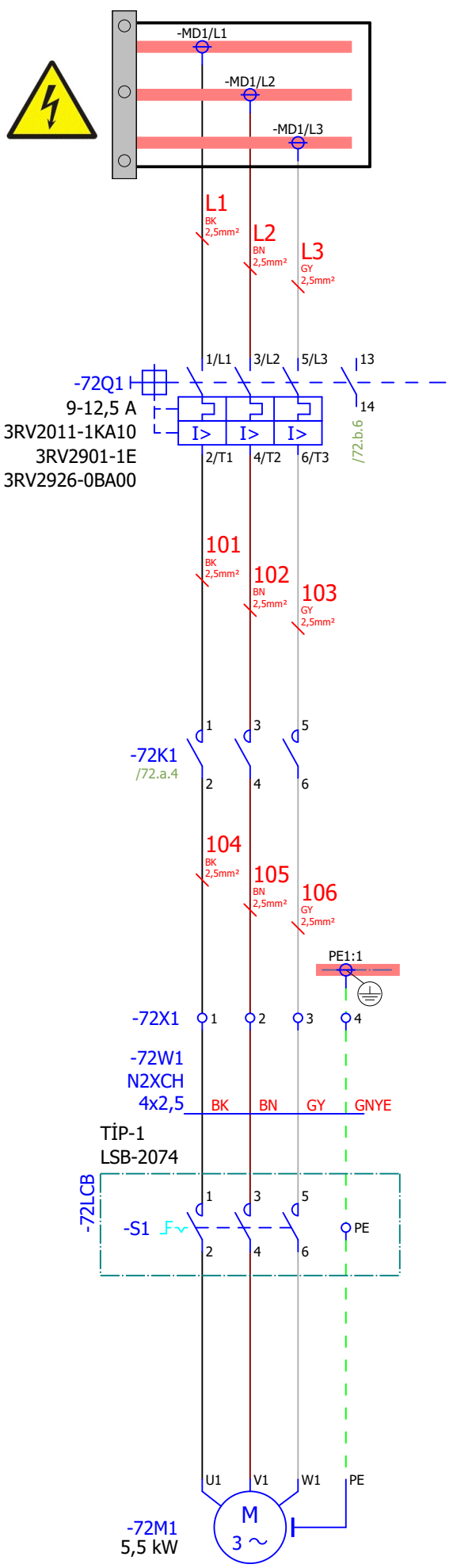

71.c

Page: 72.a

Çizen (Drawing)	Kontrol (Control)	Tag Number	Lokasyon	Sayfa açıklaması (Page description)	Sayfa Özelliği	Proje adı (Project name)
Proje Tasarım	Ufuk GÜLÇEN Proje Sorumlusu	FLO1-DNV004-xM5		Denver-6 karıştırıcı-5	Güç Devresi	221017_MİLAS ÜYS FLOTASYON
						= GB1
						+ MCC_1
						Next page: 72.b
						Previous page: 71.c



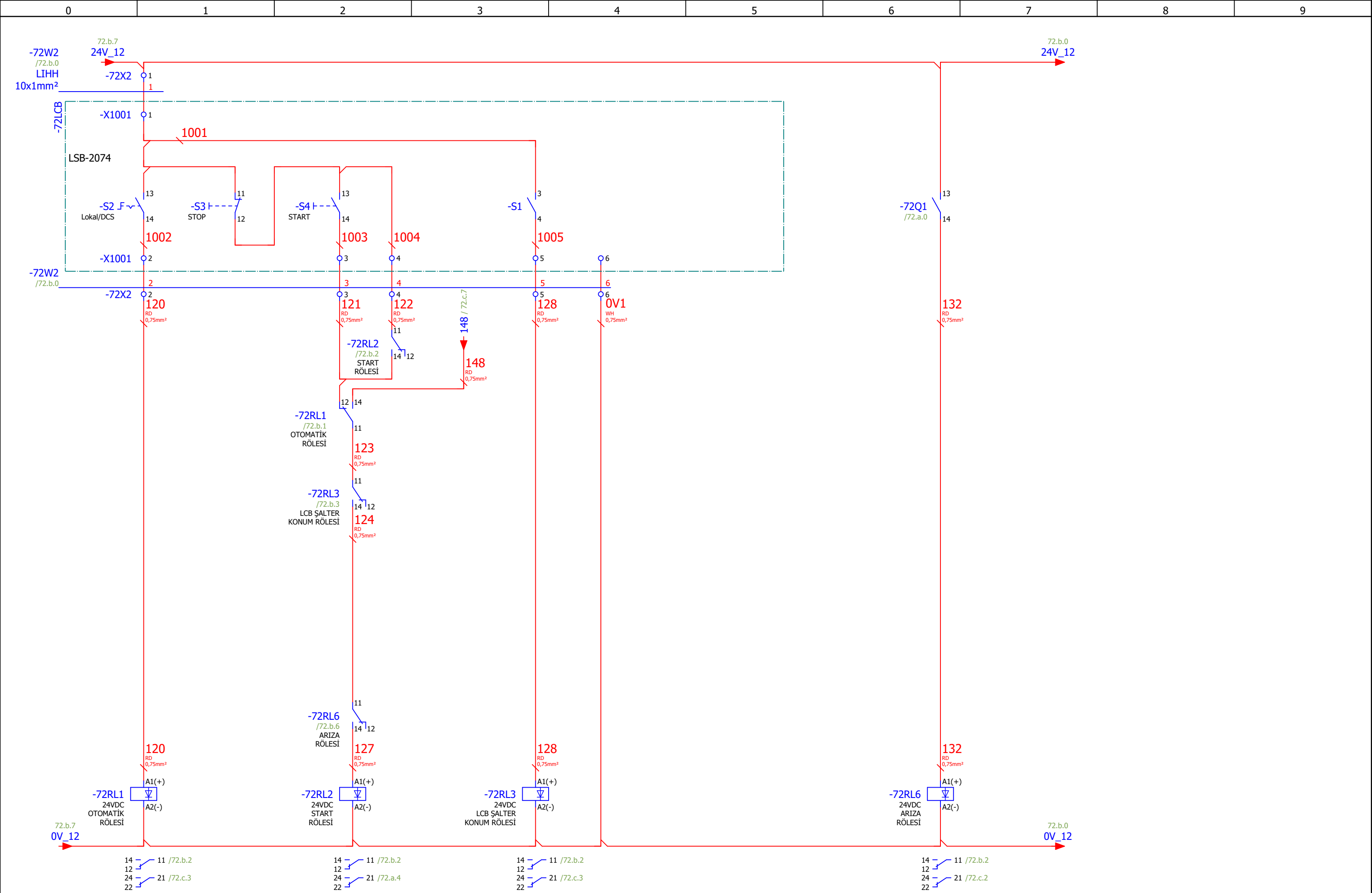

72.a

Page: 72.b

Çizen (Drawing)	Kontrol (Control)	USIA Unique Solutions at Applications an EPC company	Tag Number	Lokasyon	Sayfa açıklaması (Page description)	Sayfa Özelliği	Proje adı (Project name)	=	GB1
Proje Tasarım	Ufuk GÜLÇEN Proje Sorumlusu		FLO1-DNV004-xM5		Denver-6 karıştırıcı-5	Kumanda Devresi	221017_MİLAS ÜYS FLOTASYON	+	MCC_1
							Next page:	72.c	
							Previous page:	72.a	

FLO1-DNV004-xM5
Denver-6 karıştırıcı-5
Çalıştı

FLO1-DNV004-xM5
Denver-6 karıştırıcı-5
Arıza

FLO1-DNV004-xM5
Denver-6 karıştırıcı-5
Lokal Remote

FLO1-DNV004-xM5
Denver-6 karıştırıcı-5
Bakım Şalteri

FLO1-DNV004-xM5
Denver-6 karıştırıcı-5
Otomatik Start

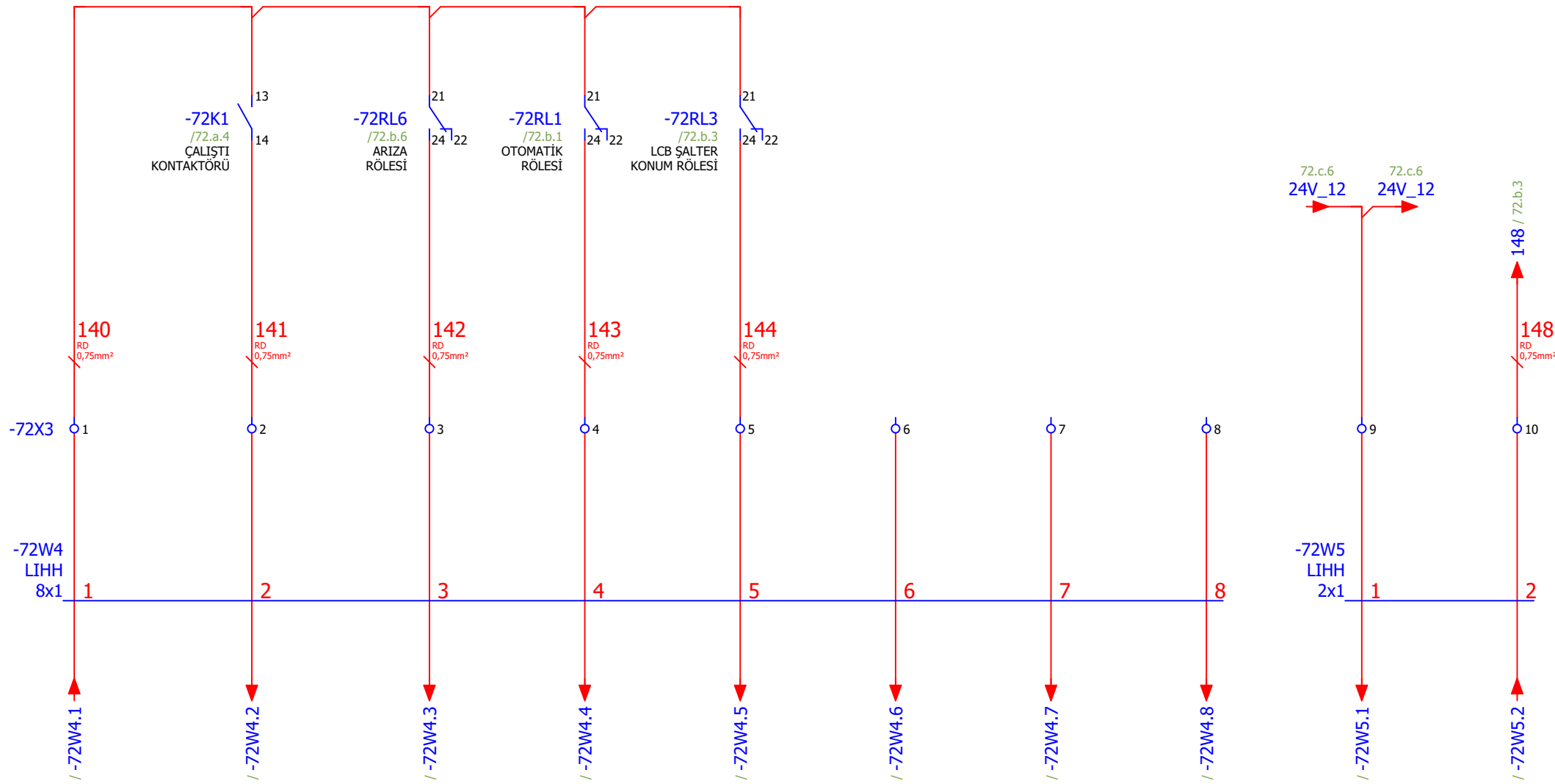

Çizen (Drawing)	Kontrol (Control)	USIA Unique Solutions at Applications an EPC company	Tag Number	Lokasyon	Sayfa açıklaması (Page description)	Sayfa Özelliği	Proje adı (Project name)	=	GB1
Proje Tasarım	Ufuk GÜLÇEN Proje Sorumlusu		FLO1-DNV004-xM5		Denver-6 karıştırıcı-5	Harici Sinyaller	221017_MİLAS ÜYS FLOTASYON	+	MCC_1
							Next page:		73.a
							Previous page:		72.b

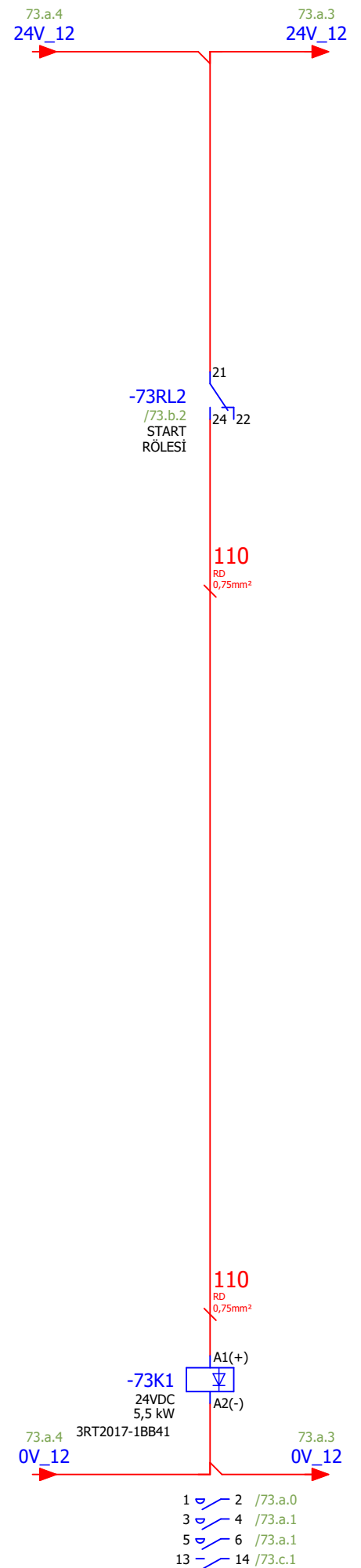
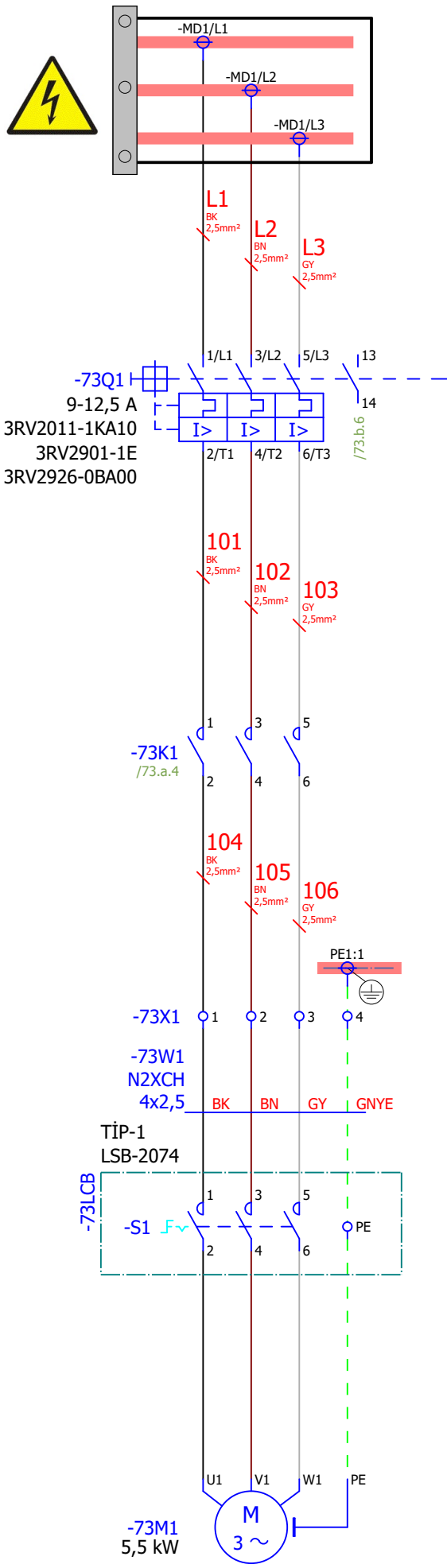

72.c

Page: 73.a

Çizen (Drawing)	Kontrol (Control)	Tag Number	Lokasyon	Sayfa açıklaması (Page description)	Sayfa Özelliği	Proje adı (Project name)
Proje Tasarım	Ufuk GÜLÇEN Proje Sorumlusu	FLO1-DNV004-xM6		Denver-6 karıştırıcı-6	Güç Devresi	221017_MİLAS ÜYS FLOTASYON



=	GB1
+	MCC_1
Next page:	73.b
Previous page:	72.c

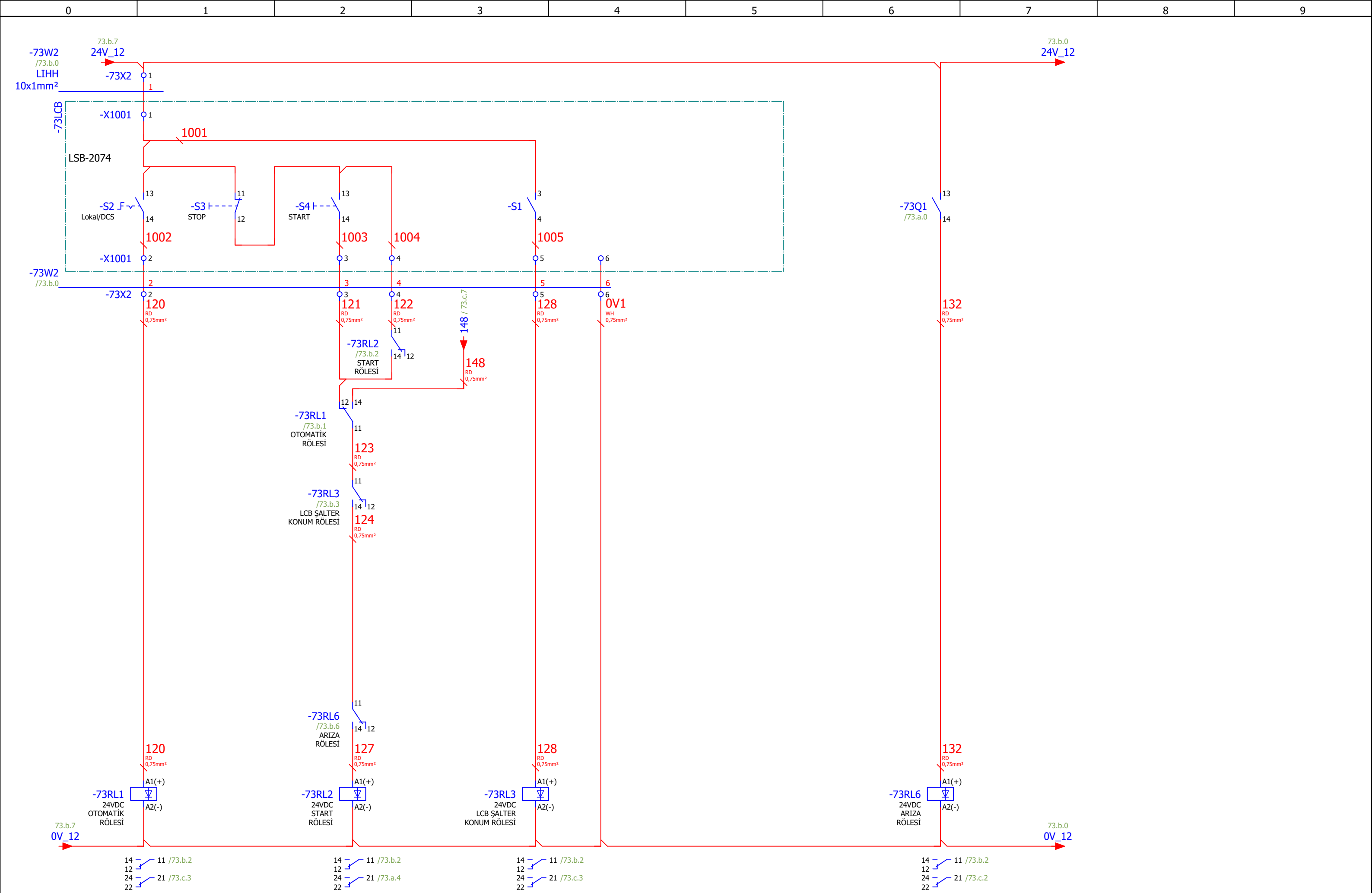

73.a

Page: 73.b

Çizen (Drawing)	Kontrol (Control)	USIA Unique Solutions at Applications an EPC company	Tag Number	Lokasyon	Sayfa açıklaması (Page description)	Sayfa Özelliği	Proje adı (Project name)	=	GB1
Proje Tasarım	Ufuk GÜLÇEN Proje Sorumlusu		FLO1-DNV004-xM6		Denver-6 karıştırıcı-6	Kumanda Devresi	221017_MİLAS ÜYS FLOTASYON	+	MCC_1
							Next page:	73.c	
							Previous page:	73.a	

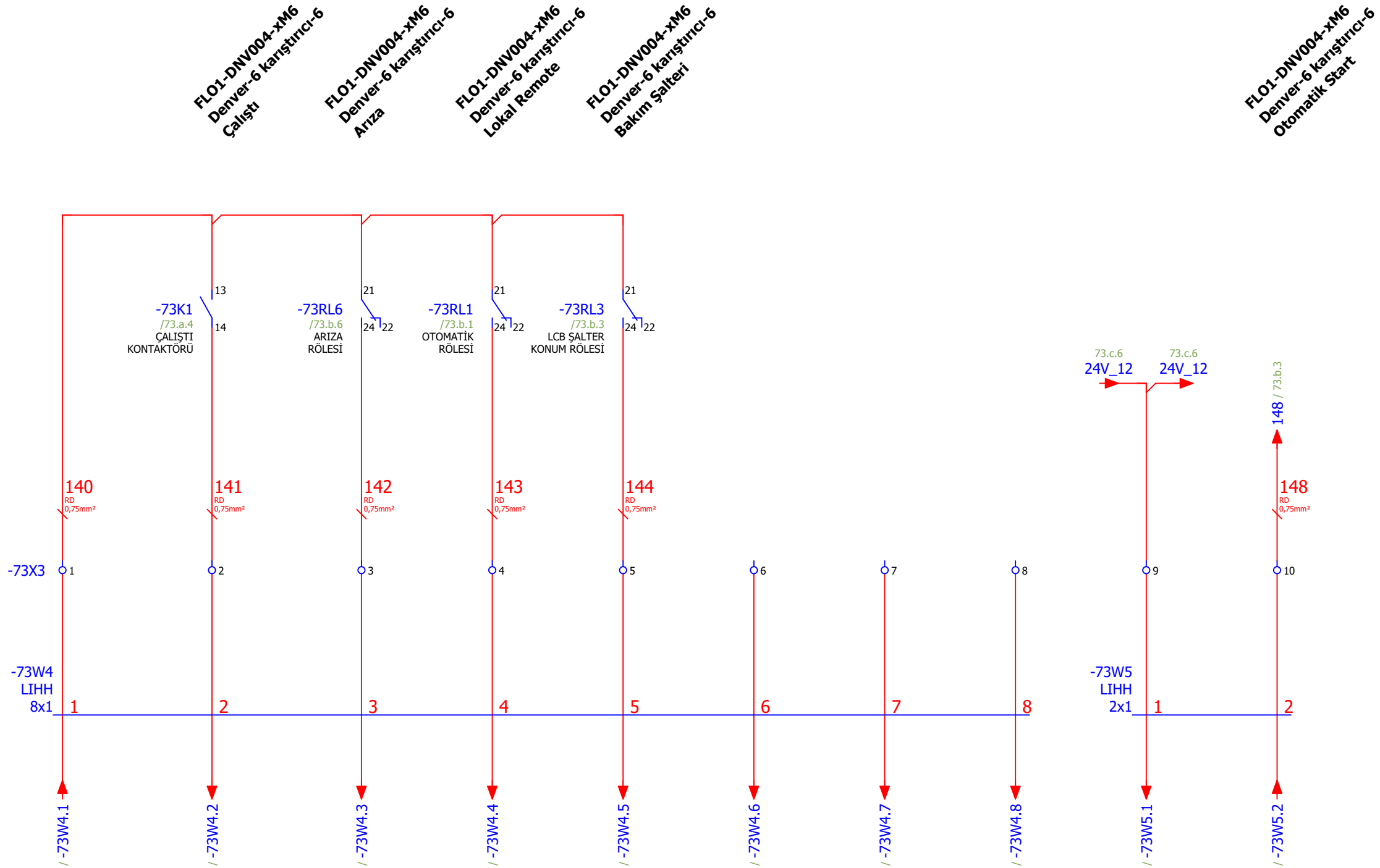

Çizen (Drawing)	Kontrol (Control)	USIA Unique Solutions at Applications an EPC company	Tag Number	Lokasyon	Sayfa açıklaması (Page description)	Sayfa Özelliği	Proje adı (Project name)	=	GB1
Proje Tasarım	Ufuk GÜLÇEN Proje Sorumlusu		FLO1-DNV004-xM6		Denver-6 karıştırıcı-6	Harici Sinyaller	221017_MİLAS ÜYS FLOTASYON	+	MCC_1
							Next page:		74.a
							Previous page:		73.b

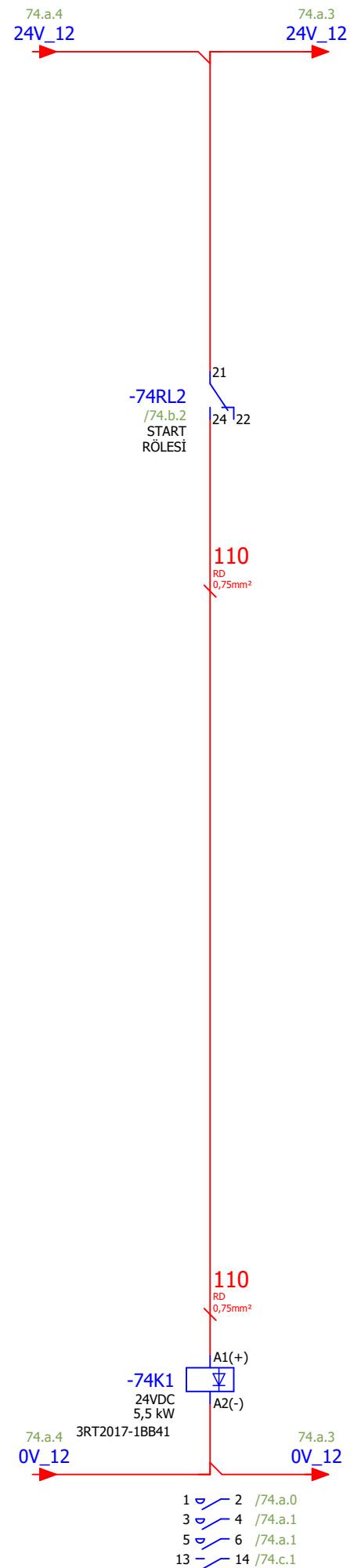
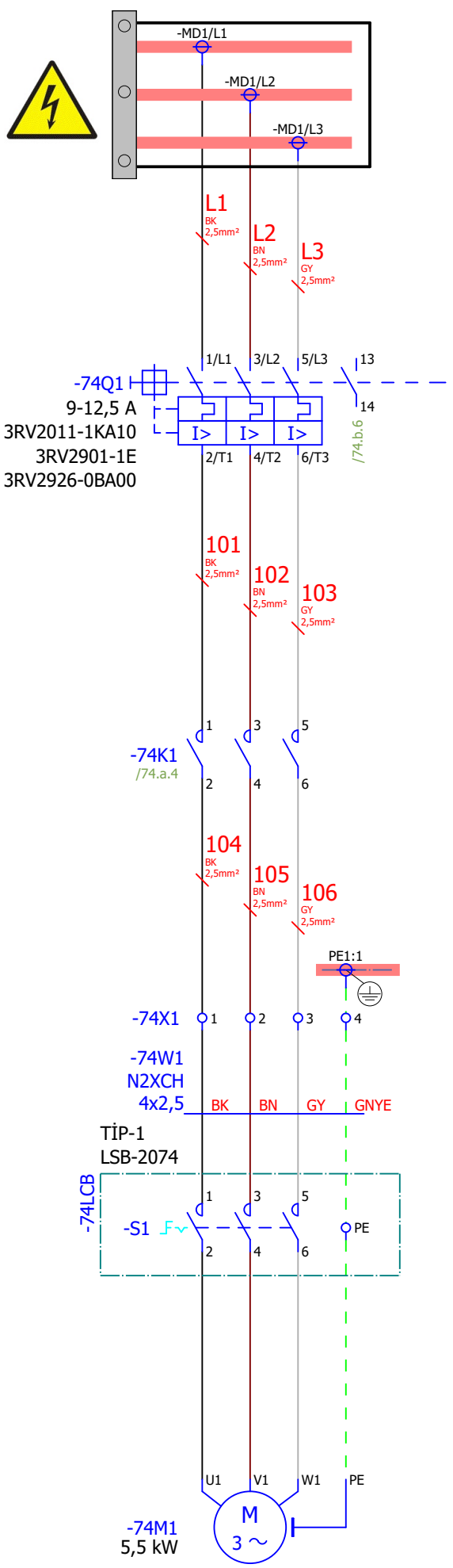

73.c

Page: 74.a

Çizen (Drawing)	Kontrol (Control)	Tag Number	Lokasyon	Sayfa açıklaması (Page description)	Sayfa Özelliği	Proje adı (Project name)
Proje Tasarım	Ufuk GÜLÇEN Proje Sorumlusu	FLO1-DNV004-xM7		Denver-6 karıştırıcı-7	Güç Devresi	221017_MİLAS ÜYS FLOTASYON
						= GB1
						+ MCC_1
						Next page: 74.b
						Previous page: 73.c

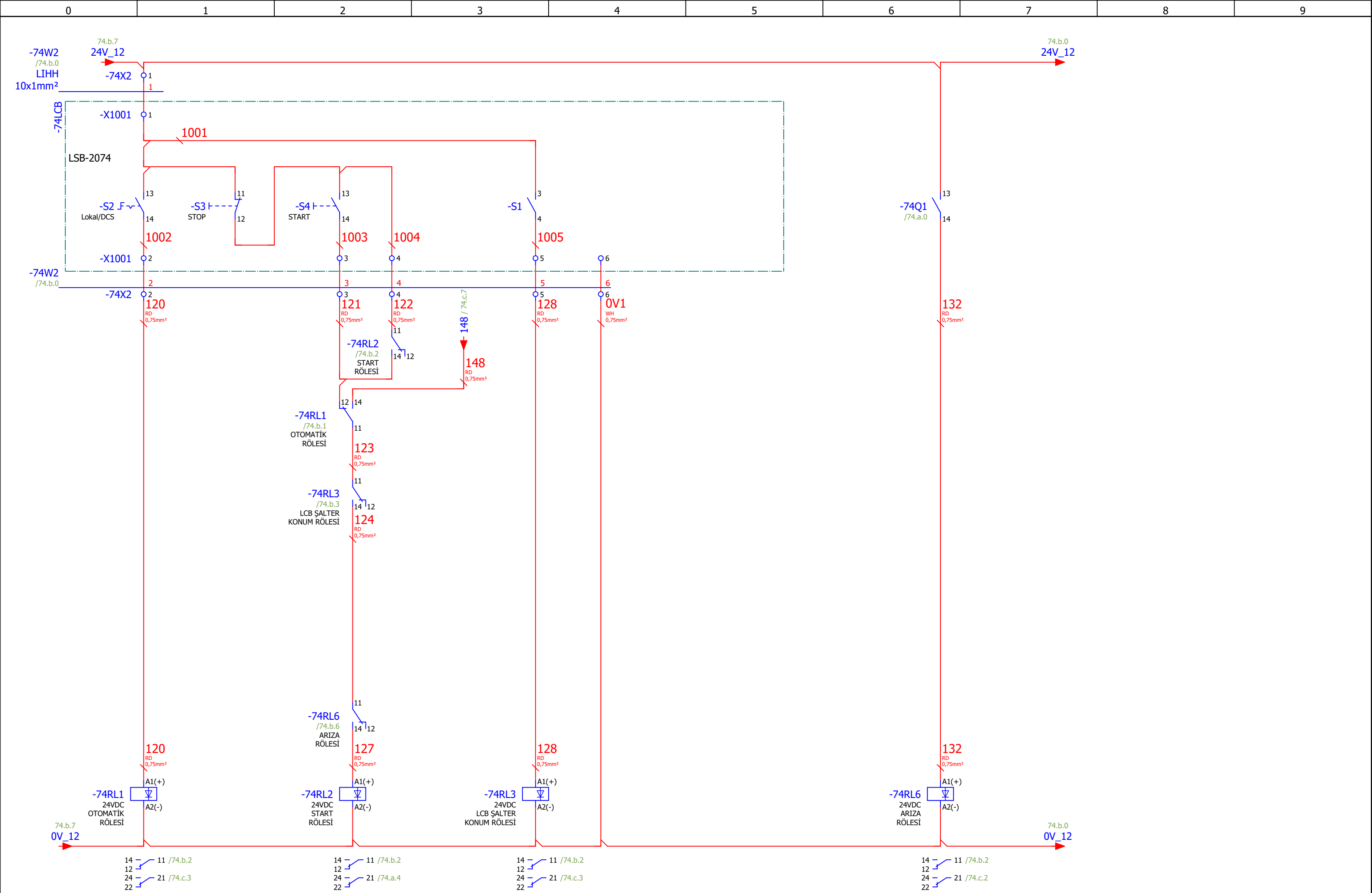

74.a

Page: 74.b

Çizen (Drawing)	Kontrol (Control)	USIA Unique Solutions at Applications an EPC company	Tag Number	Lokasyon	Sayfa açıklaması (Page description)	Sayfa Özelliği	Proje adı (Project name)	=	GB1
Proje Tasarım	Ufuk GÜLÇEN Proje Sorumlusu		FLO1-DNV004-xM7		Denver-6 karıştırıcı-7	Kumanda Devresi	221017_MİLAS ÜYS FLOTASYON	+	MCC_1
							Next page:	74.c	
							Previous page:	74.a	

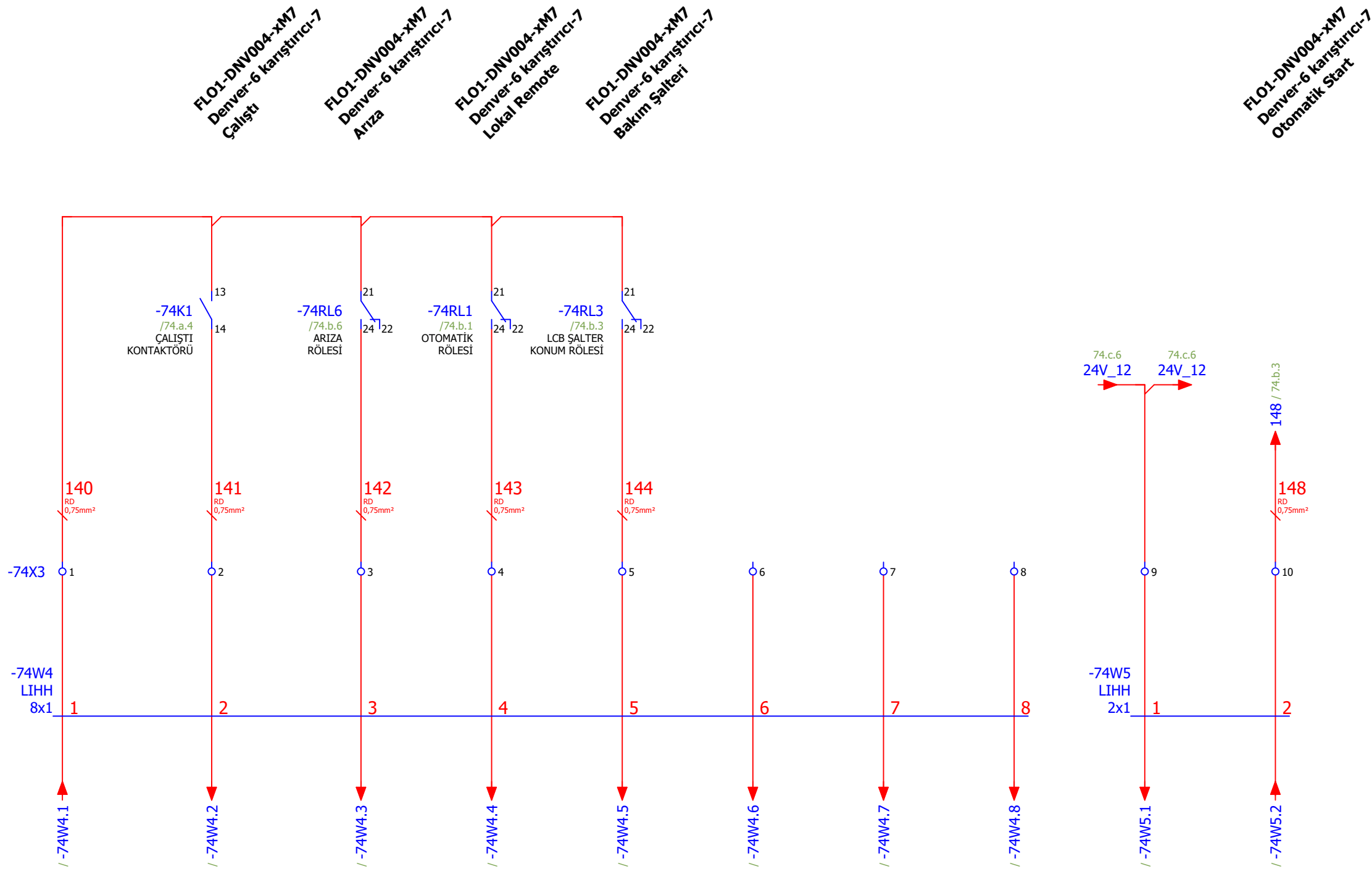

Çizen (Drawing)	Kontrol (Control)	USIA Unique Solutions at Applications an EPC company	Tag Number	Lokasyon	Sayfa açıklaması (Page description)	Sayfa Özelliği	Proje adı (Project name)	=	GB1
Proje Tasarım	Ufuk GÜLÇEN Proje Sorumlusu		FLO1-DNV004-xM7		Denver-6 karıştırıcı-7	Harici Sinyaller	221017_MİLAS ÜYS FLOTASYON	+	MCC_1
							Next page:		75.a
							Previous page:		74.b

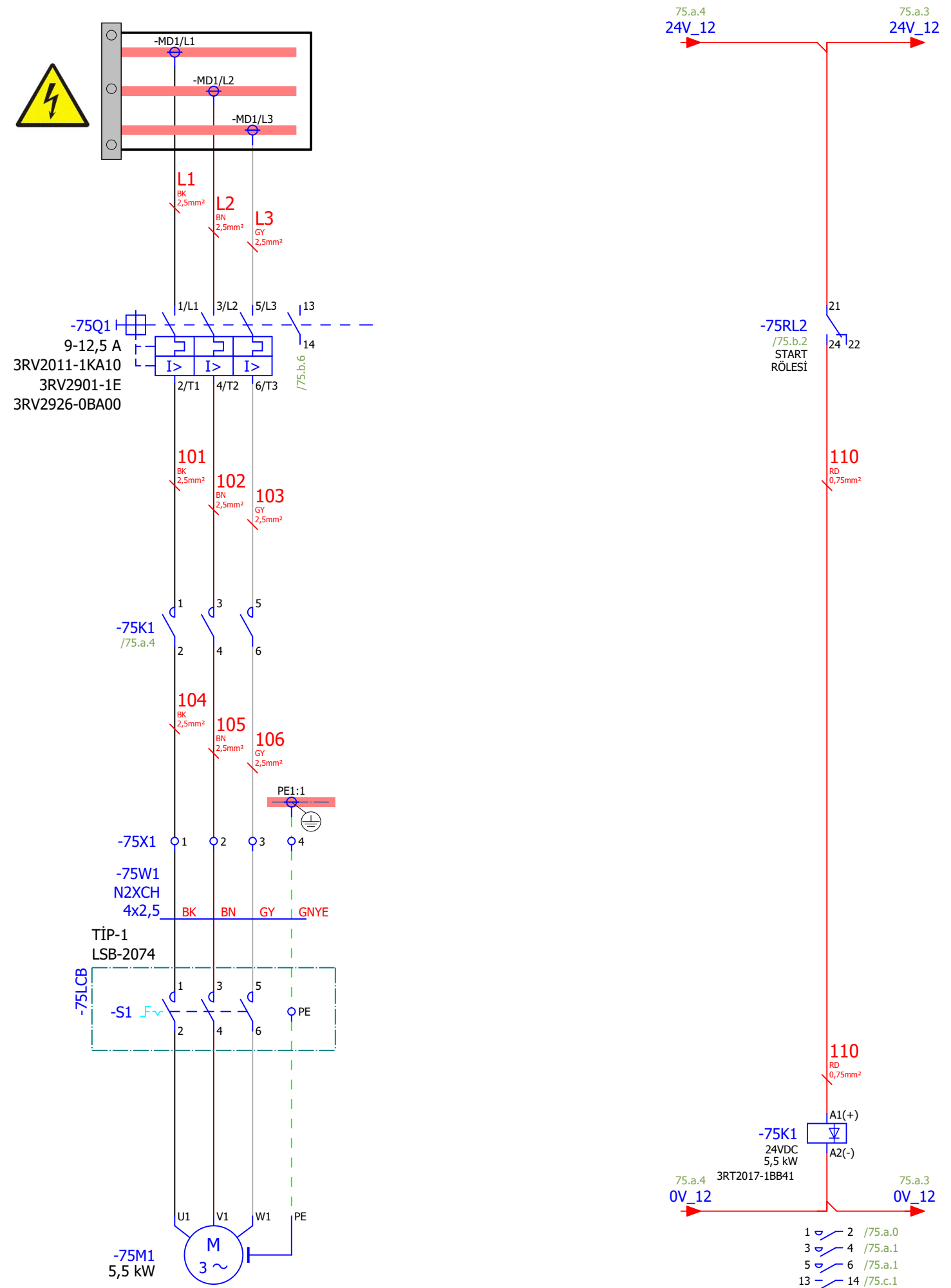

74.c

Page: 75.a

Çizen (Drawing)	Kontrol (Control)	Tag Number	Lokasyon	Sayfa açıklaması (Page description)	Sayfa Özelliği	Proje adı (Project name)	=
Proje Tasarım	Ufuk GÜLÇEN Proje Sorumlusu	FLO1-DNV004-xM8		Denver-6 karıştırıcı-8	Güç Devresi	221017_MİLAS ÜYS FLOTASYON	GB1
							MCC_1
							Next page: 75.b
							Previous page: 74.c

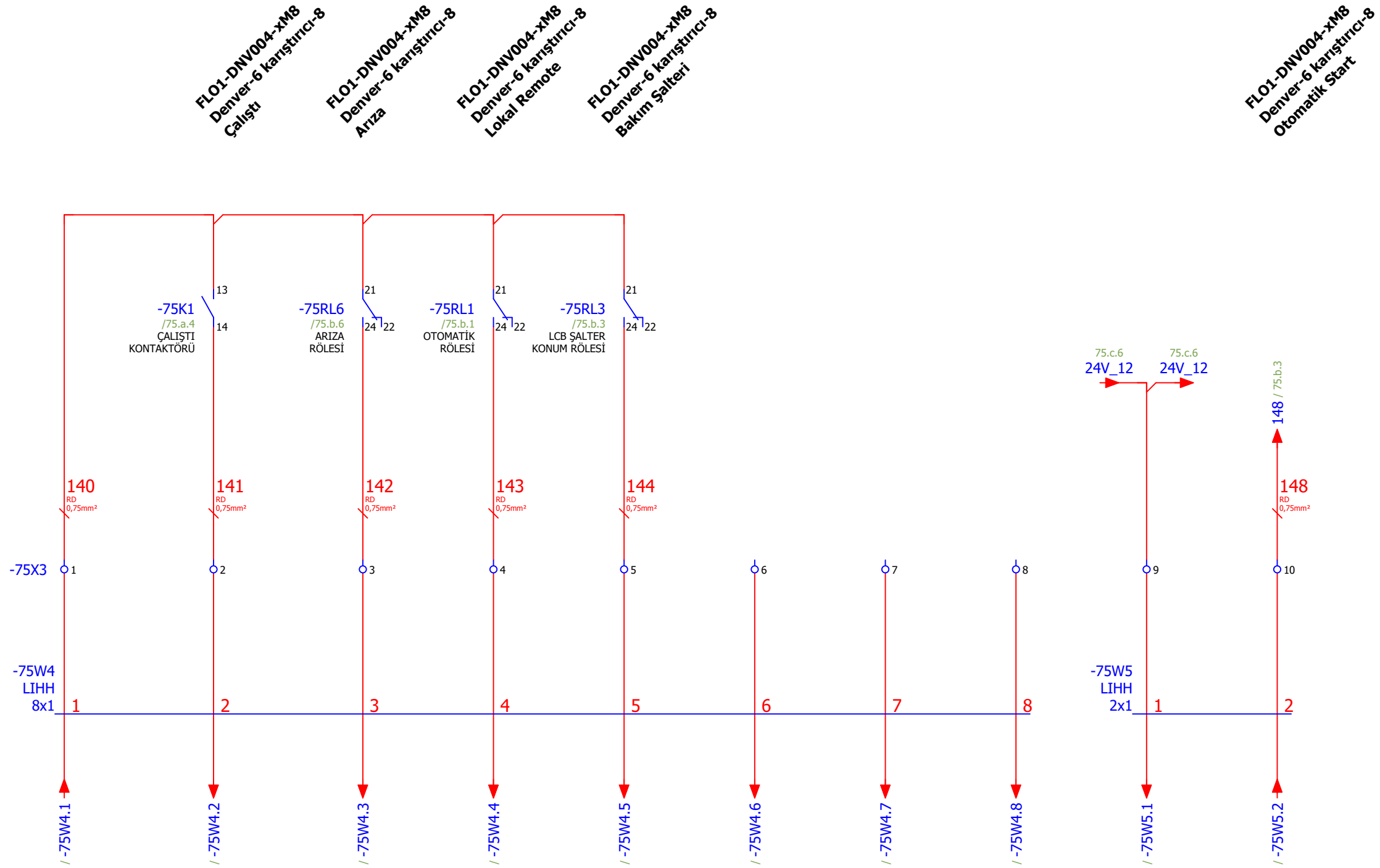

Çizen (Drawing)	Kontrol (Control)	USIA Unique Solutions at Applications an EPC company	Tag Number	Lokasyon	Sayfa açıklaması (Page description)	Sayfa Özelliği	Proje adı (Project name)	=	GB1
Proje Tasarım	Ufuk GÜLÇEN Proje Sorumlusu		FLO1-DNV004-xM8		Denver-6 karıştırıcı-8	Harici Sinyaller	221017_MİLAS ÜYS FLOTASYON	+	MCC_1
							Next page:		84.a
							Previous page:		75.b

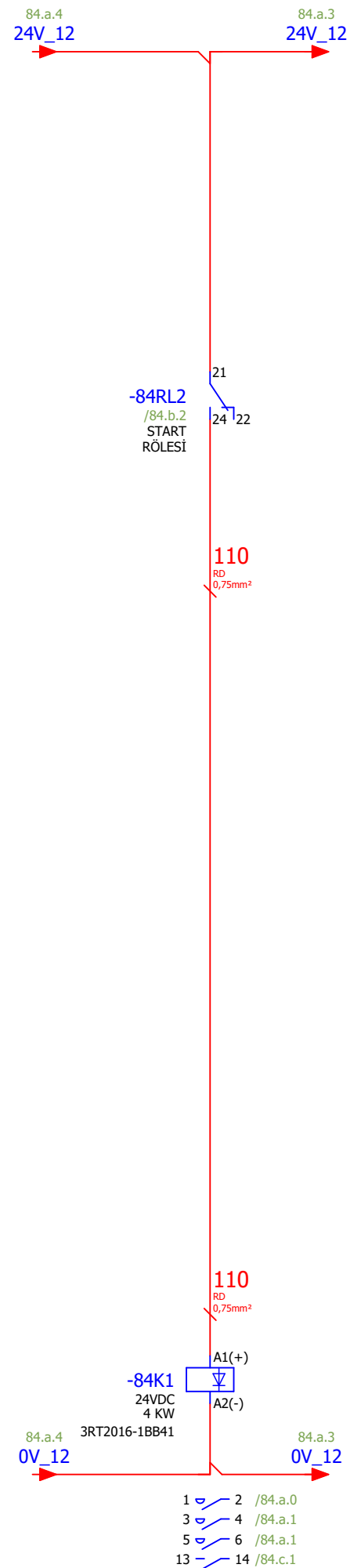
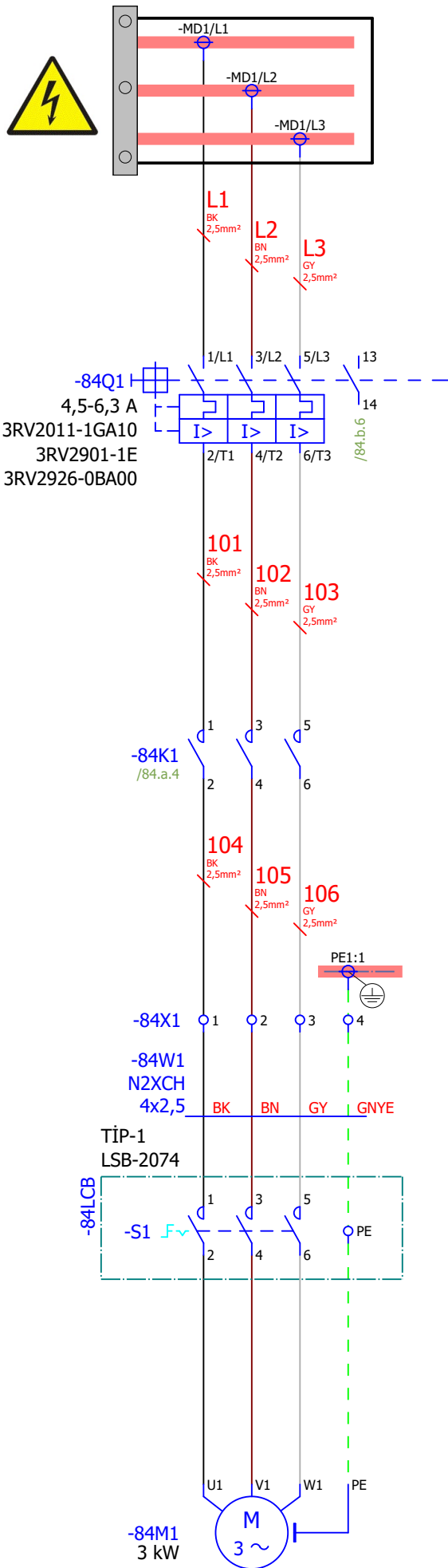

75.c

Page: 84.a

Çizen (Drawing)	Kontrol (Control)	Tag Number	Lokasyon	Sayfa açıklaması (Page description)	Sayfa Özelliği	Proje adı (Project name)								
Proje Tasarım	Ufuk GÜLÇEN Proje Sorumlusu	FLO1-SVB003-xM1		susuzlaştırma eleği-1.1	Güç Devresi	221017_MİLAS ÜYS FLOTASYON								
<table border="1"> <tr> <td>=</td> <td>GB1</td> </tr> <tr> <td>+</td> <td>MCC_1</td> </tr> <tr> <td>Next page:</td> <td>84.b</td> </tr> <tr> <td>Previous page:</td> <td>75.c</td> </tr> </table>							=	GB1	+	MCC_1	Next page:	84.b	Previous page:	75.c
=	GB1													
+	MCC_1													
Next page:	84.b													
Previous page:	75.c													



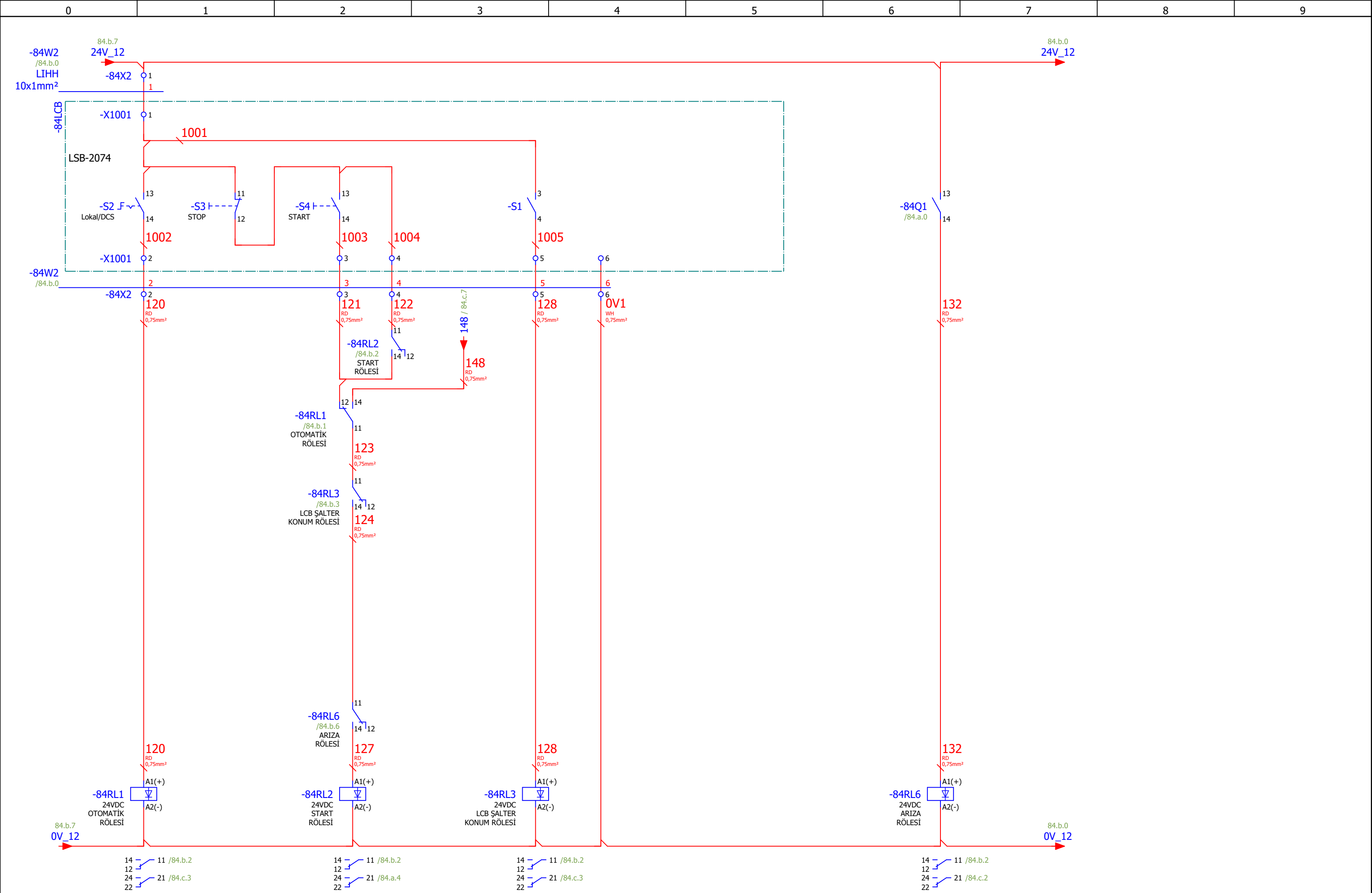

84.a

Page: 84.b

Çizen (Drawing)	Kontrol (Control)	USIA Unique Solutions at Applications an EPC company	Tag Number	Lokasyon	Sayfa açıklaması (Page description)	Sayfa Özelliği	Proje adı (Project name)	=	GB1
Proje Tasarım	Ufuk GÜLÇEN Proje Sorumlusu		FLO1-SVB003-xM1			susuzlaştırma eleği-1.1	Kumanda Devresi	221017_MİLAS ÜYS FLOTASYON	+
								Next page:	84.c
								Previous page:	84.a

FLO1-SVB003-xM1
susuzlaştırma eleği-1.1
Çalıştı

FLO1-SVB003-xM1
susuzlaştırma eleği-1.1
Arıza

FLO1-SVB003-xM1
susuzlaştırma eleği-1.1
Lokal Remote

FLO1-SVB003-xM1
susuzlaştırma eleği-1.1
Bakım Şalteri

FLO1-SVB003-xM1
susuzlaştırma eleği-1.1
Otomatik Start

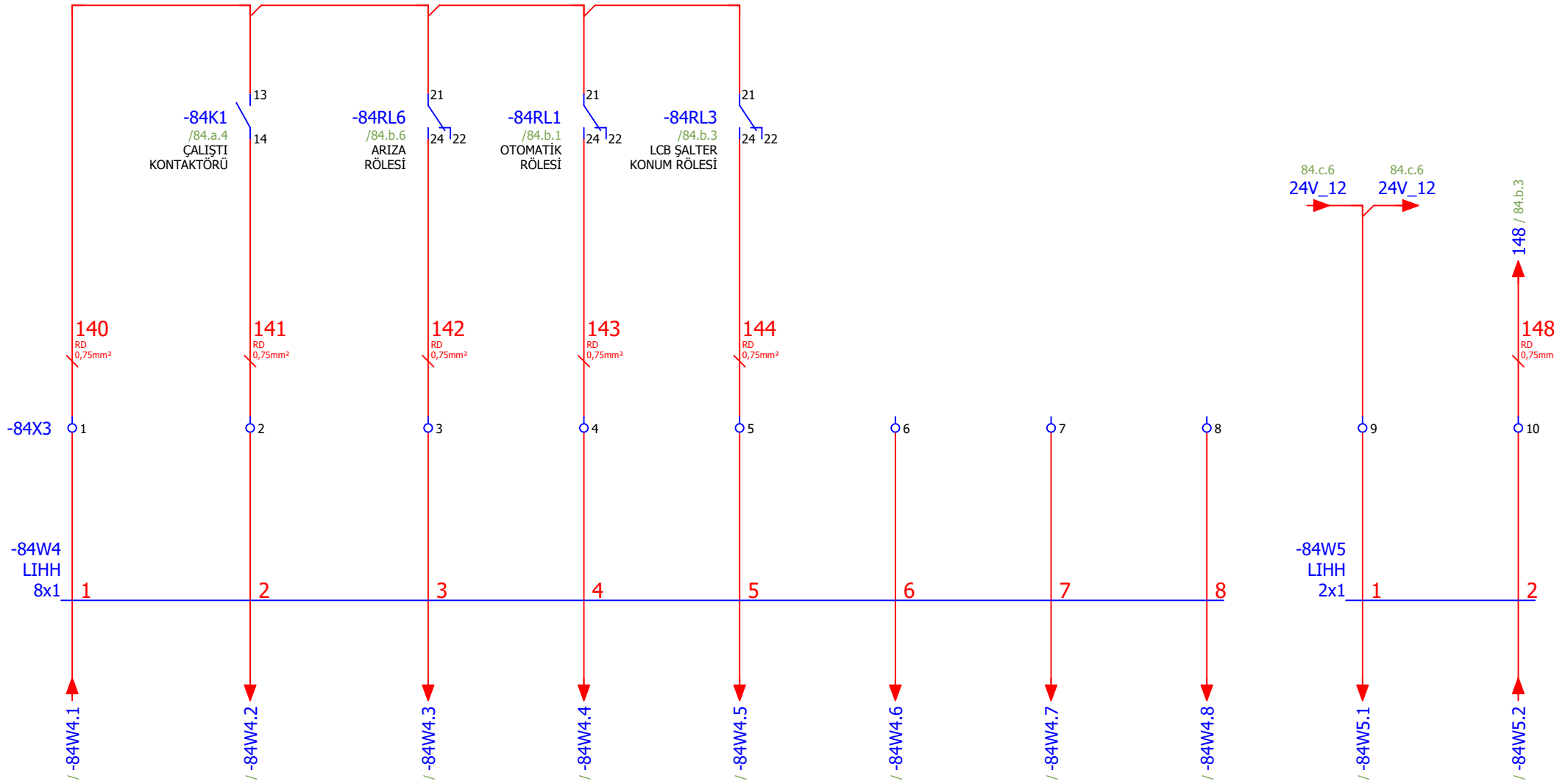

Çizen (Drawing)	Kontrol (Control)	USIA Unique Solutions at Applications an EPC company	Tag Number	Lokasyon	Sayfa açıklaması (Page description)	Sayfa Özelliği	Proje adı (Project name)	=	GB1
Proje Tasarım	Ufuk GÜLÇEN Proje Sorumlusu		FLO1-SVB003-xM1			susuzlaştırma eleği-1.1	Harici Sinyaller	221017_MİLAS ÜYS FLOTASYON	+
								Next page:	85.a
								Previous page:	84.b

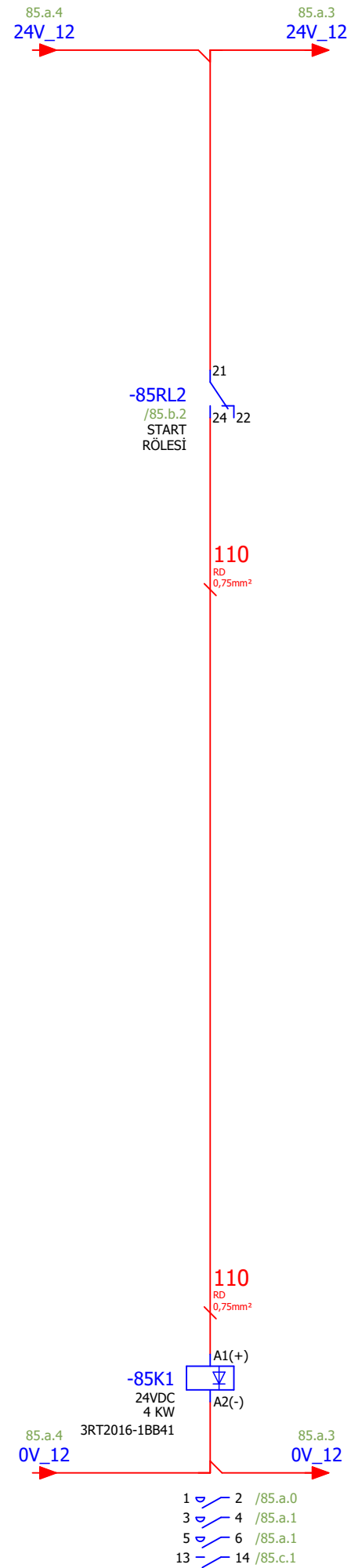
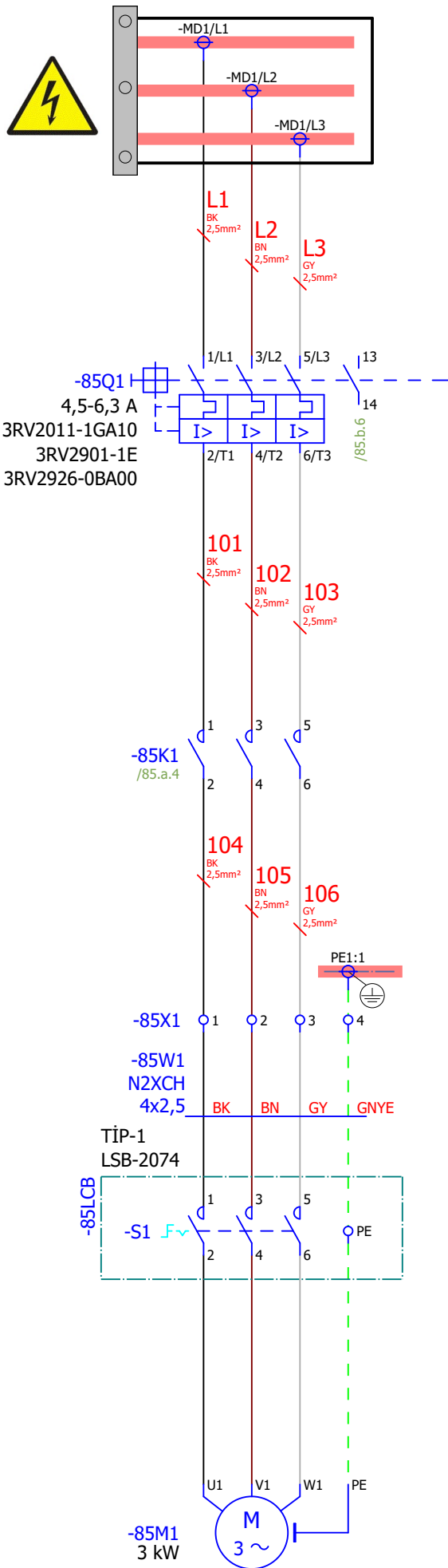

84.c

Page: 85.a

Çizen (Drawing)	Kontrol (Control)	Tag Number	Lokasyon	Sayfa açıklaması (Page description)	Sayfa Özelliği	Proje adı (Project name)
Proje Tasarım	Ufuk GÜLÇEN Proje Sorumlusu	FLO1-SVB003-xM2		susuzlaştırma eleği-1.2	Güç Devresi	221017_MİLAS ÜYS FLOTASYON
						= GB1
						+ MCC_1
						Next page: 85.b
						Previous page: 84.c

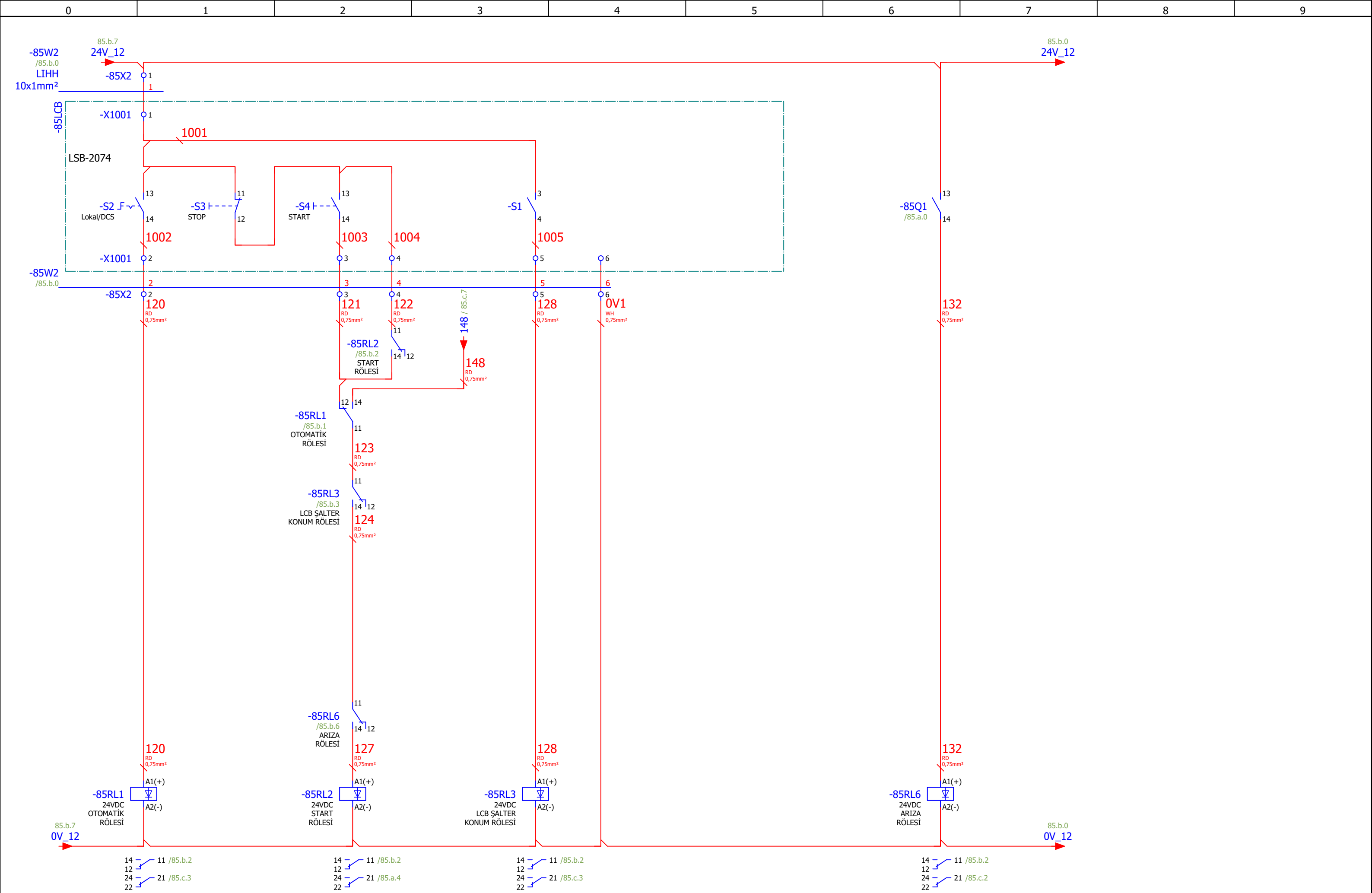

85.a

Page: 85.b

Çizen (Drawing)	Kontrol (Control)	USIA Unique Solutions at Applications an EPC company	Tag Number	Lokasyon	Sayfa açıklaması (Page description)	Sayfa Özelliği	Proje adı (Project name)	=	GB1
Proje Tasarım	Ufuk GÜLÇEN Proje Sorumlusu		FLO1-SVB003-xM2			susuzlaştırma eleği-1.2	Kumanda Devresi	221017_MİLAS ÜYS FLOTASYON	+
								Next page:	85.c
								Previous page:	85.a

FLO1-SVB003-xM2
susuzlaştırma eleği-1.2
Çalıştı

FLO1-SVB003-xM2
susuzlaştırma eleği-1.2
Arıza

FLO1-SVB003-xM2
susuzlaştırma eleği-1.2
Lokal Remote

FLO1-SVB003-xM2
susuzlaştırma eleği-1.2
Bakım Şalteri

FLO1-SVB003-xM2
susuzlaştırma eleği-1.2
Otomatik Start

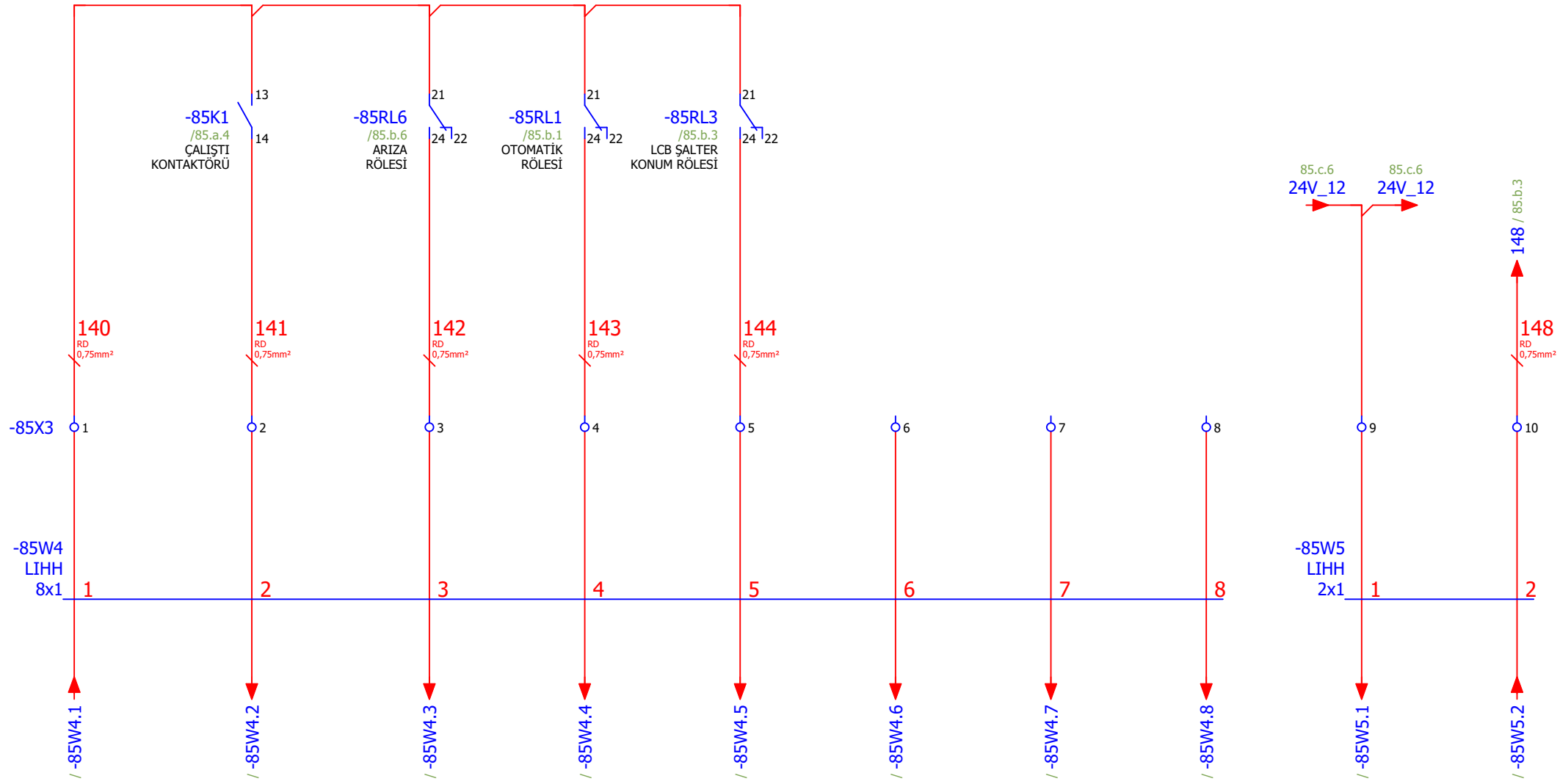

Çizen (Drawing)	Kontrol (Control)	USIA Unique Solutions at Applications an EPC company	Tag Number	Lokasyon	Sayfa açıklaması (Page description)	Sayfa Özelliği	Proje adı (Project name)	=	GB1
Proje Tasarım	Ufuk GÜLÇEN Proje Sorumlusu		FLO1-SVB003-xM2			susuzlaştırma eleği-1.2	Harici Sinyaller	221017_MİLAS ÜYS FLOTASYON	+
								Next page:	86.a
								Previous page:	85.b

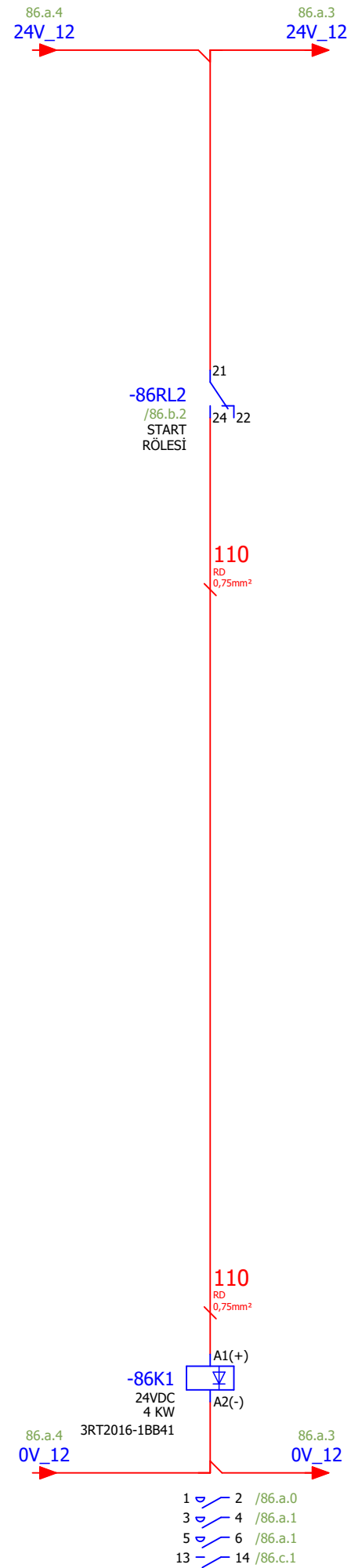
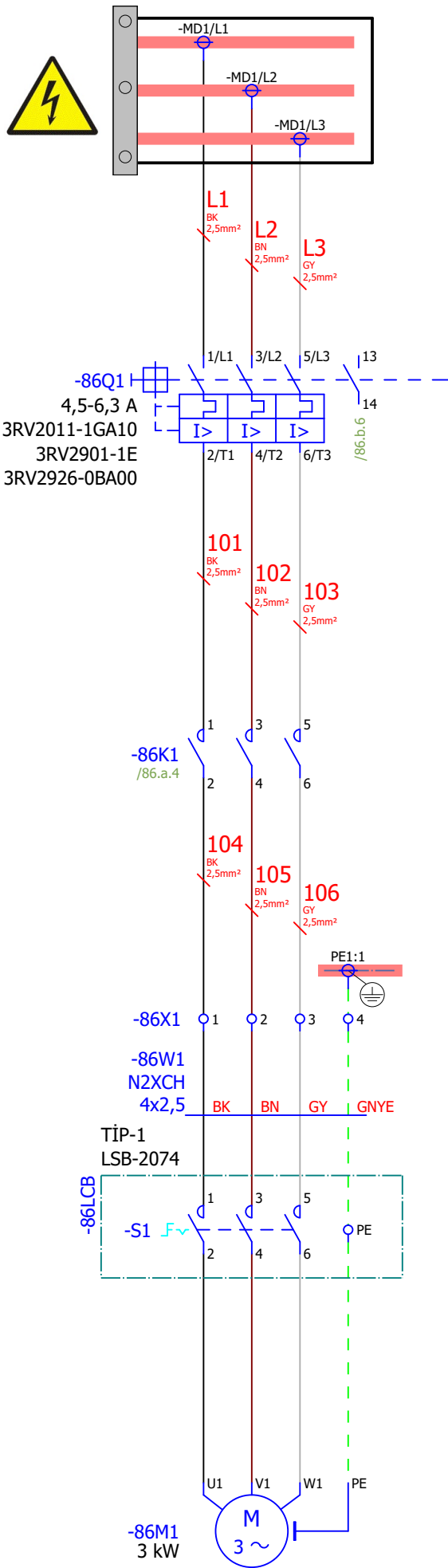

Çizen (Drawing)	Kontrol (Control)	Tag Number	Lokasyon	Sayfa açıklaması (Page description)	Sayfa Özelliği	Proje adı (Project name)	=
Proje Tasarım	Ufuk GÜLÇEN Proje Sorumlusu	FLO1-SVB004-xM1		susuzlaştırma eleği-2.1	Güç Devresi	221017_MİLAS ÜYS FLOTASYON	GB1
							MCC_1
							Next page: 86.b
							Previous page: 85.c

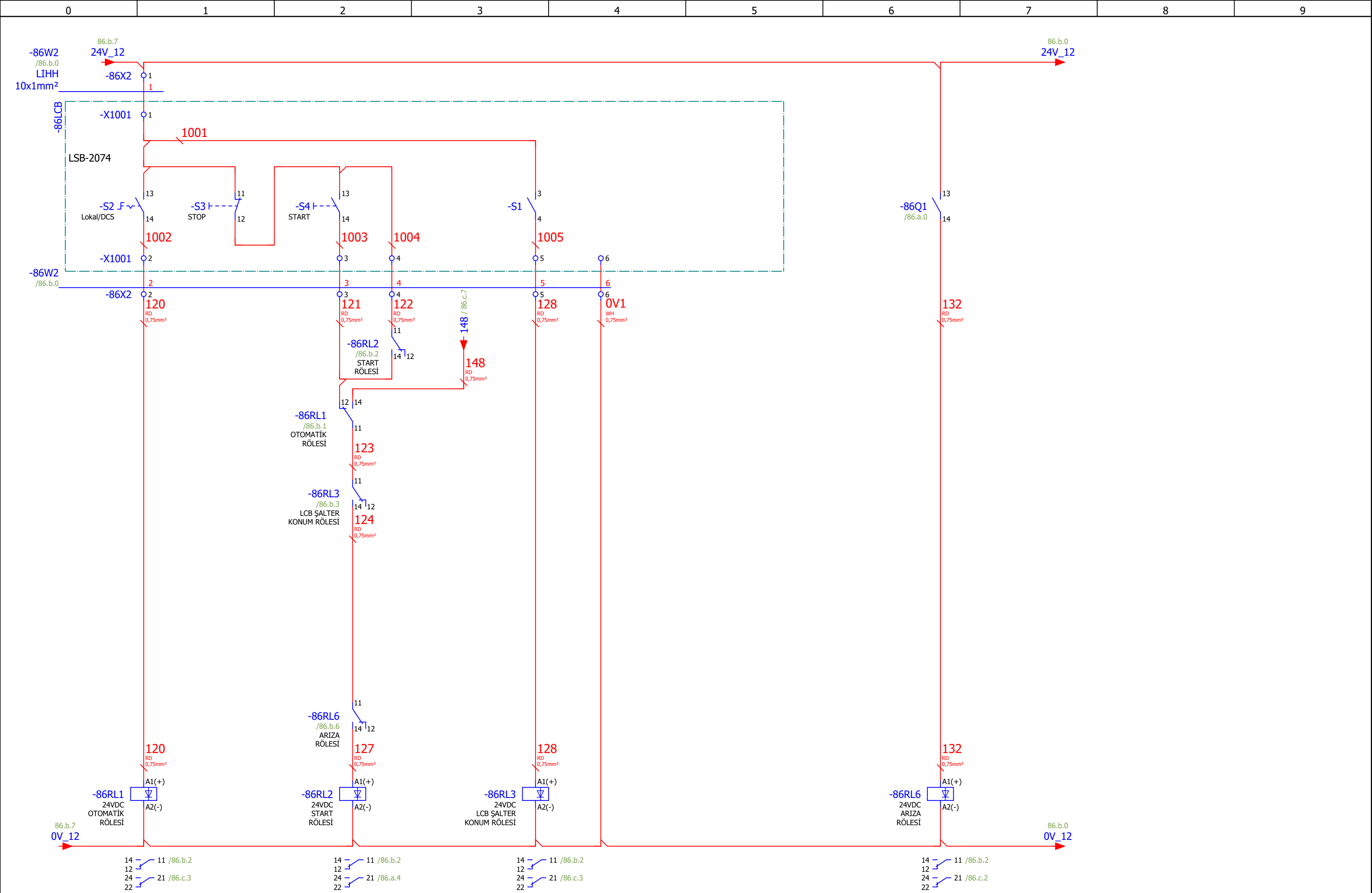

86.a

Page: 86.b

Çizen (Drawing)	Kontrol (Control)	US A Unique Solutions at Applications an EPC company	Tag Number	Lokasyon	Sayfa açıklaması (Page description)	Sayfa Özelliği	Proje adı (Project name)	=	GB1
Proje Tasarım	Ufuk GÜLÇEN Proje Sorumlusu		FLO1-SVB004-xM1			susuzlaştırma eleği-2.1	Kumanda Devresi	221017_MİLAS ÜYS FLOTASYON	+
								Next page:	86.c
								Previous page:	86.a

FLO1-SVB004-xM1
susuzlaştırma eleği-2.1
Çalıştı

FLO1-SVB004-xM1
susuzlaştırma eleği-2.1
Arıza

FLO1-SVB004-xM1
susuzlaştırma eleği-2.1
Lokal Remote

FLO1-SVB004-xM1
susuzlaştırma eleği-2.1
Bakım Şalteri

FLO1-SVB004-xM1
susuzlaştırma eleği-2.1
Otomatik Start

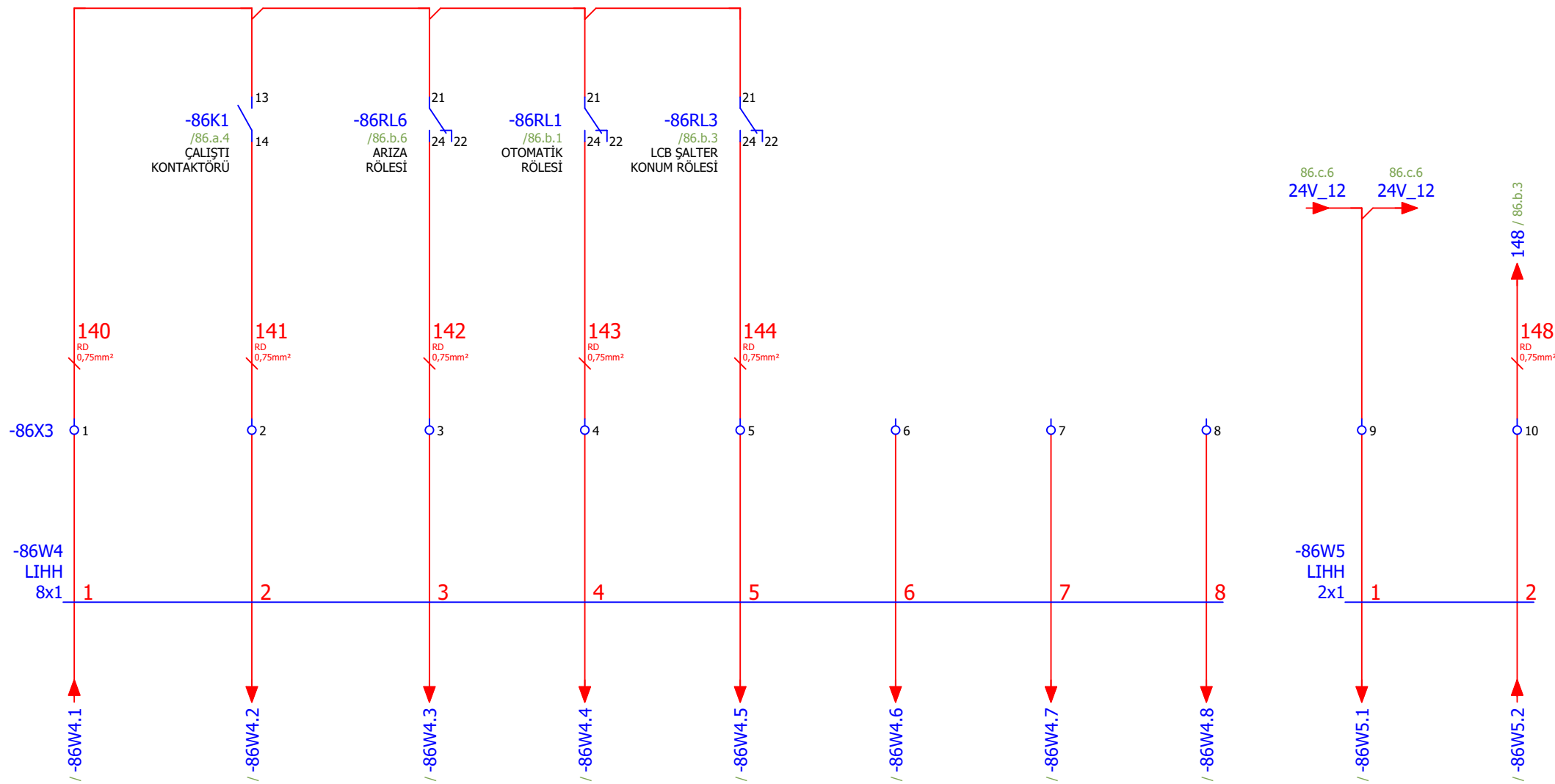

Çizen (Drawing)	Kontrol (Control)	USIA Unique Solutions at Applications an EPC company	Tag Number	Lokasyon	Sayfa açıklaması (Page description)	Sayfa Özelliği	Proje adı (Project name)	=	GB1
Proje Tasarım	Ufuk GÜLÇEN Proje Sorumlusu		FLO1-SVB004-xM1		susuzlaştırma eleği-2.1	Harici Sinyaller	221017_MİLAS ÜYS FLOTASYON	+	MCC_1
							Next page:		87.a
							Previous page:		86.b

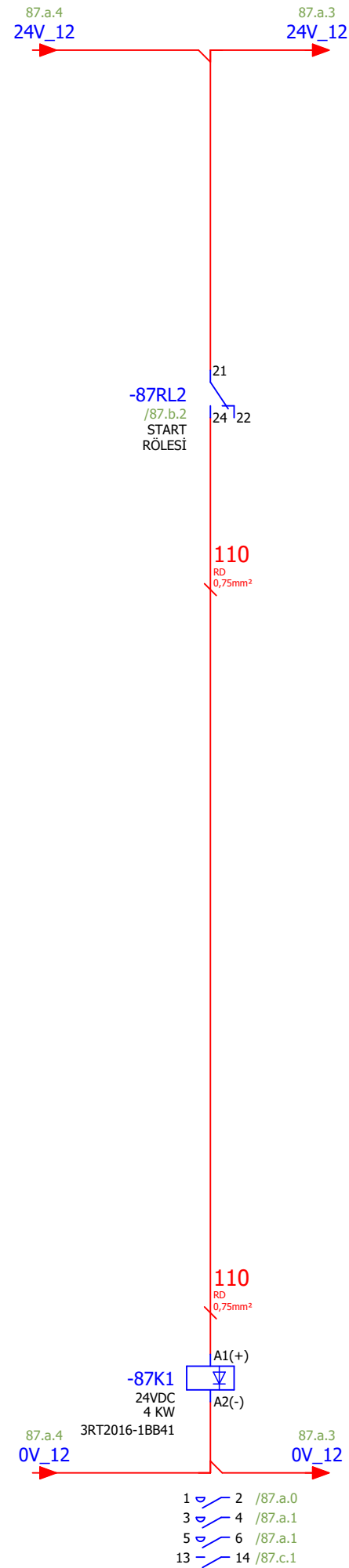
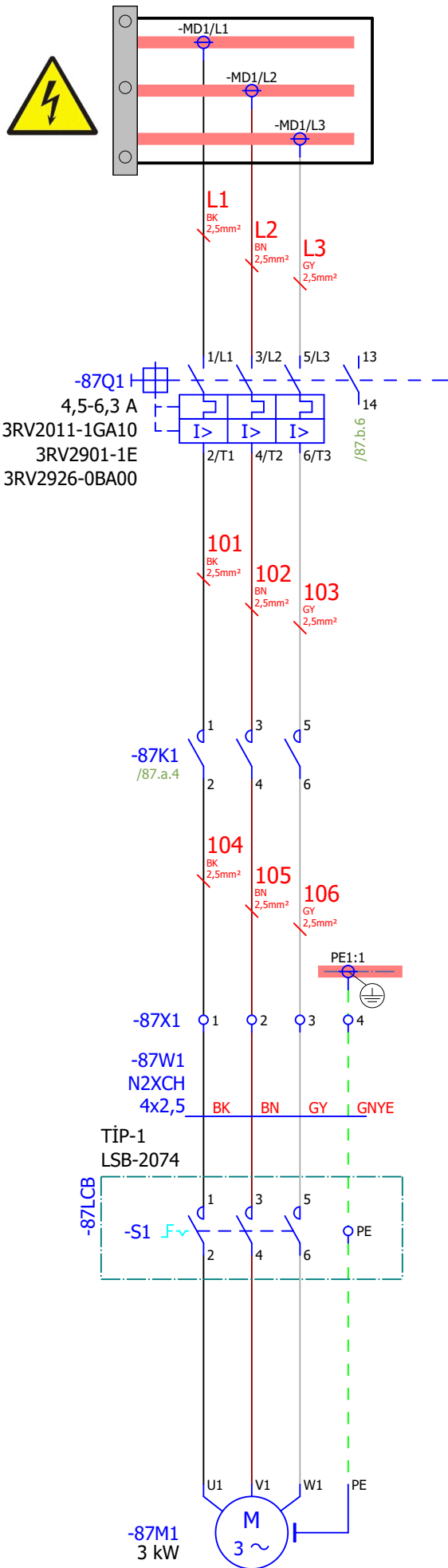

Çizen (Drawing)	Kontrol (Control)	Tag Number	Lokasyon	Sayfa açıklaması (Page description)	Sayfa Özelliği	Proje adı (Project name)								
Proje Tasarım	Ufuk GÜLÇEN Proje Sorumlusu	FLO1-SVB003-xM1		susuzlaştırma eleği-2.2	Güç Devresi	221017_MİLAS ÜYS FLOTASYON								
<table border="1"> <tr> <td>=</td> <td>GB1</td> </tr> <tr> <td>+</td> <td>MCC_1</td> </tr> <tr> <td>Next page:</td> <td>87.b</td> </tr> <tr> <td>Previous page:</td> <td>86.c</td> </tr> </table>							=	GB1	+	MCC_1	Next page:	87.b	Previous page:	86.c
=	GB1													
+	MCC_1													
Next page:	87.b													
Previous page:	86.c													

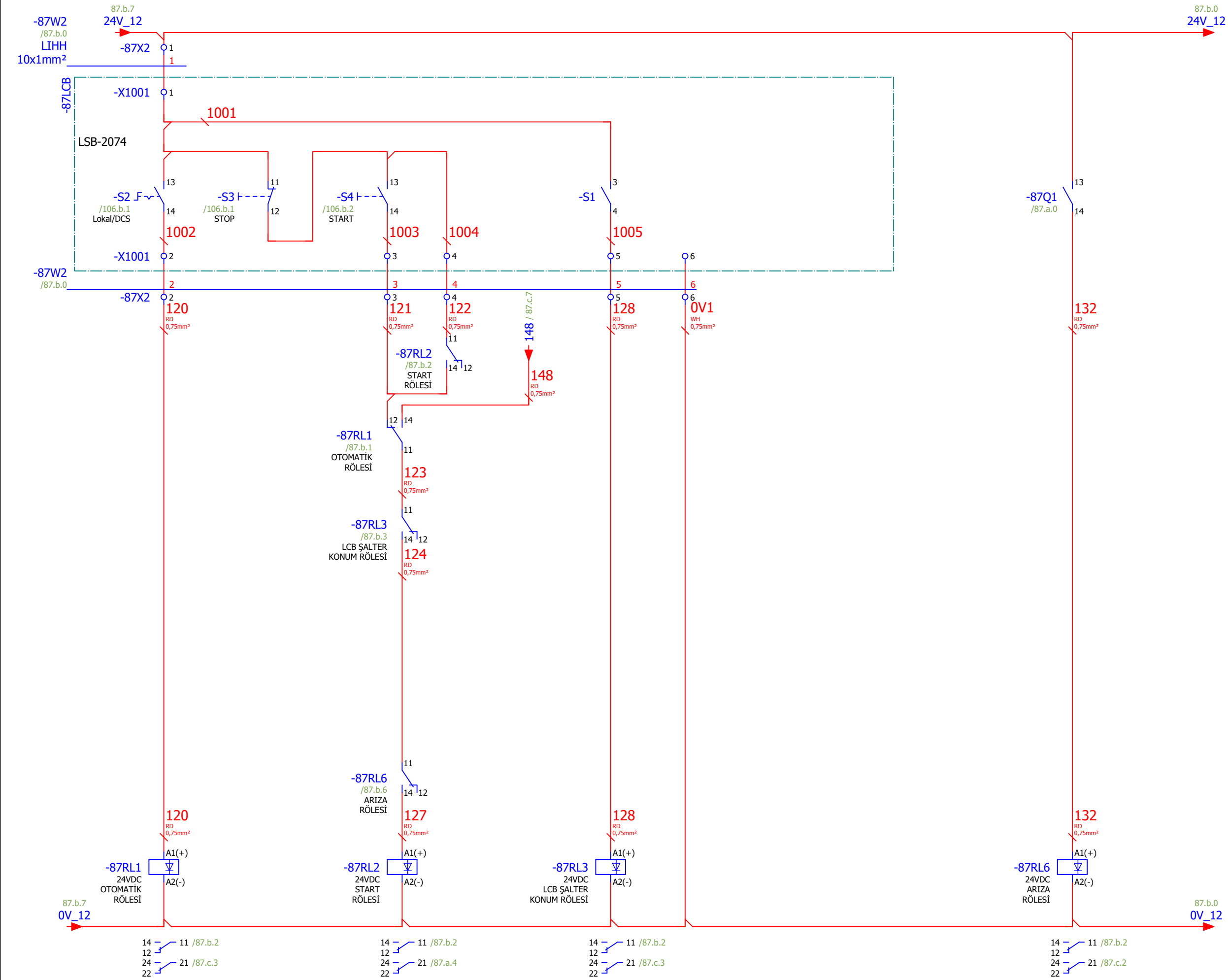

87.a

Page: 87.b

Çizen (Drawing)	Kontrol (Control)	USIA Unique Solutions at Applications an EPC company	Tag Number	Lokasyon	Sayfa açıklaması (Page description)	Sayfa Özelliği	Proje adı (Project name)	=	GB1
Proje Tasarım	Ufuk GÜLÇEN Proje Sorumlusu		FLO1-SVB003-xM1			susuzlaştırma eleği-2.2	Kumanda Devresi	221017_MİLAS ÜYS FLOTASYON	+
								Next page:	87.c
								Previous page:	87.a

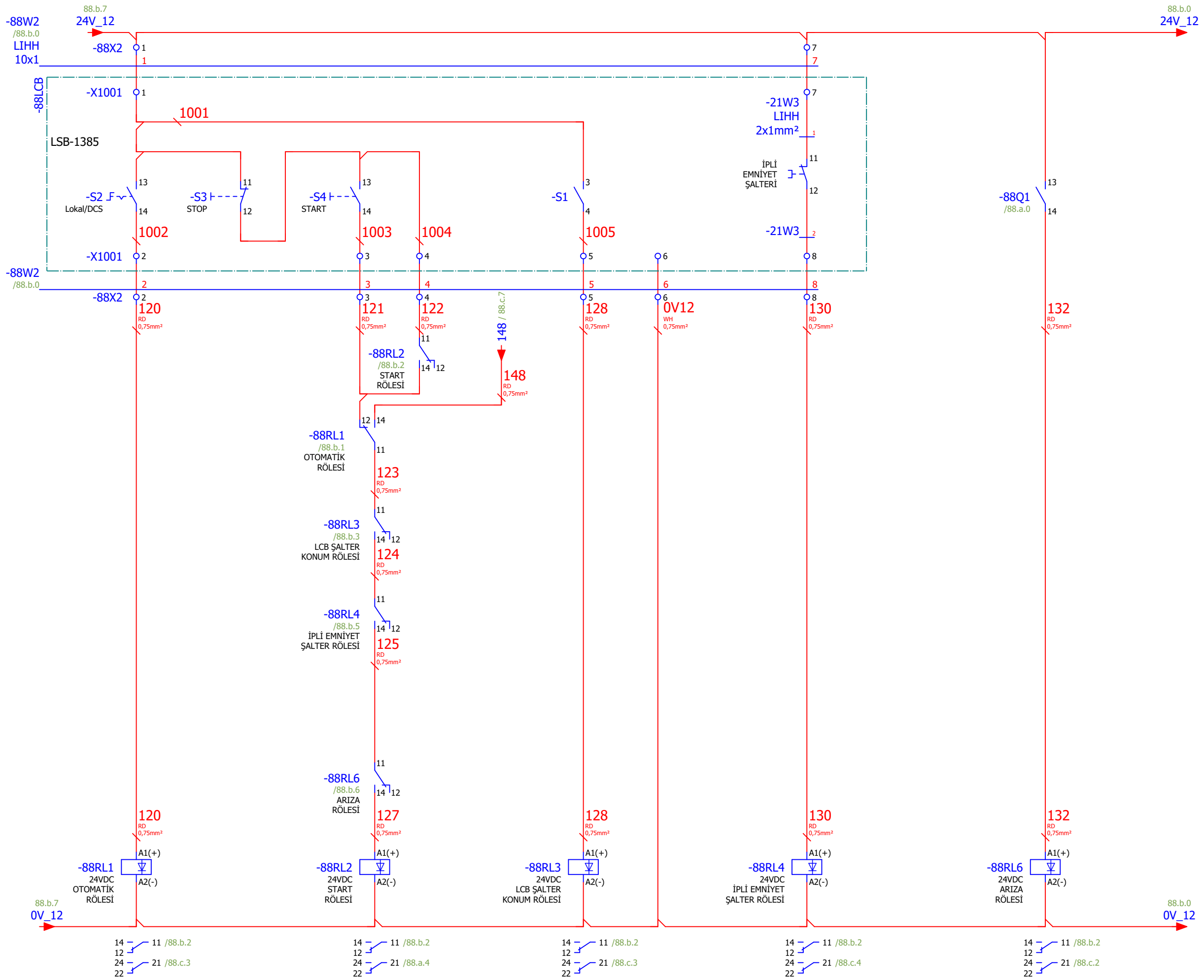

88.a

Page:

88.b

Çizen (Drawing)	Kontrol (Control)	USIA Unique Solutions at Applications an EPC company	Tag Number	Lokasyon	Sayfa açıklaması (Page description)	Sayfa Özelliği	Proje adı (Project name)	=	GB1
Proje Tasarım	Ufuk GÜLÇEN Proje Sorumlusu		FLO1-CNV009-xM1			ürün bantı(susuzlaştırma elekleri altı çıkışı)	Kumanda Devresi	221017_MİLAS ÜYS FLOTASYON	+
							Next page:		88.c
							Previous page:		88.a

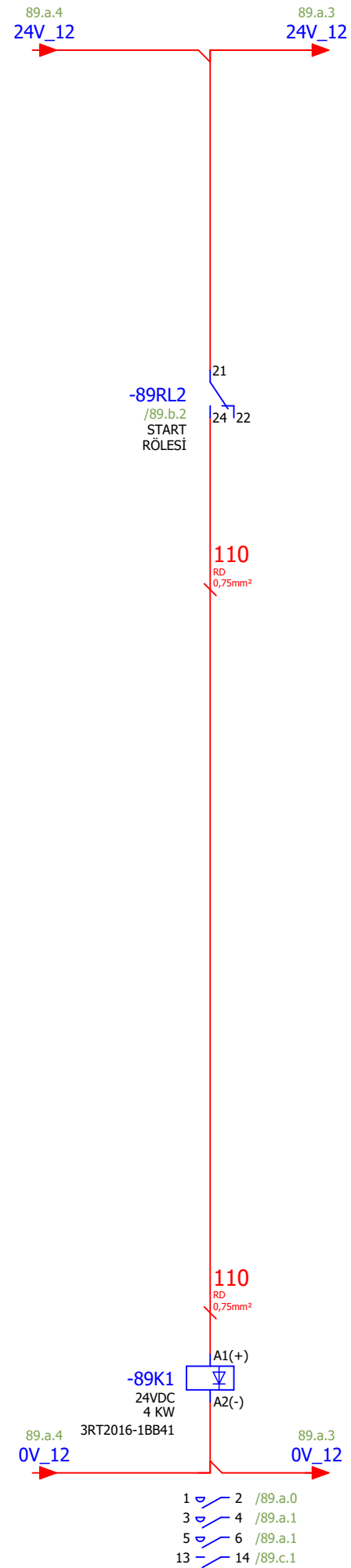
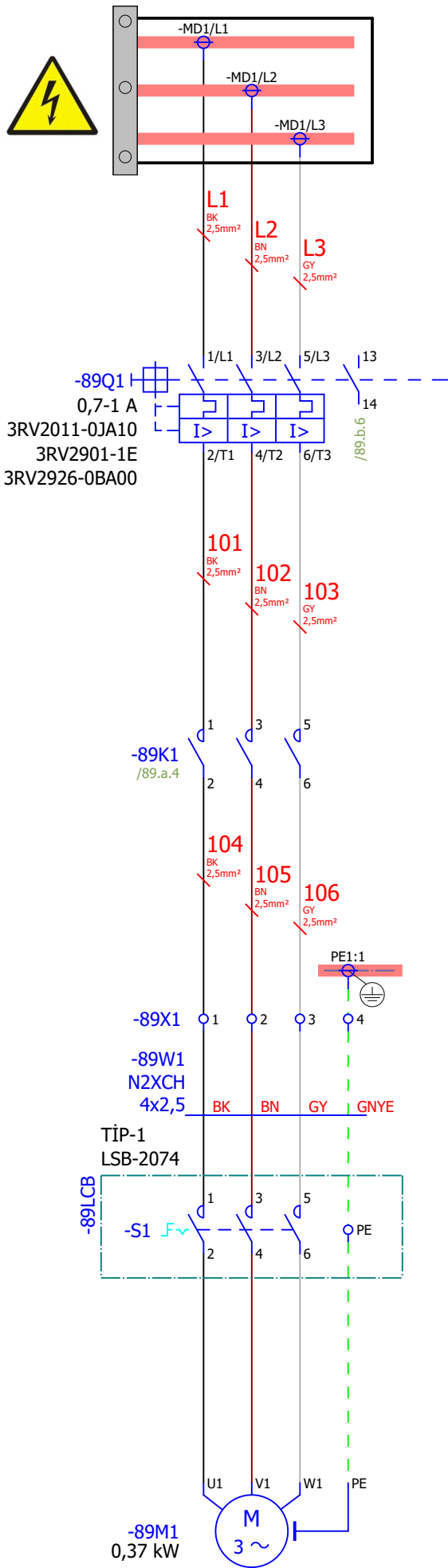

88.c

Page: 89.a

Çizen (Drawing)	Kontrol (Control)	Tag Number	Lokasyon	Sayfa açıklaması (Page description)	Sayfa Özelliği	Proje adı (Project name)
Proje Tasarım	Ufuk GÜLÇEN Proje Sorumlusu	FLO1-SMP001-xM1		Numune makinası	Güç Devresi	221017_MİLAS ÜYS FLOTASYON
						= GB1
						+ MCC_1
						Next page: 89.b
						Previous page: 88.c

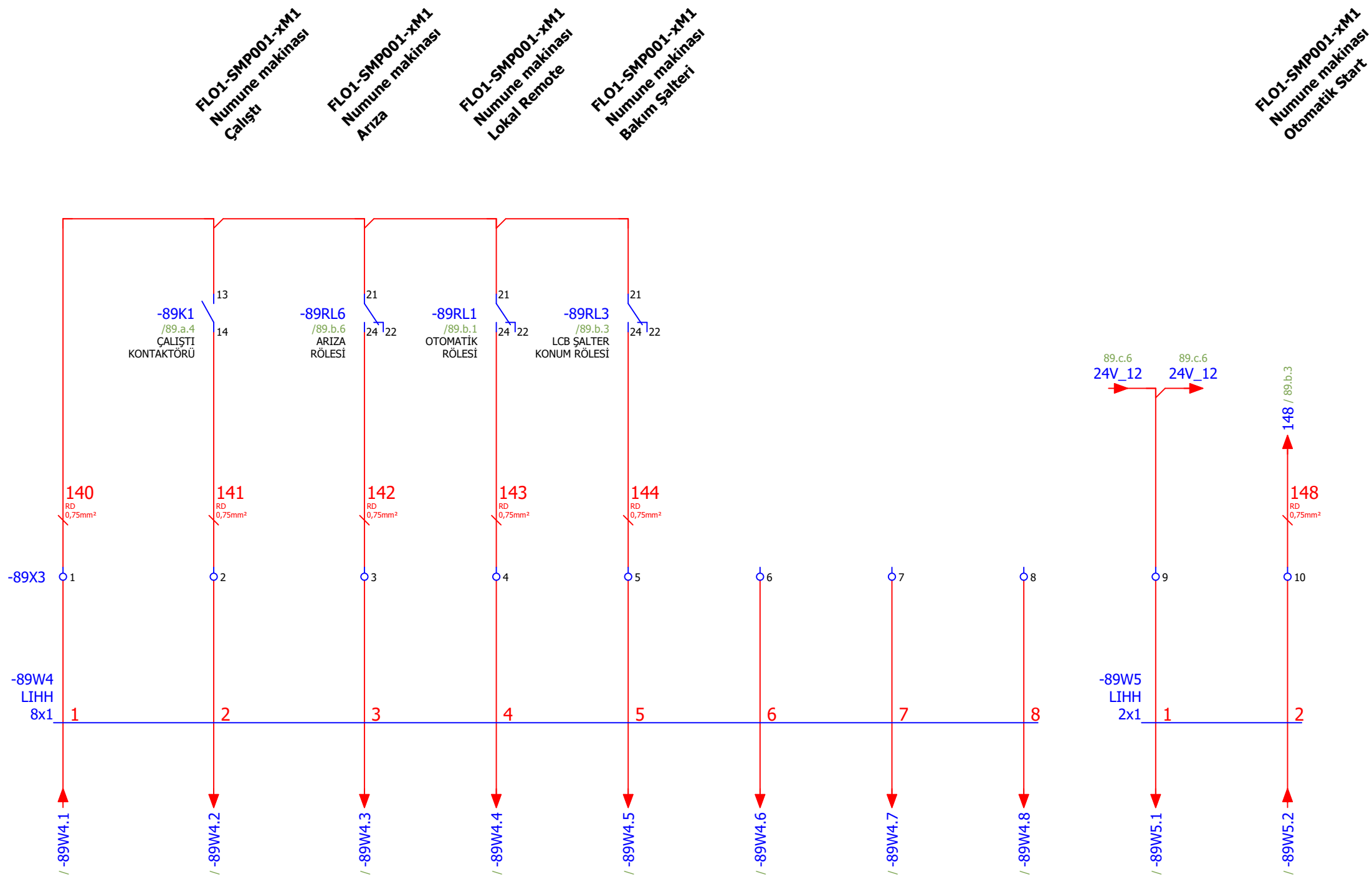

Çizen (Drawing)	Kontrol (Control)	USIA Unique Solutions at Applications an EPC company	Tag Number	Lokasyon	Sayfa açıklaması (Page description)	Sayfa Özelliği	Proje adı (Project name)	=	GB1
Proje Tasarım	Ufuk GÜLÇEN Proje Sorumlusu		FLO1-SMP001-xM1			Numune makinası	Harici Sinyaller	221017_MİLAS ÜYS FLOTASYON	+
								Next page:	90.a
								Previous page:	89.b

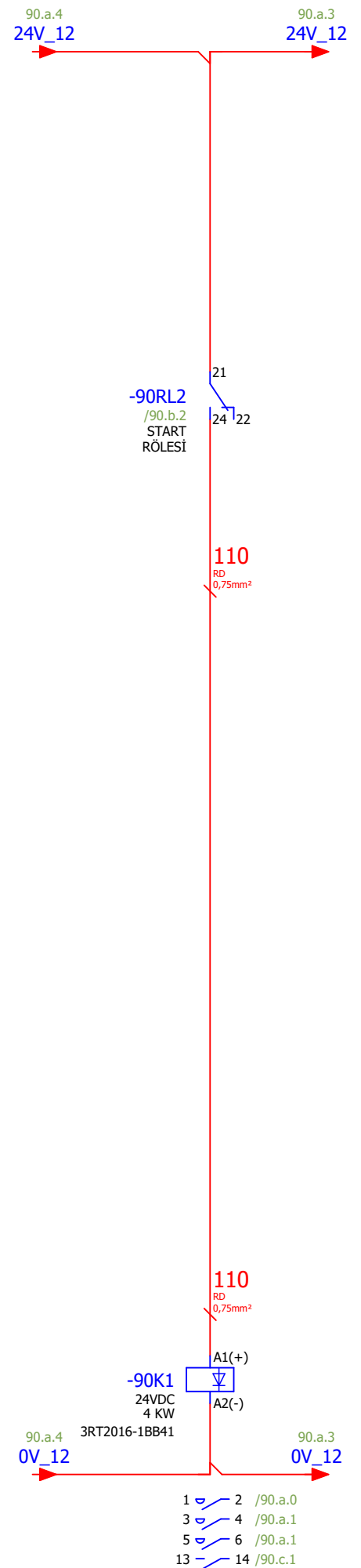
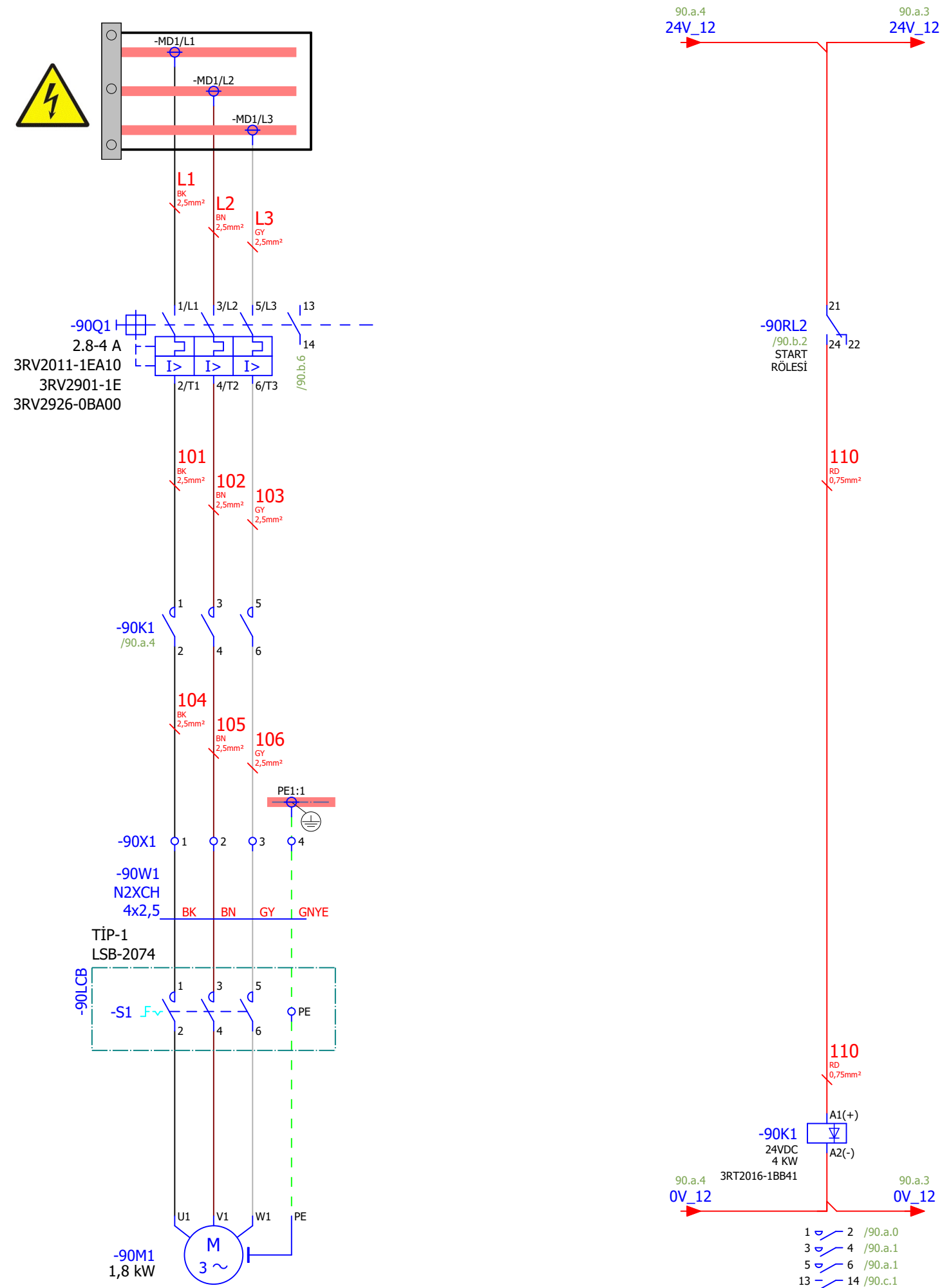

Çizen (Drawing)	Kontrol (Control)	Tag Number	Lokasyon	Sayfa açıklaması (Page description)	Sayfa Özelliği	Proje adı (Project name)	=
Proje Tasarım	Ufuk GÜLÇEN Proje Sorumlusu	FLO1-SVB005-xM1		Koruma eleği-1.1(Susuzlaştırma (200) Siklon Üstü Derrick Elek)	Güç Devresi	221017_MİLAS ÜYS FLOTASYON	GB1
							MCC_1
							Next page: 90.b
							Previous page: 89.c

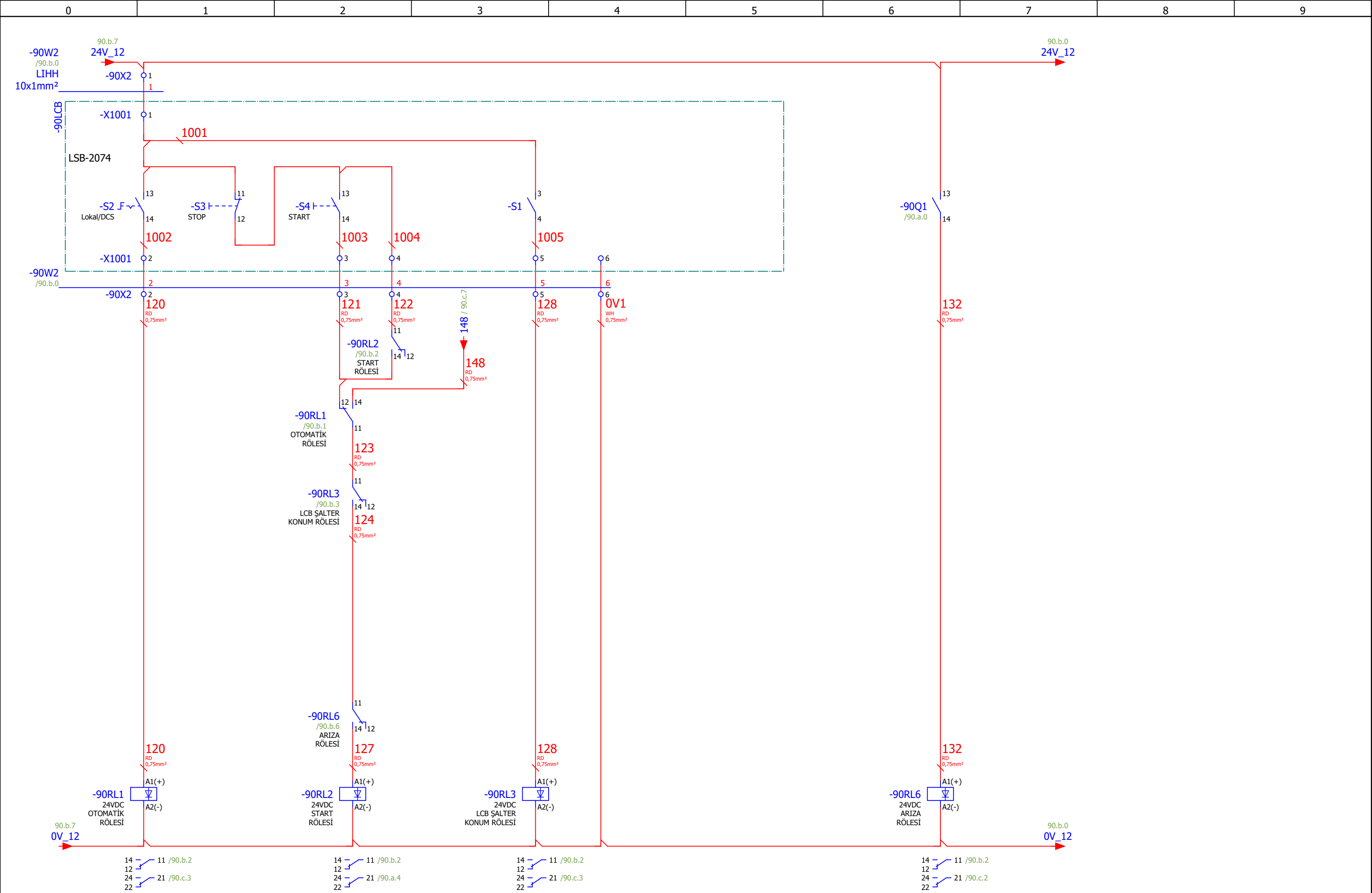

90.a

Page: 90.b

Çizen (Drawing)	Kontrol (Control)	USIA Unique Solutions at Applications an EPC company	Tag Number	Lokasyon	Sayfa açıklaması (Page description)	Sayfa Özelliği	Proje adı (Project name)	=	GB1
Proje Tasarım	Ufuk GÜLÇEN Proje Sorumlusu		FLO1-SVB005-xM1			Koruma eleği-1.1(Susuzlaştırma (200) Siklon Üstü Derrick Elek)	Kumanda Devresi	221017_MİLAS ÜYS FLOTASYON	+
								Next page:	90.c
								Previous page:	90.a

FLO1-SVB005-xM1
Koruma eleği-1.1(Susuzlaştırma (200) Siklon Üstü Derrick Elek)

FLO1-SVB005-xM1
Koruma eleği-1.1(Susuzlaştırma (200) Siklon Üstü Derrick Elek)

FLO1-SVB005-xM1
Koruma eleği-1.1(Susuzlaştırma (200) Siklon Üstü Derrick Elek)

FLO1-SVB005-xM1
Koruma eleği-1.1(Susuzlaştırma (200) Siklon Üstü Derrick Elek)

FLO1-SVB005-xM1
Koruma eleği-1.1(Susuzlaştırma (200) Siklon Üstü Derrick Elek)

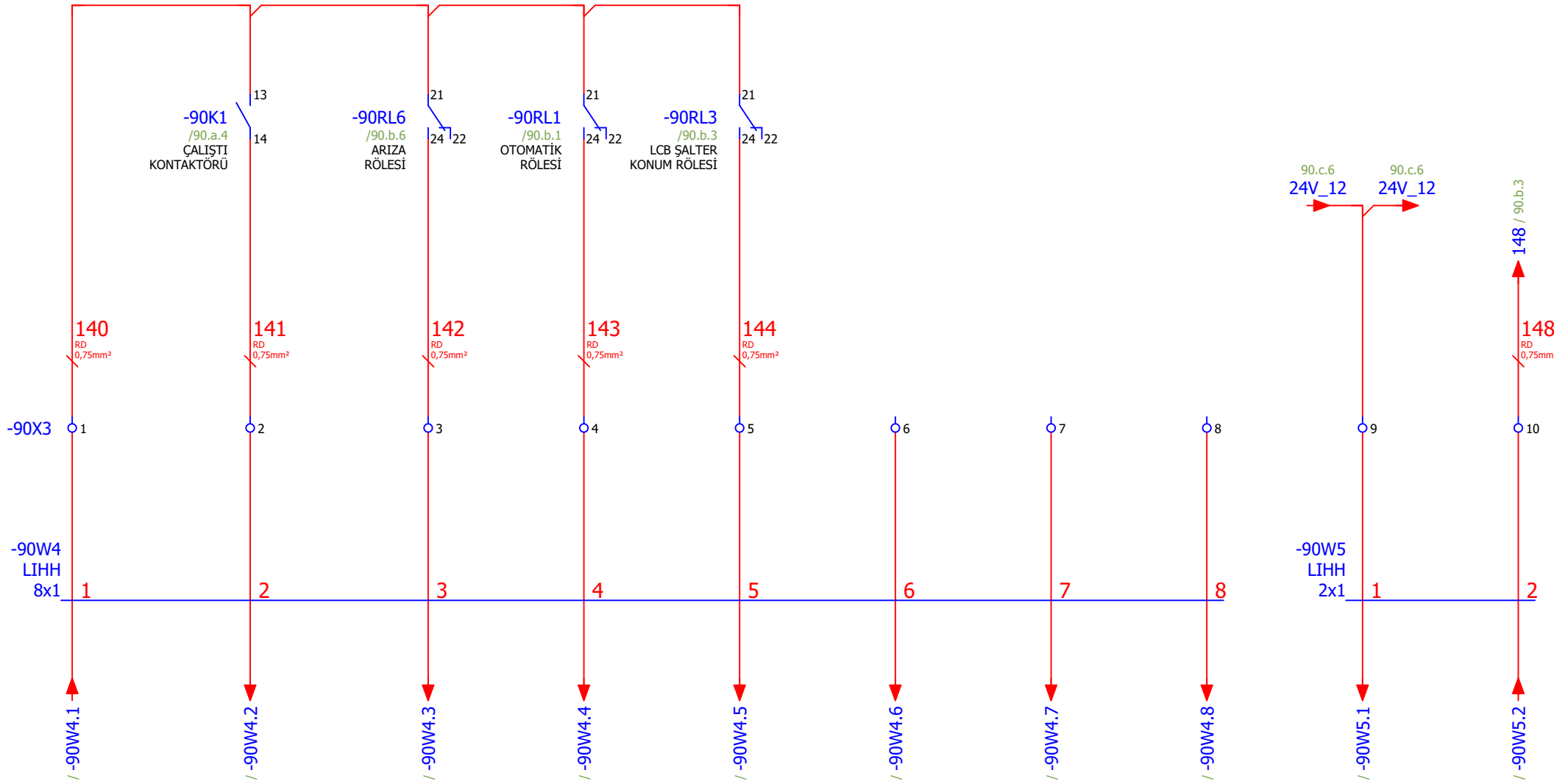

Çizen (Drawing)	Kontrol (Control)	USIA Unique Solutions at Applications an EPC company	Tag Number	Lokasyon	Sayfa açıklaması (Page description)	Sayfa Özelliği	Proje adı (Project name)	=	GB1
Proje Tasarım	Ufuk GÜLÇEN Proje Sorumlusu		FLO1-SVB005-xM1			Koruma eleği-1.1(Susuzlaştırma (200) Siklon Üstü Derrick Elek)	Harici Sinyaller	221017_MİLAS ÜYS FLOTASYON	+
								Next page:	91.a
								Previous page:	90.b

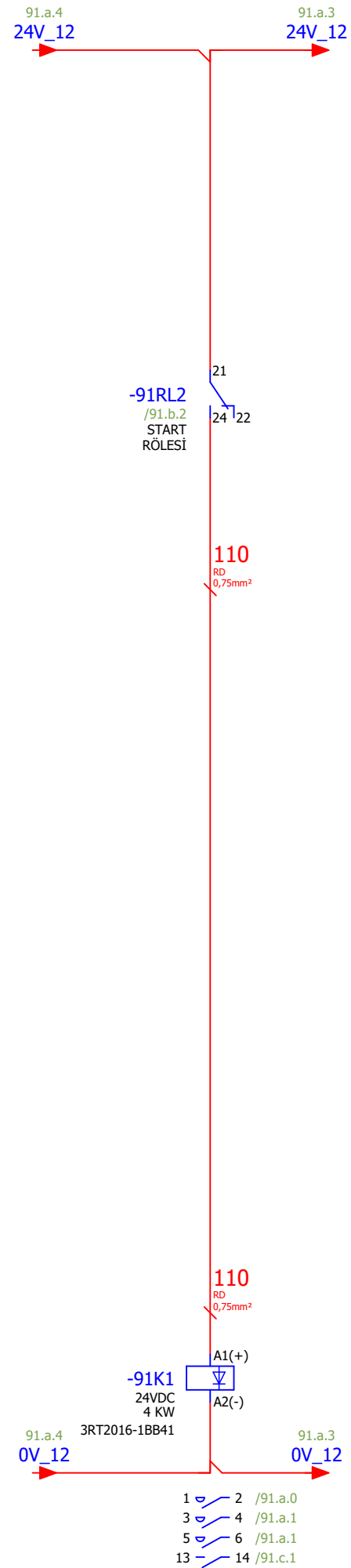
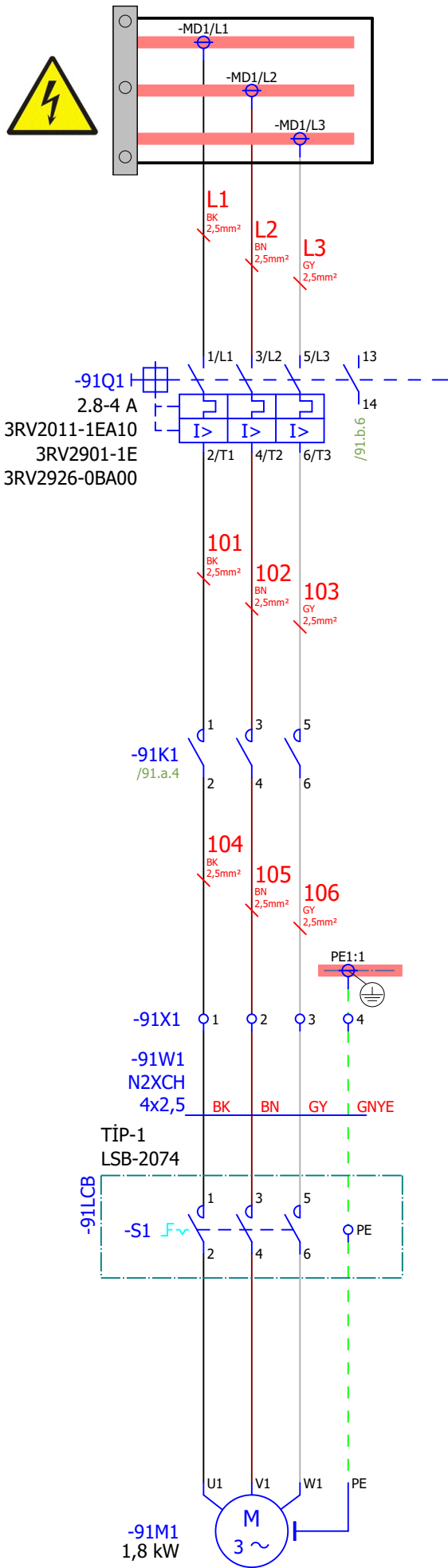

90.c

Page: 91.a

Çizen (Drawing)	Kontrol (Control)	Tag Number	Lokasyon	Sayfa açıklaması (Page description)	Sayfa Özelliği	Proje adı (Project name)
Proje Tasarım	Ufuk GÜLÇEN Proje Sorumlusu	FLO1-SVB005-xM2		Koruma eleği-1.2	Güç Devresi	221017_MİLAS ÜYS FLOTASYON
						= GB1
						+ MCC_1
						Next page: 91.b
						Previous page: 90.c

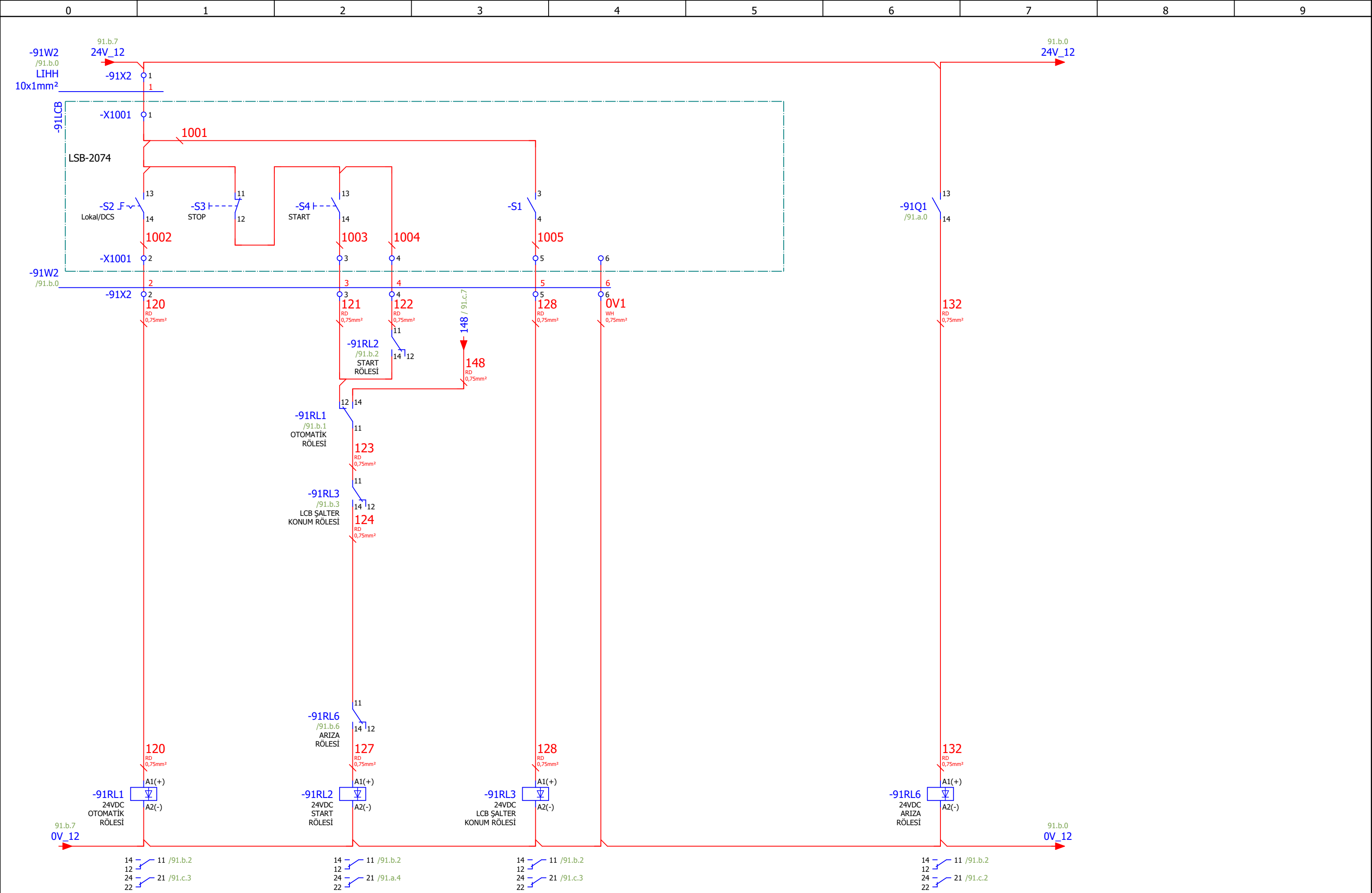

Çizen (Drawing)	Kontrol (Control)	USIA	Tag Number	Lokasyon	Sayfa açıklaması (Page description)	Sayfa Özelliği	Proje adı (Project name)								
Proje Tasarım	Ufuk GÜLÇEN Proje Sorumlusu		FLO1-SVB005-xM2		Koruma eleği-1.2	Kumanda Devresi	221017_MİLAS ÜYS FLOTASYON								
<table border="1" style="width: 100%; border-collapse: collapse;"> <tr> <td>=</td> <td>GB1</td> </tr> <tr> <td>+</td> <td>MCC_1</td> </tr> <tr> <td>Next page:</td> <td>91.c</td> </tr> <tr> <td>Previous page:</td> <td>91.a</td> </tr> </table>								=	GB1	+	MCC_1	Next page:	91.c	Previous page:	91.a
=	GB1														
+	MCC_1														
Next page:	91.c														
Previous page:	91.a														

FLO1-SVB005-xM2
Koruma eleği-1.2
Çalıştı

FLO1-SVB005-xM2
Koruma eleği-1.2
Arıza

FLO1-SVB005-xM2
Koruma eleği-1.2
Lokal Remote

FLO1-SVB005-xM2
Koruma eleği-1.2
Bakım Şalteri

FLO1-SVB005-xM2
Koruma eleği-1.2
Otomatik Start

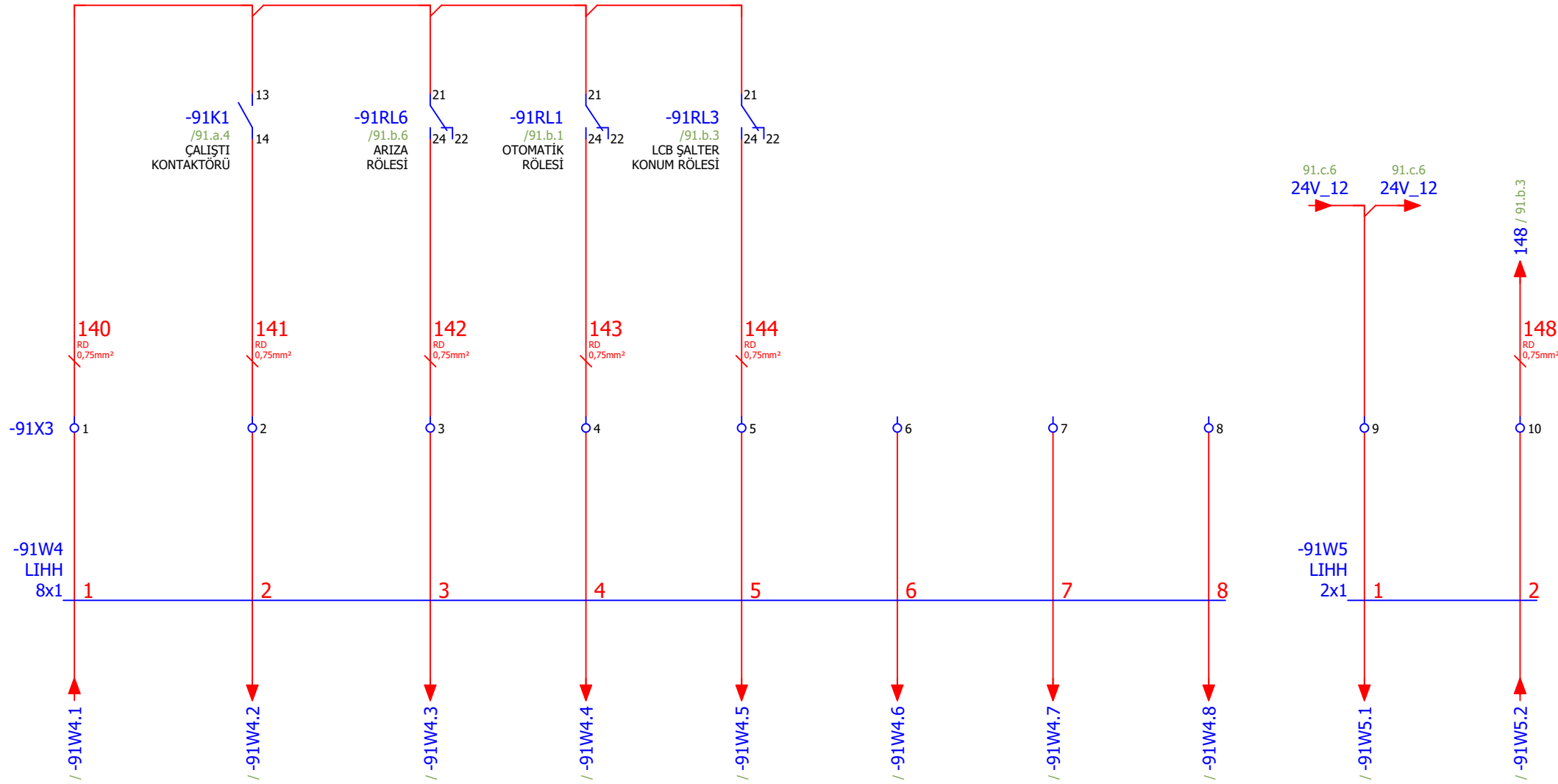

Çizen (Drawing)	Kontrol (Control)	USIA Unique Solutions at Applications an EPC company	Tag Number	Lokasyon	Sayfa açıklaması (Page description)	Sayfa Özelliği	Proje adı (Project name)	=	GB1
Proje Tasarım	Ufuk GÜLÇEN Proje Sorumlusu		FLO1-SVB005-xM2		Koruma eleği-1.2	Harici Sinyaller	221017_MİLAS ÜYS FLOTASYON	+	MCC_1
							Next page:		95.a
							Previous page:		91.b

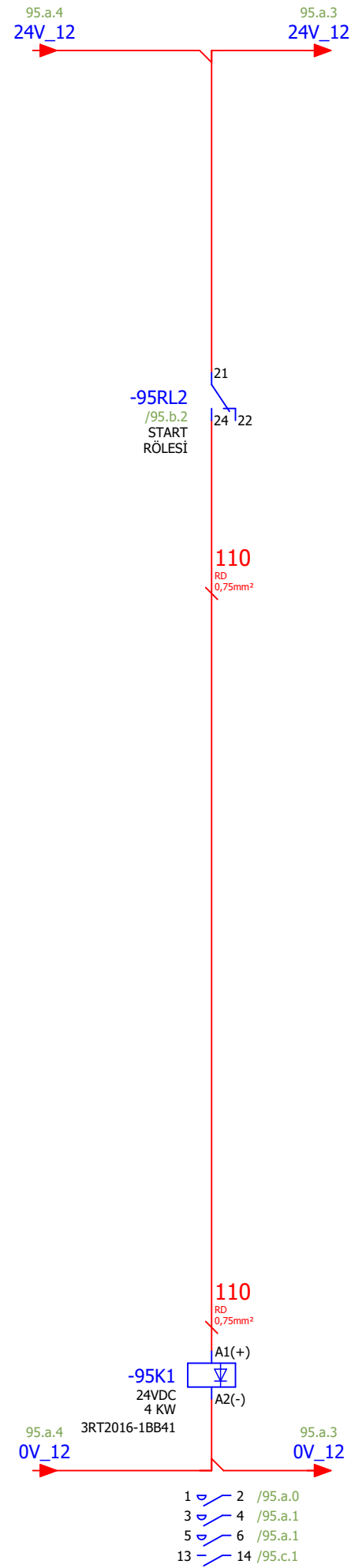
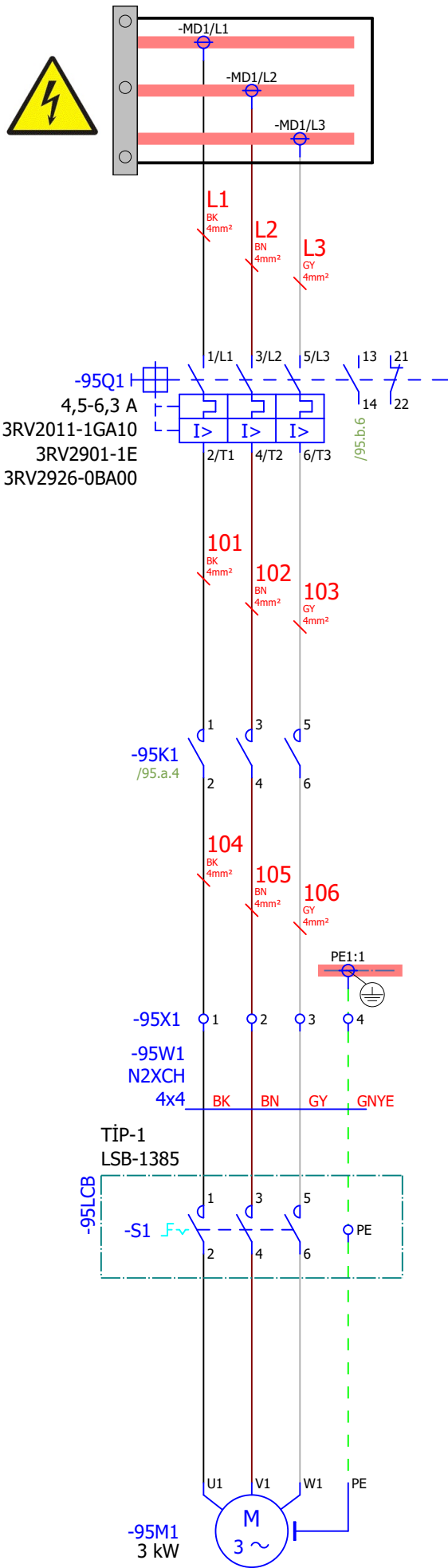

91.c

Page: 95.a

Çizen (Drawing)	Kontrol (Control)	Tag Number	Lokasyon	Sayfa açıklaması (Page description)	Sayfa Özelliği	Proje adı (Project name)
Proje Tasarım	Ufuk GÜLÇEN Proje Sorumlusu	FLO1-CNV007-xM1		NGG bandı	Güç Devresi	221017_MİLAS ÜYS FLOTASYON
						= GB1
						+ MCC_1
						Next page: 95.b
						Previous page: 91.c

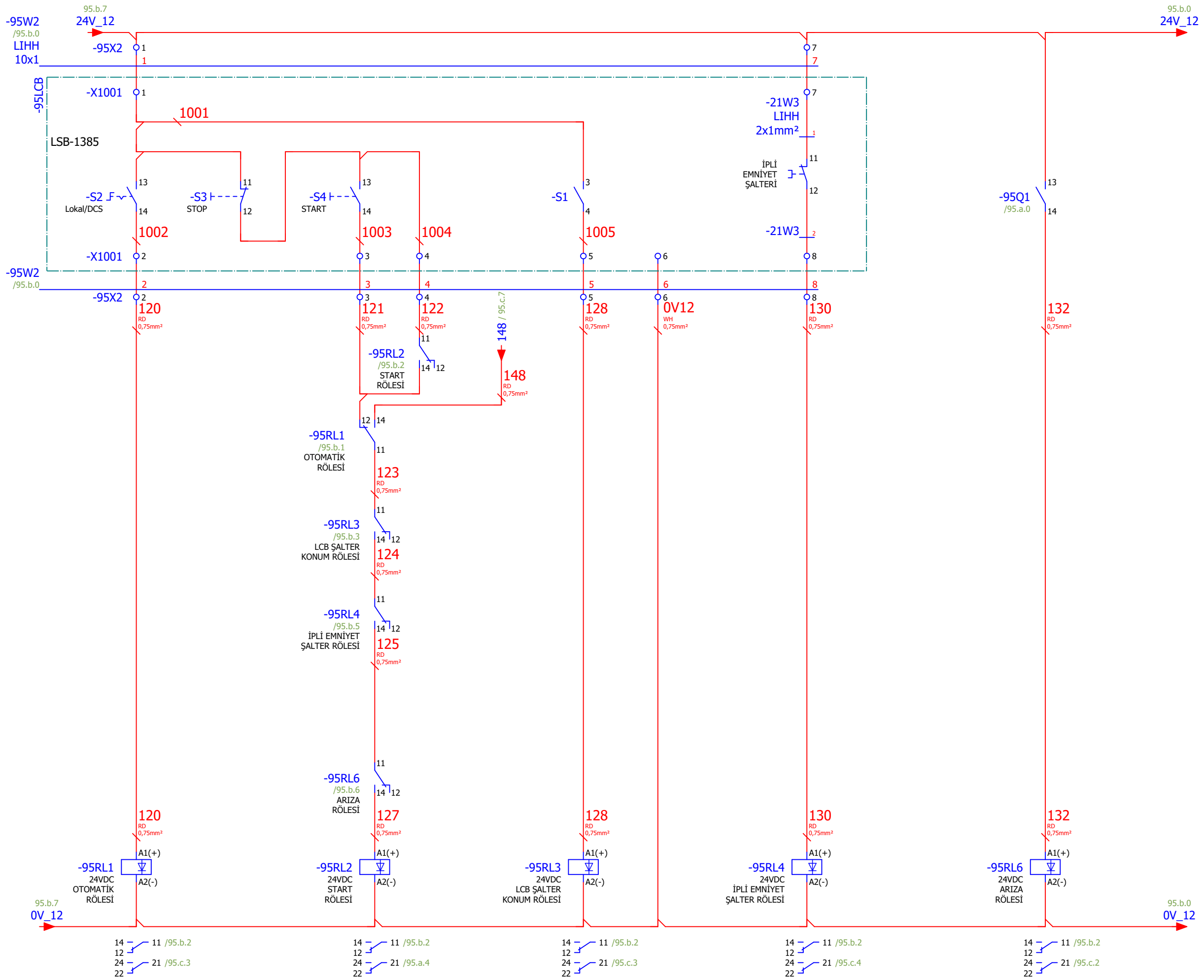

95.a

Page: 95.b

Çizen (Drawing)	Kontrol (Control)	Tag Number	Lokasyon	Sayfa açıklaması (Page description)	Sayfa Özelliği	Proje adı (Project name)
Proje Tasarım	Ufuk GÜLÇEN Proje Sorumlusu	FLO1-CNV007-xM1		NGG bandı	Kumanda Devresi	221017_MİLAS ÜYS FLOTASYON
						= GB1
						+ MCC_1
						Next page: 95.c
						Previous page: 95.a

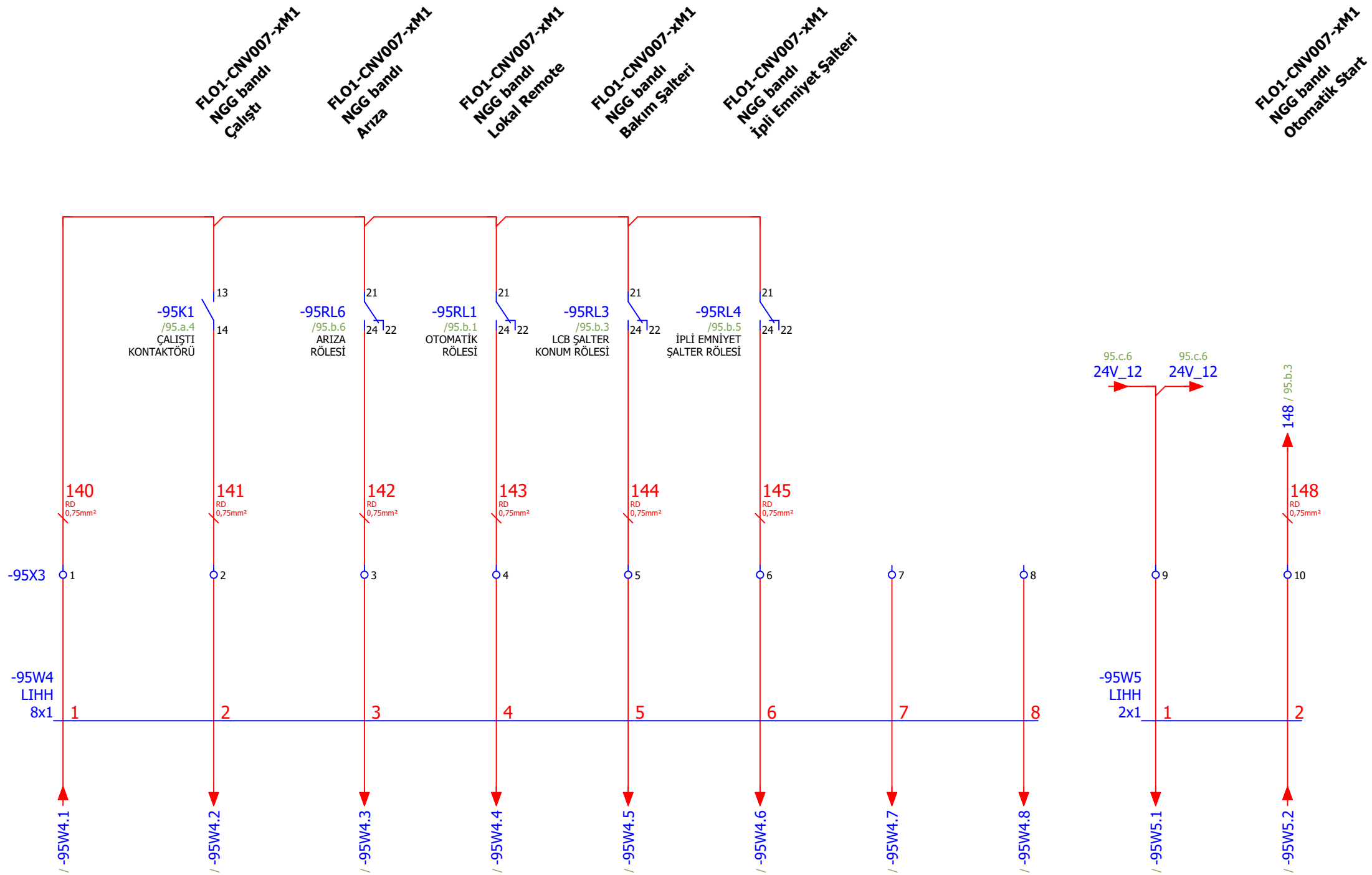

Çizen (Drawing)	Kontrol (Control)	USIA Unique Solutions at Applications an EPC company	Tag Number	Lokasyon	Sayfa açıklaması (Page description)	Sayfa Özelliği	Proje adı (Project name)	=	GB1
Proje Tasarım	Ufuk GÜLÇEN Proje Sorumlusu		FLO1-CNV007-XM1		NGG bandı	Harici Sinyaller	221017_MİLAS ÜYS FLOTASYON	+	MCC_1
							Next page:		96.a
							Previous page:		95.b

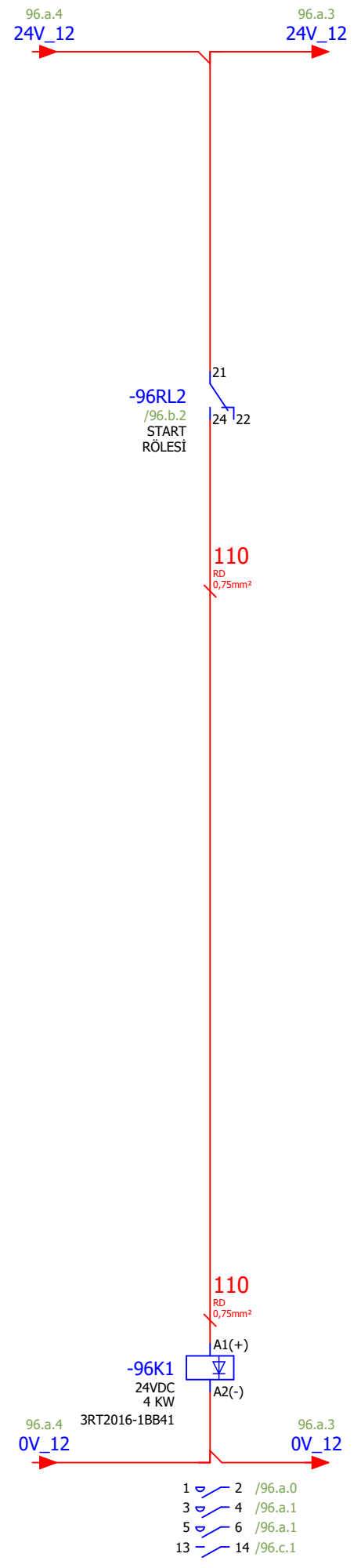
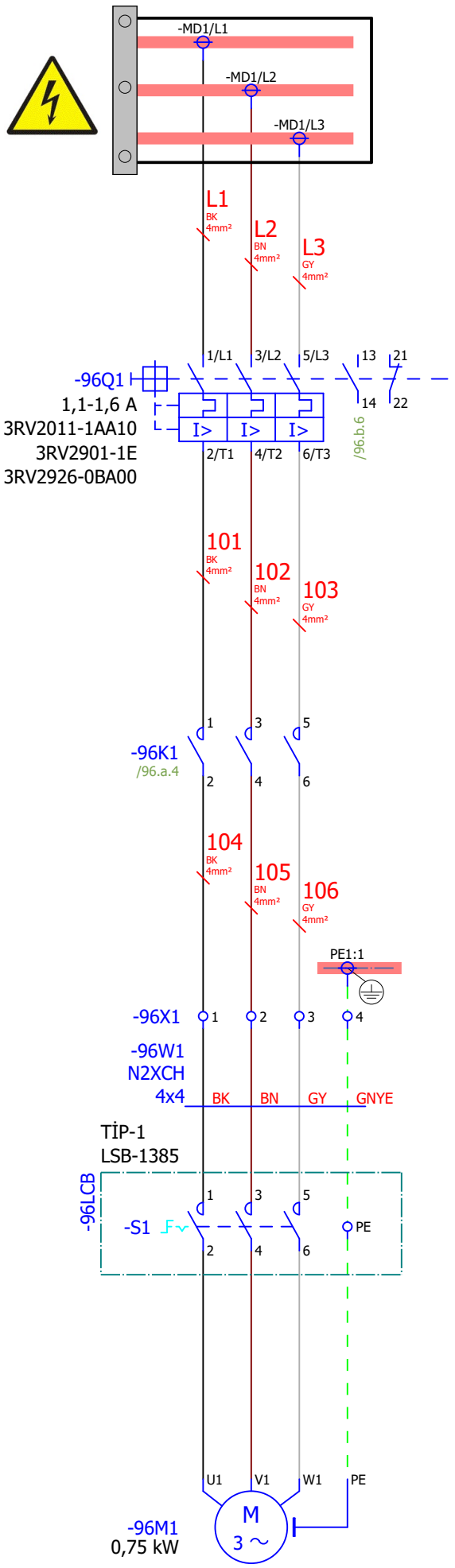

95.c

Page: 96.a

Çizen (Drawing)	Kontrol (Control)	Tag Number	Lokasyon	Sayfa açıklaması (Page description)	Sayfa Özelliği	Proje adı (Project name)								
Proje Tasarım	Ufuk GÜLÇEN Proje Sorumlusu	FLO1-SMP002-xM1		Numune Alma Makinası	Güç Devresi	221017_MİLAS ÜYS FLOTASYON								
<table border="1"> <tr> <td>=</td> <td>GB1</td> </tr> <tr> <td>+</td> <td>MCC_1</td> </tr> <tr> <td>Next page:</td> <td>96.b</td> </tr> <tr> <td>Previous page:</td> <td>95.c</td> </tr> </table>							=	GB1	+	MCC_1	Next page:	96.b	Previous page:	95.c
=	GB1													
+	MCC_1													
Next page:	96.b													
Previous page:	95.c													

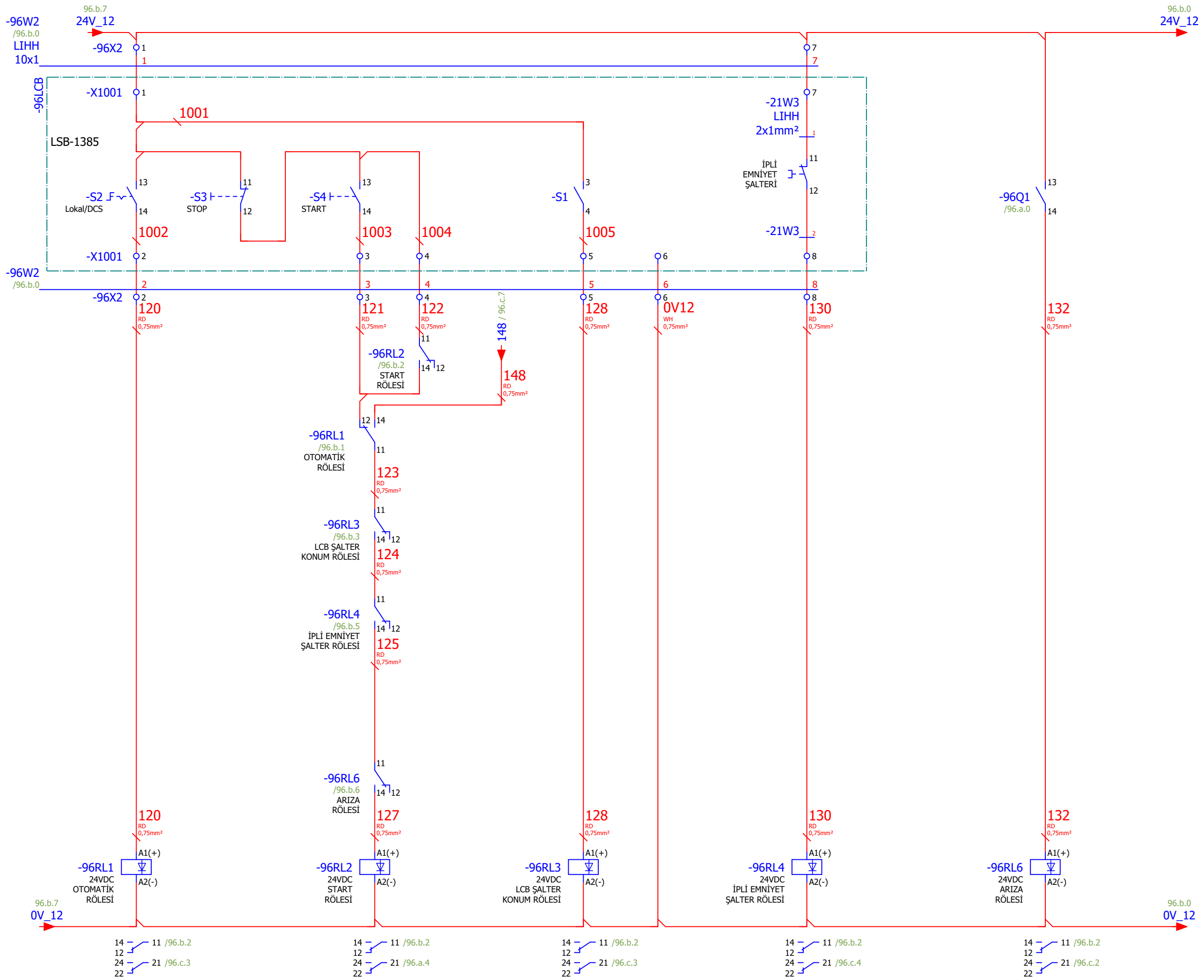

96.a

Page:

96.b

Çizen (Drawing)	Kontrol (Control)	Tag Number	Lokasyon	Sayfa açıklaması (Page description)	Sayfa Özelliği	Proje adı (Project name)
Proje Tasarım	Ufuk GÜLÇEN Proje Sorumlusu	FLO1-SMP002-xM1		Numune Alma Makinası	Kumanda Devresi	221017_MİLAS ÜYS FLOTASYON
						= GB1
						+ MCC_1
						Next page: 96.c
						Previous page: 96.a

FLO1-SMP002-xM1
Numune Alma Makinası
Çalıştı

FLO1-SMP002-xM1
Numune Alma Makinası
Arıza

FLO1-SMP002-xM1
Numune Alma Makinası
Lokal Remote

FLO1-SMP002-xM1
Numune Alma Makinası
Bakım Şalteri

FLO1-SMP002-xM1
Numune Alma Makinası
İpli Emniyet Şalteri

FLO1-SMP002-xM1
Numune Alma Makinası
Otomatik Start

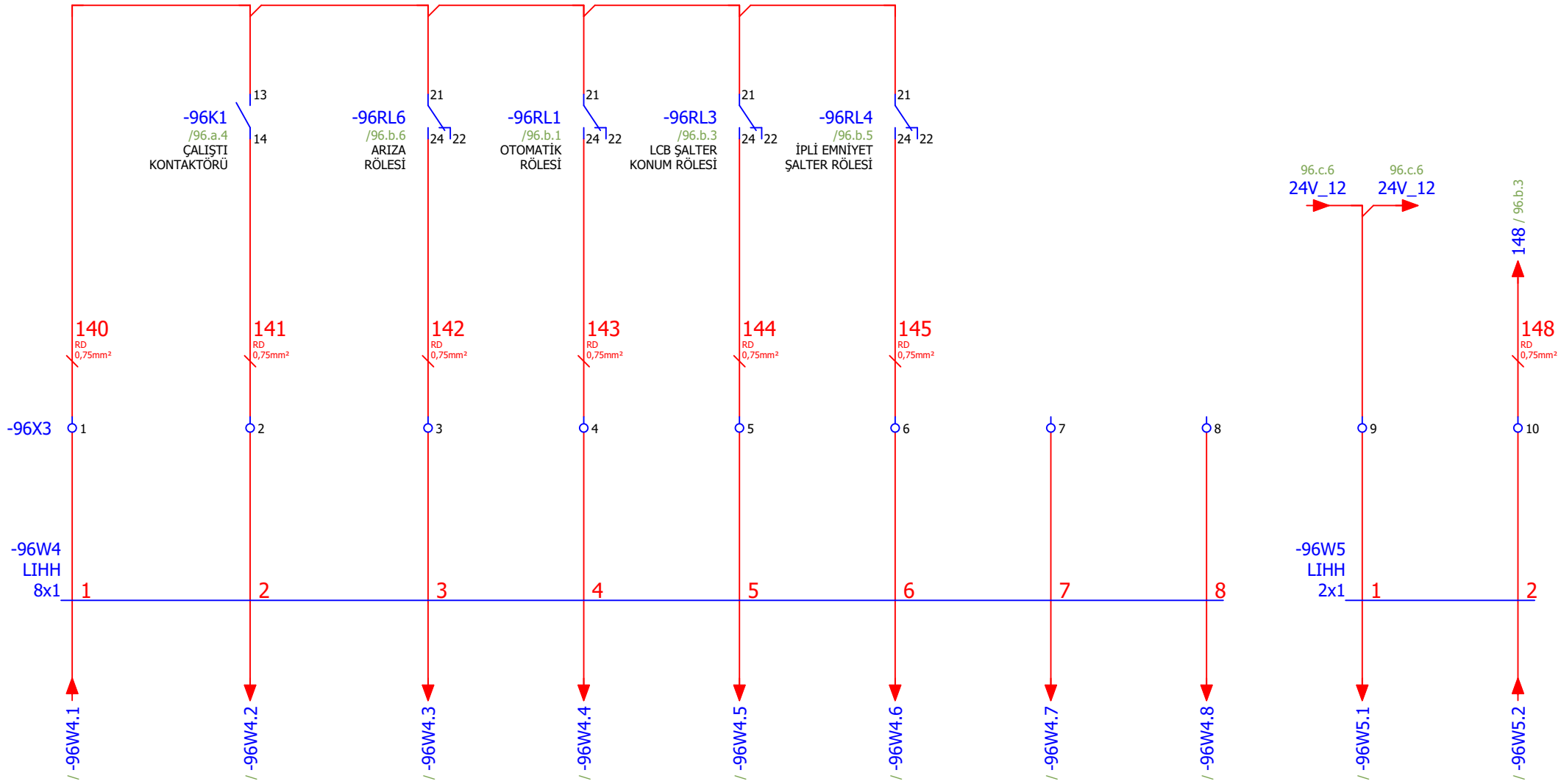

Çizen (Drawing)	Kontrol (Control)	USIA Unique Solutions at Applications an EPC company	Tag Number	Lokasyon	Sayfa açıklaması (Page description)	Sayfa Özelliği	Proje adı (Project name)	=	GB1
Proje Tasarım	Ufuk GÜLÇEN Proje Sorumlusu		FLO1-SMP002-xM1			Numune Alma Makinası	Harici Sinyaller	221017_MİLAS ÜYS FLOTASYON	+
								Next page:	99.a
								Previous page:	96.b

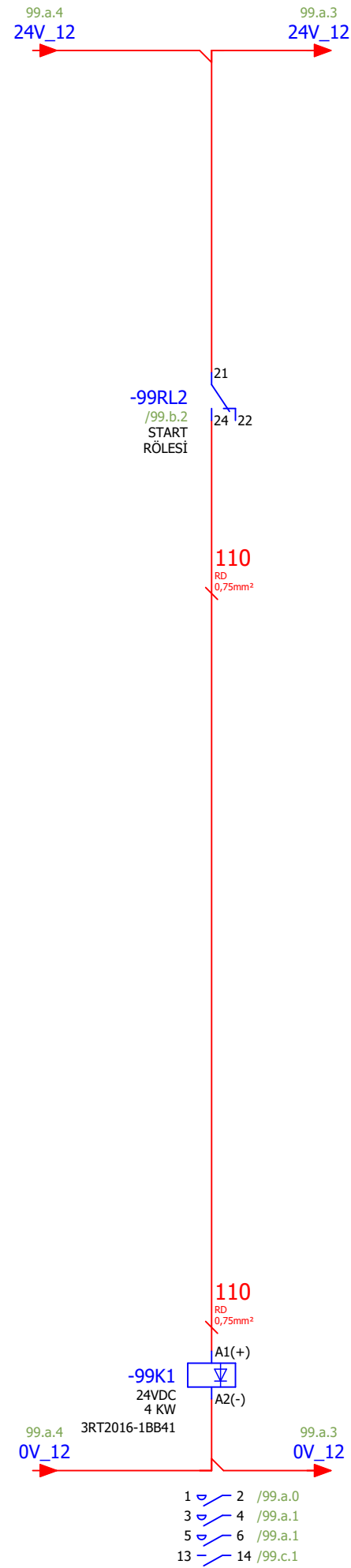
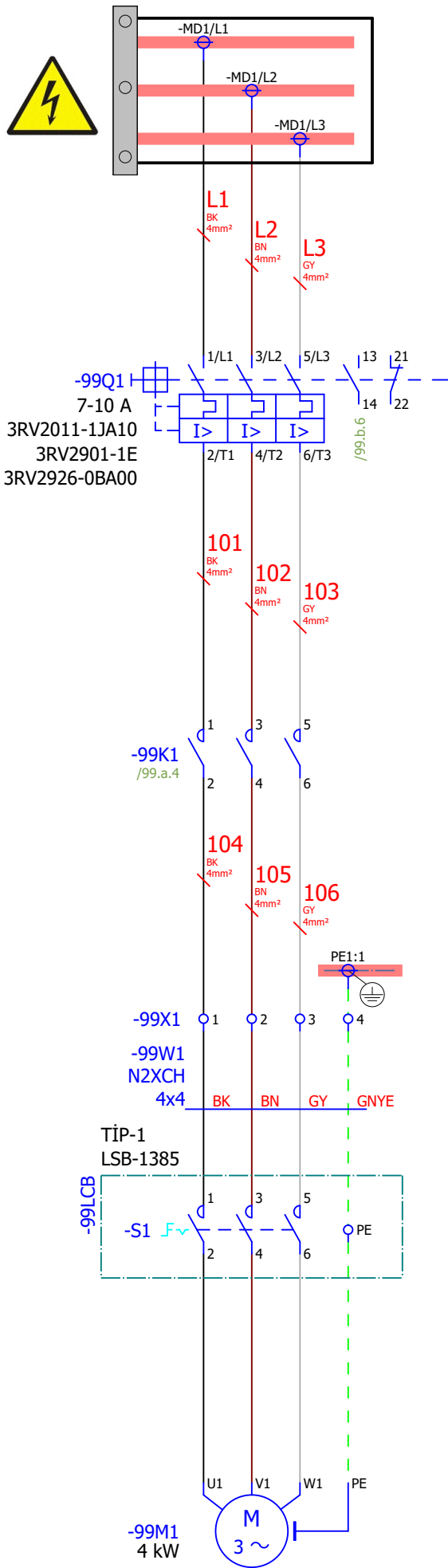

96.c

Page: 99.a

Çizen (Drawing)	Kontrol (Control)	Tag Number	Lokasyon	Sayfa açıklaması (Page description)	Sayfa Özelliği	Proje adı (Project name)
Proje Tasarım	Ufuk GÜLÇEN Proje Sorumlusu	FLO1-FIL001-xM2-		Ara ürün-1 filtresi karıştırıcısı motoru	Güç Devresi	221017_MİLAS ÜYS FLOTASYON
						= GB1
						+ MCC_1
						Next page: 99.b
						Previous page: 96.c

FLO1-FIL001-xM2-
Ara ürün-1 filtresi karıştırıcısı motoru
Çalıştı

FLO1-FIL001-xM2-
Ara ürün-1 filtresi karıştırıcısı motoru
Arıza

FLO1-FIL001-xM2-
Ara ürün-1 filtresi karıştırıcısı motoru
Lokal Remote

FLO1-FIL001-xM2-
Ara ürün-1 filtresi karıştırıcısı motoru
Bakım Şalteri

FLO1-FIL001-xM2-
Ara ürün-1 filtresi karıştırıcısı motoru
İpli Emniyet Şalteri

FLO1-FIL001-xM2-
Ara ürün-1 filtresi karıştırıcısı motoru
Otomatik Start

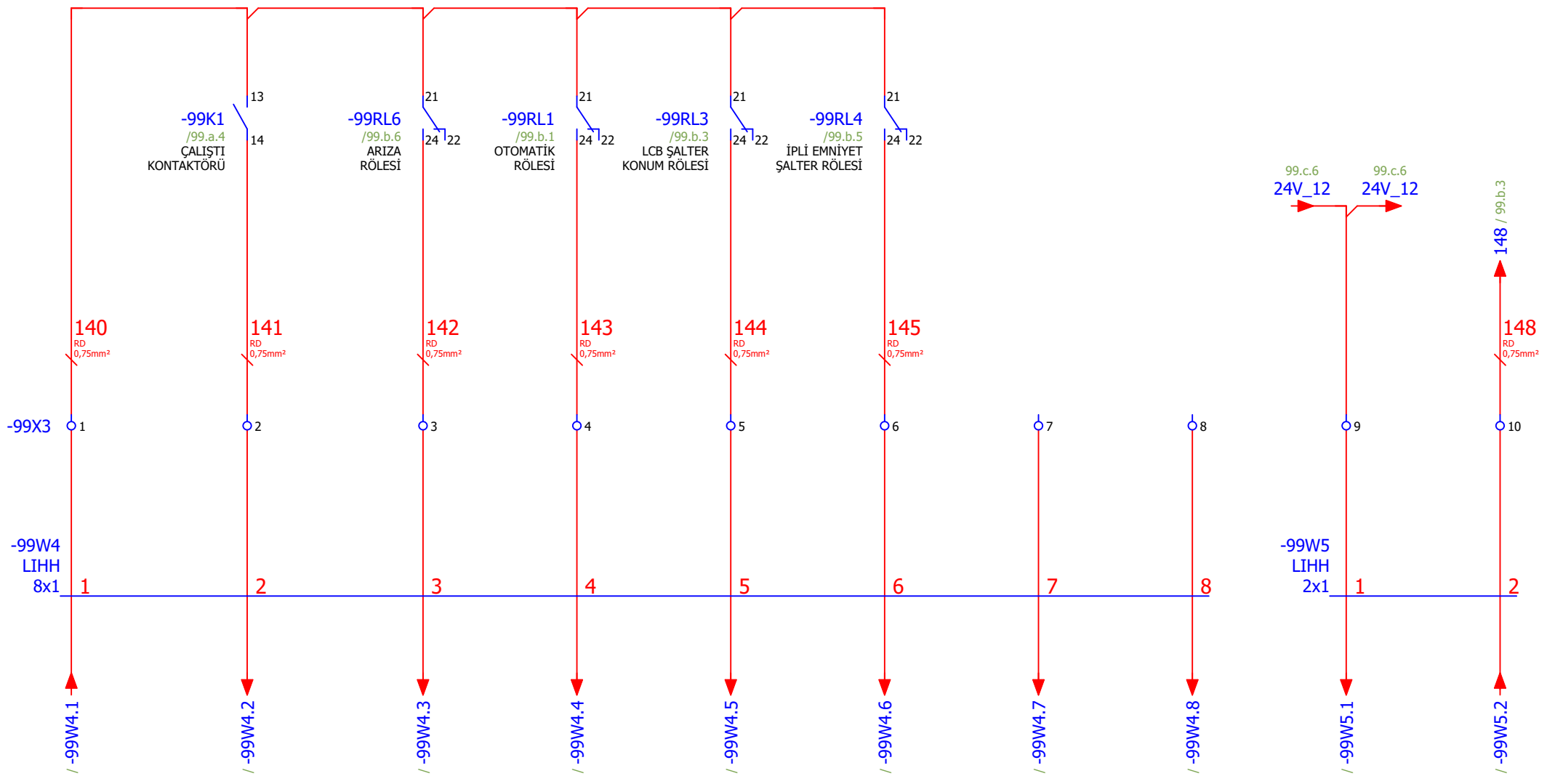

Çizen (Drawing)	Kontrol (Control)	USIA Unique Solutions at Applications an EPC company	Tag Number	Lokasyon	Sayfa açıklaması (Page description)	Sayfa Özelliği	Proje adı (Project name)	=	GB1
Proje Tasarım	Ufuk GÜLÇEN Proje Sorumlusu		FLO1-FIL001-xM2-			Ara ürün-1 filtresi karıştırıcısı motoru	Harici Sinyaller	221017_MİLAS ÜYS FLOTASYON	+
								Next page:	100.a
								Previous page:	99.b

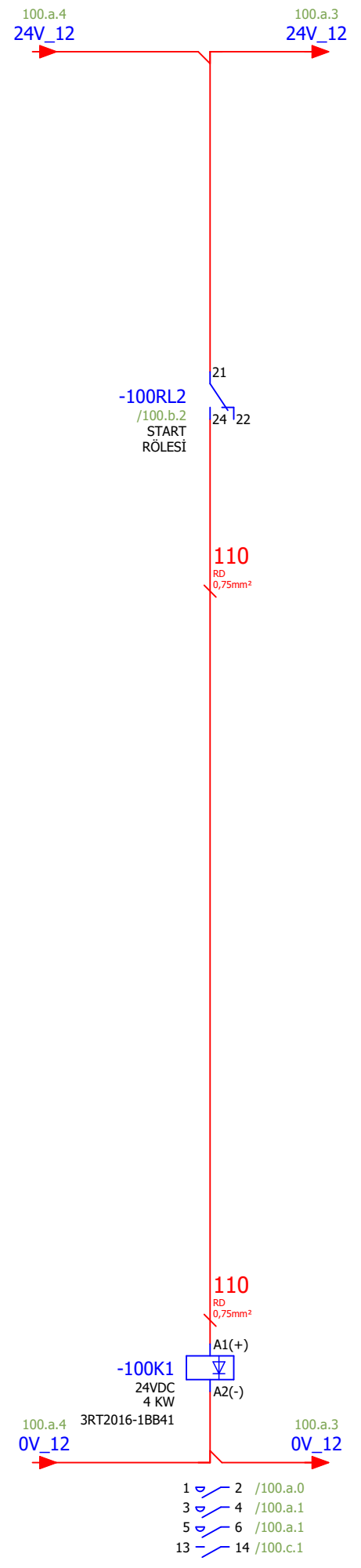
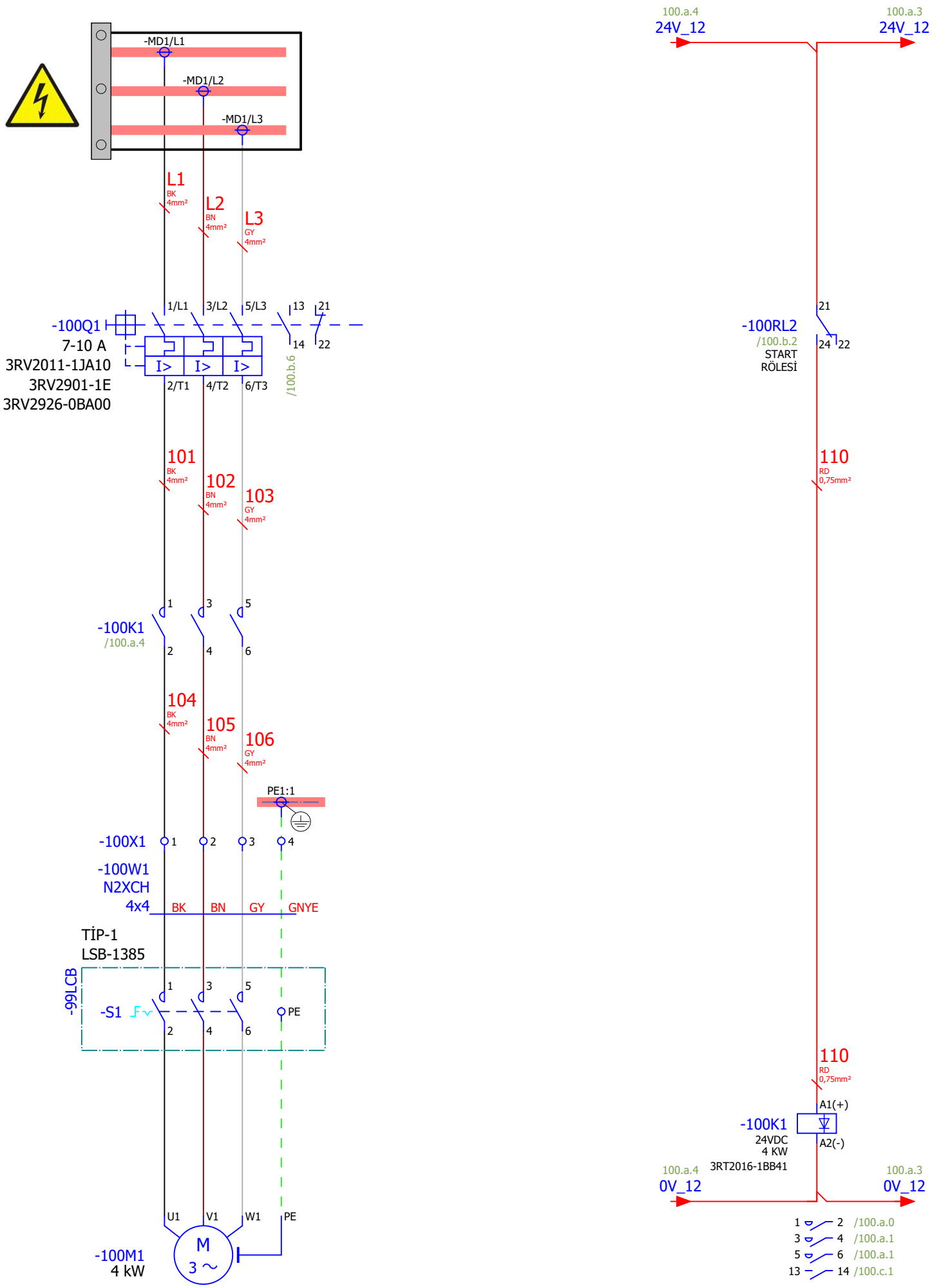

Çizen (Drawing)	Kontrol (Control)	Tag Number	Lokasyon	Sayfa açıklaması (Page description)	Sayfa Özelliği	Proje adı (Project name)
Proje Tasarım	Ufuk GÜLÇEN Proje Sorumlusu	FLO1-TNK013-xM1		Ara Ürün-1 Flokulant Çözme Tankı	Güç Devresi	221017_MİLAS ÜYS FLOTASYON



=	GB1
+	MCC_1
Next page:	100.b
Previous page:	99.c

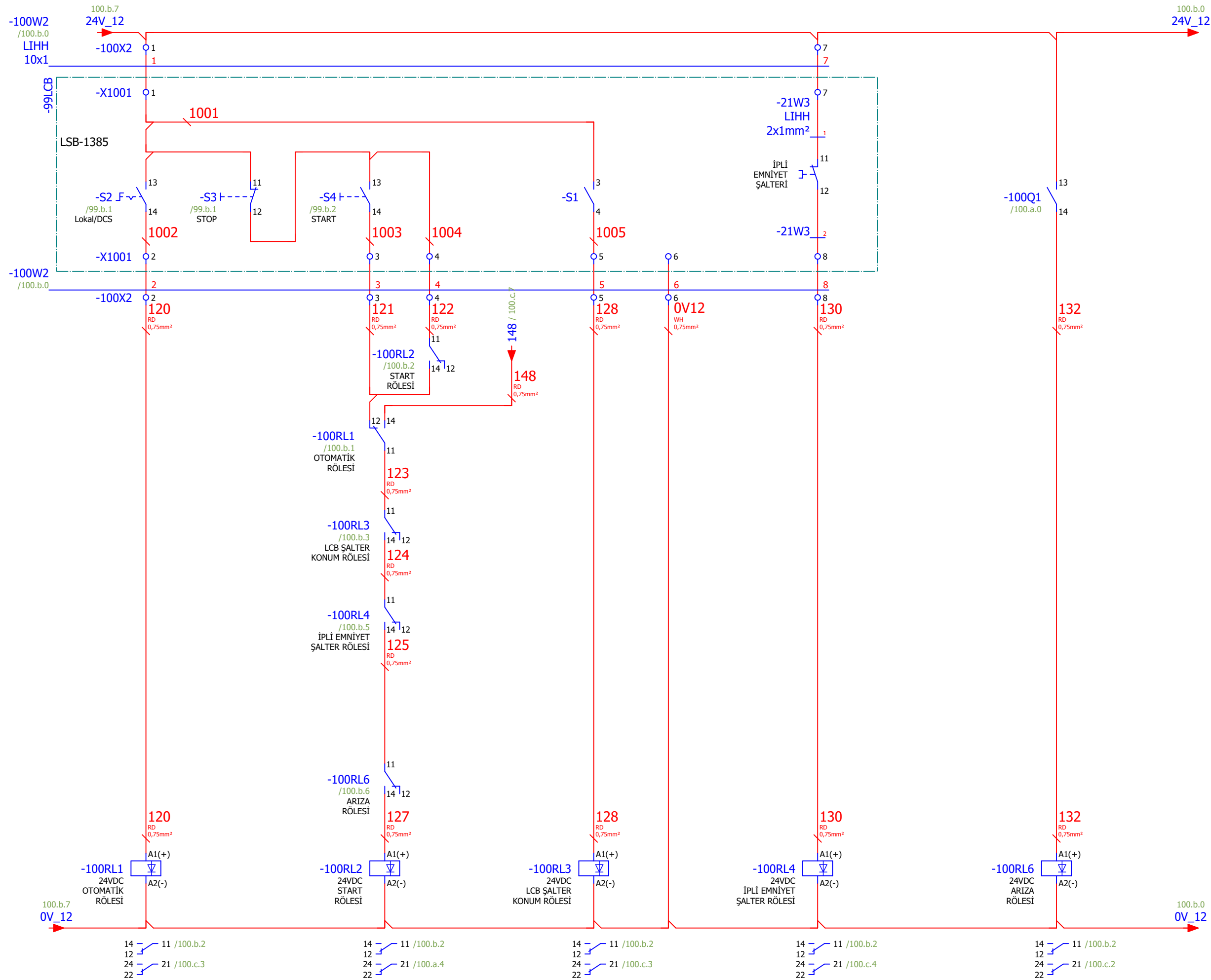

Çizen (Drawing)	Kontrol (Control)	USIA	Tag Number	Lokasyon	Sayfa açıklaması (Page description)	Sayfa Özelliği	Proje adı (Project name)
Proje Tasarım	Ufuk GÜLÇEN Proje Sorumlusu	Unique Solutions at Applications an EPC company	FLO1-TNK013-xM1		Ara Ürün-1 Flokulant Çözme Tankı	Kumanda Devresi	221017_MİLAS ÜYS FLOTASYON
							= GB1
							+ MCC_1
							Next page: 100.c
							Previous page: 100.a

FLO1-TNK013-xM1
Ara Ürün-1 Flokulant Çözme Tankı
Çalıştı

FLO1-TNK013-xM1
Ara Ürün-1 Flokulant Çözme Tankı
Arıza

FLO1-TNK013-xM1
Ara Ürün-1 Flokulant Çözme Tankı
Lokal Remote

FLO1-TNK013-xM1
Ara Ürün-1 Flokulant Çözme Tankı
Bakım Şalteri

FLO1-TNK013-xM1
Ara Ürün-1 Flokulant Çözme Tankı
İpli Emniyet Şalteri

FLO1-TNK013-xM1
Ara Ürün-1 Flokulant Çözme Tankı
Otomatik Start

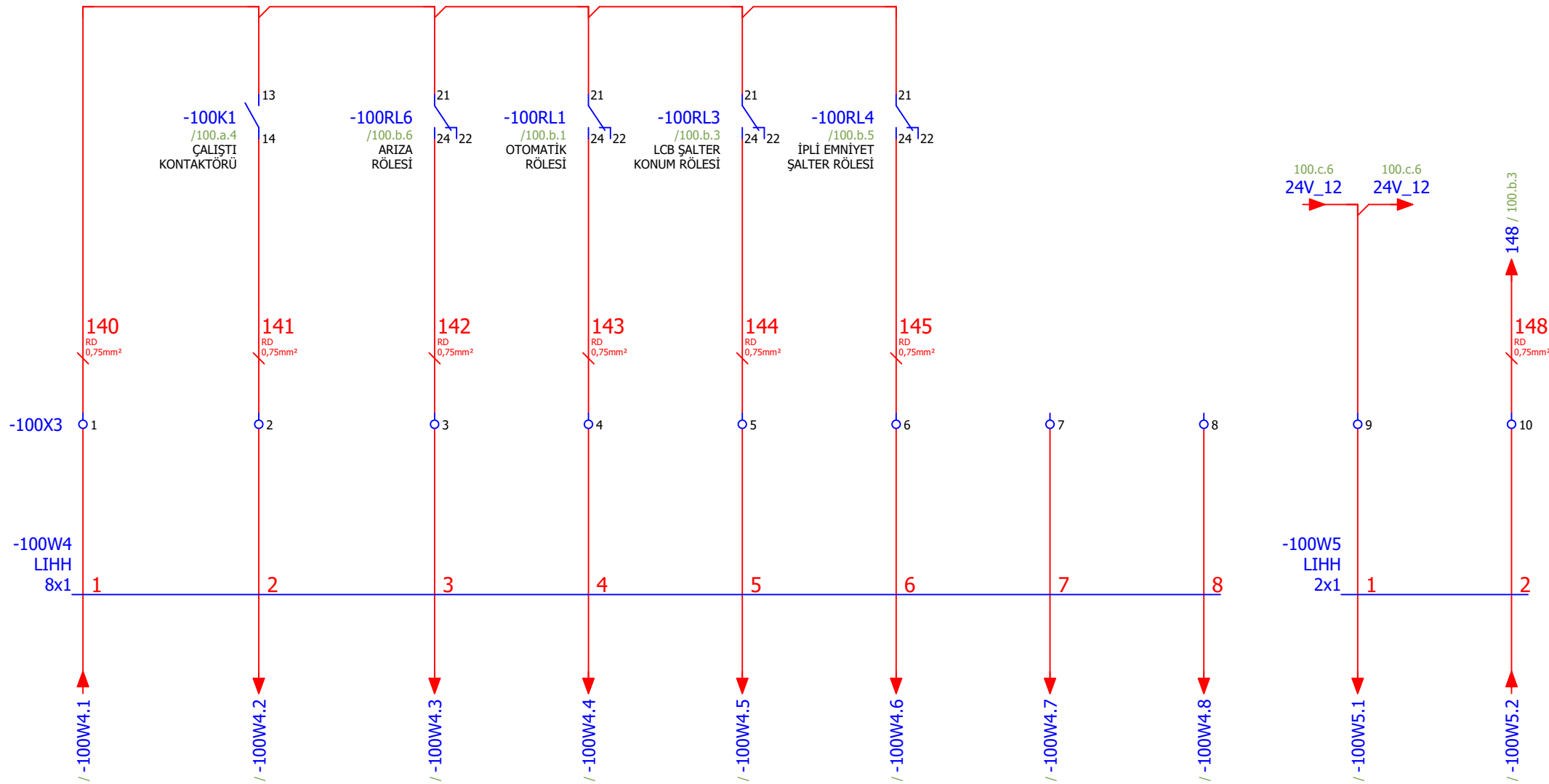

Çizen (Drawing)	Kontrol (Control)	USIA Unique Solutions at Applications an EPC company	Tag Number	Lokasyon	Sayfa açıklaması (Page description)	Sayfa Özelliği	Proje adı (Project name)	=	GB1
Proje Tasarım	Ufuk GÜLÇEN Proje Sorumlusu		FLO1-TNK013-xM1		Ara Ürün-1 Flokulant Çözme Tankı	Harici Sinyaller	221017_MİLAS ÜYS FLOTASYON	+	MCC_1
							Next page:		101.a
							Previous page:		100.b

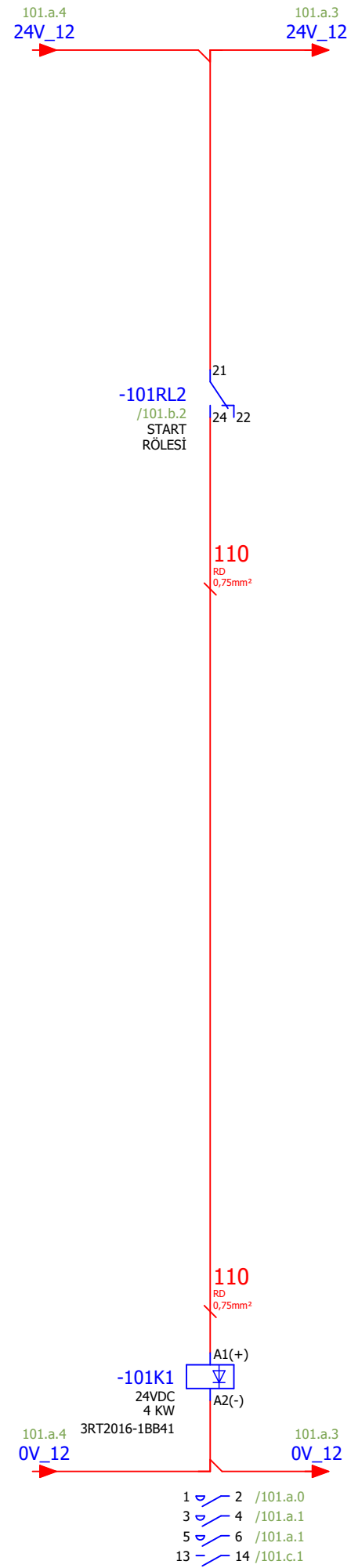
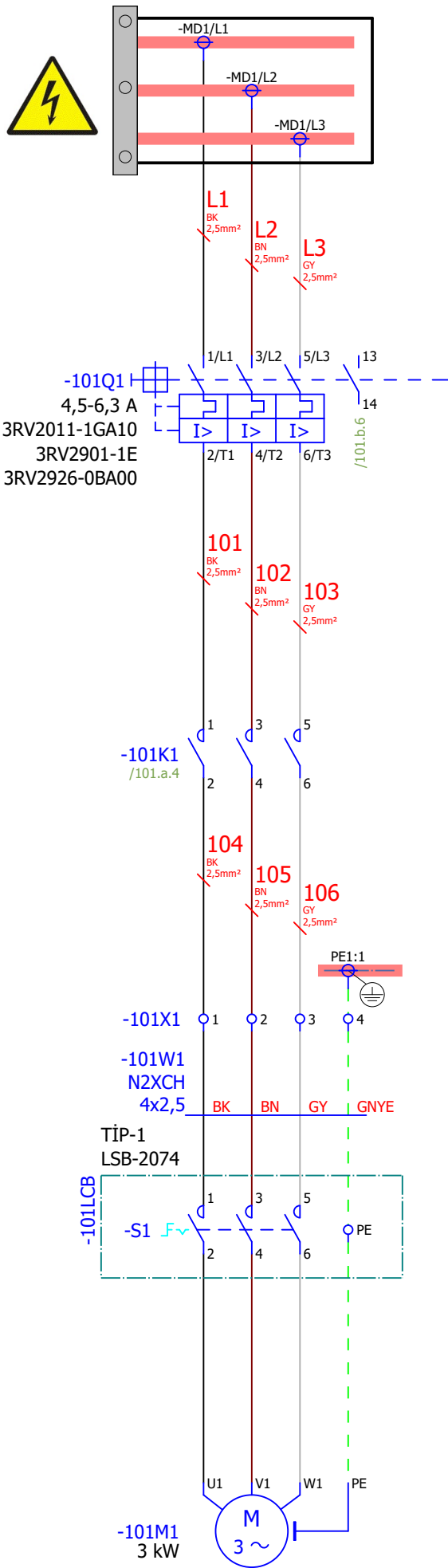

100.c

Page: 101.a

Çizen (Drawing)	Kontrol (Control)	Tag Number	Lokasyon	Sayfa açıklaması (Page description)	Sayfa Özelliği	Proje adı (Project name)	=
Proje Tasarım	Ufuk GÜLÇEN Proje Sorumlusu	FLO1-TNK001-xM1-		Ara Ürün-1 Flokulant Çözme Tankı altı Stok Tank-1	Güç Devresi	221017_MİLAS ÜYS FLOTASYON	GB1
							MCC_1
							Next page: 101.b
							Previous page: 100.c



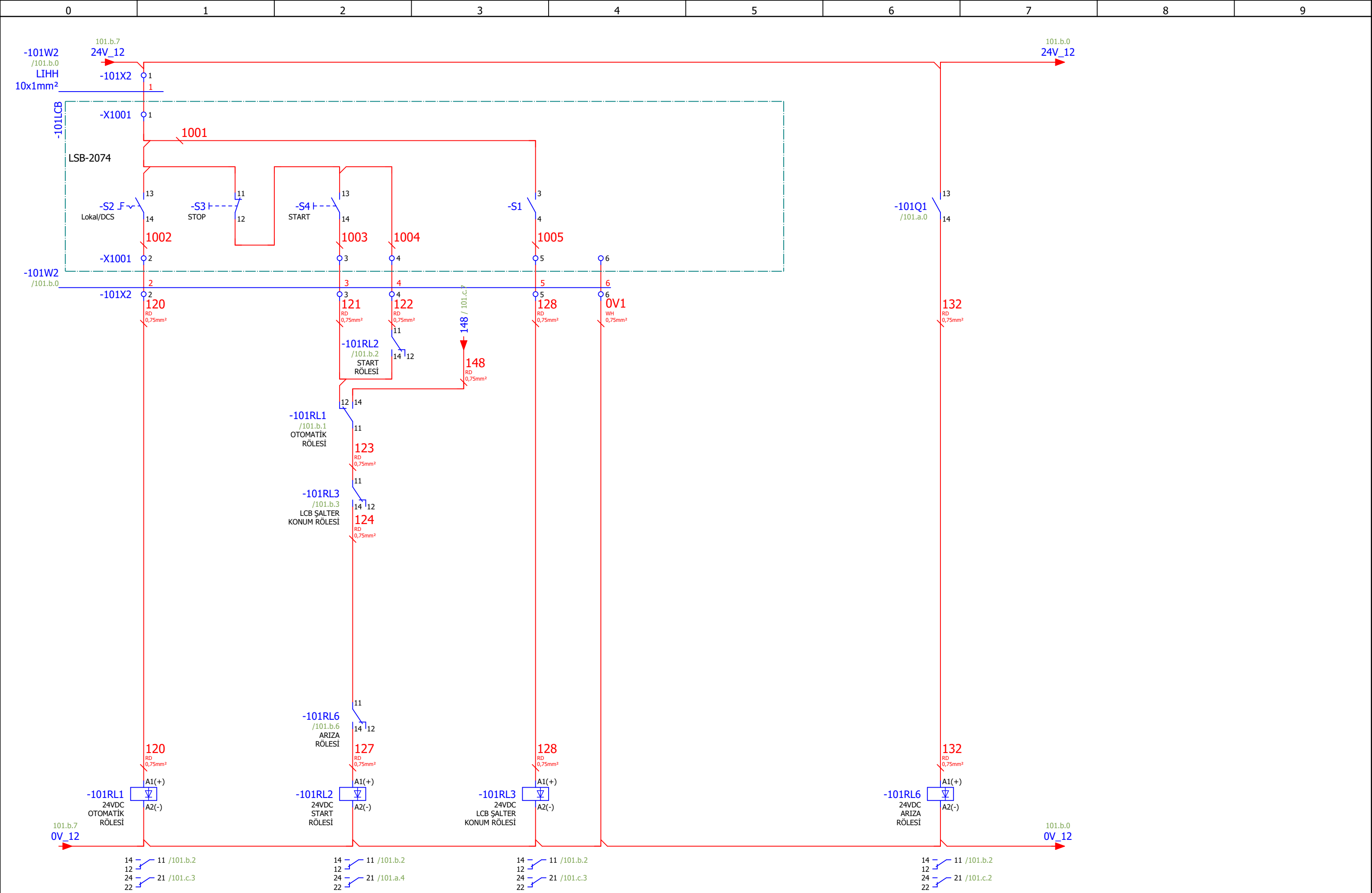

101.a

Page: 101.b

Çizen (Drawing)	Kontrol (Control)	USIA	Tag Number	Lokasyon	Sayfa açıklaması (Page description)	Sayfa Özelliği	Proje adı (Project name)
Proje Tasarım	Ufuk GÜLÇEN Proje Sorumlusu	Unique Solutions at Applications an EPC company	FLO1-TNK001-xM1-		Ara Ürün-1 Flokulant Çözme Tankı altı Stok Tank-1	Kumanda Devresi	221017_MİLAS ÜYS FLOTASYON
							= GB1
							+ MCC_1
							Next page: 101.c
							Previous page: 101.a

FLO1-TNK001-xM1-
Ara Ürün-1 Flokulant Çözme Tankı altı Stok Tank-1
Çalıştı

FLO1-TNK001-xM1-
Ara Ürün-1 Flokulant Çözme Tankı altı Stok Tank-1
Arıza

FLO1-TNK001-xM1-
Ara Ürün-1 Flokulant Çözme Tankı altı Stok Tank-1
Lokal Remote

FLO1-TNK001-xM1-
Ara Ürün-1 Flokulant Çözme Tankı altı Stok Tank-1
Bakım Şalteri

FLO1-TNK001-xM1-
Ara Ürün-1 Flokulant Çözme Tankı altı Stok Tank-1
Otomatik Start

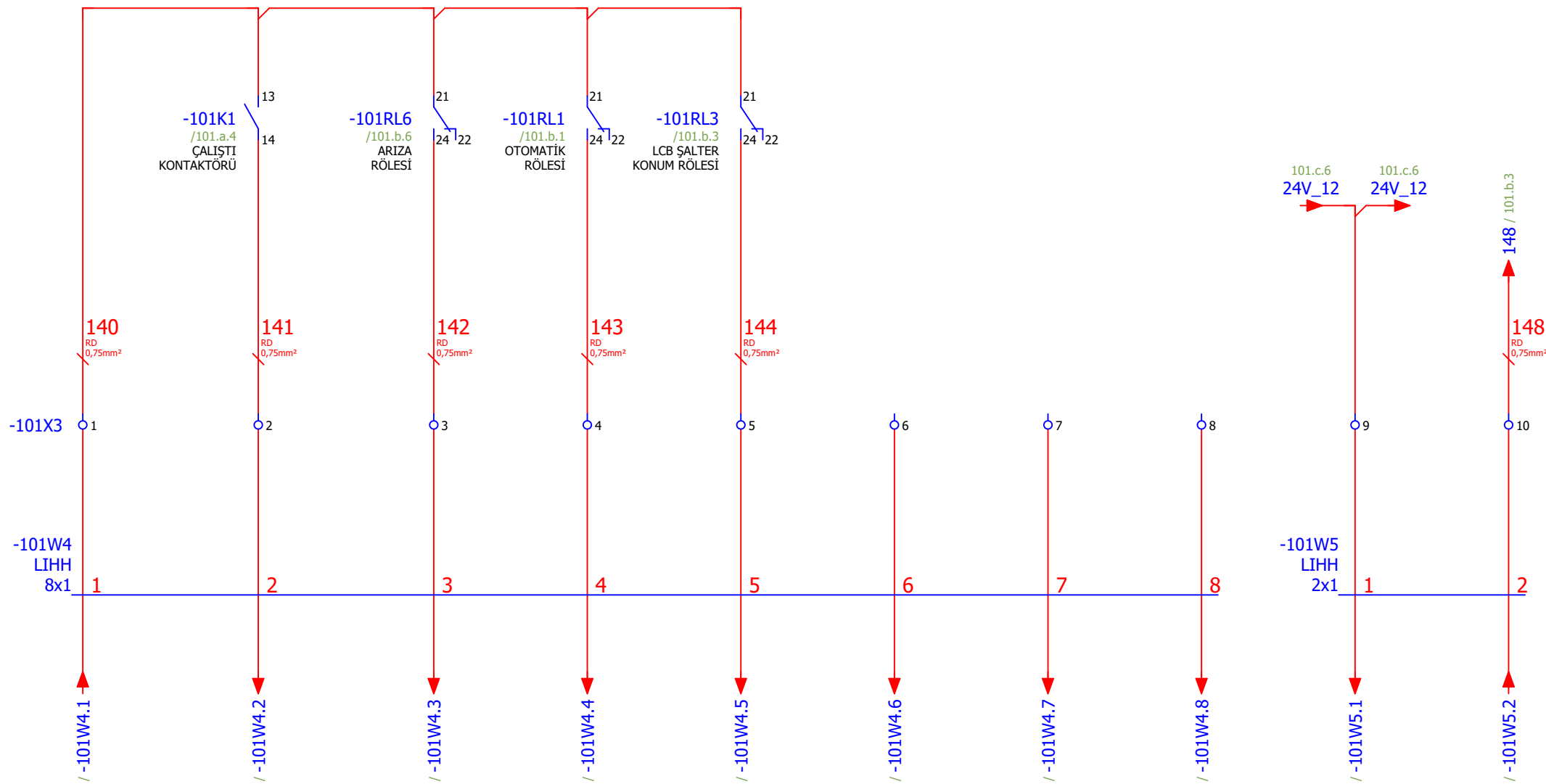

Çizen (Drawing)	Kontrol (Control)	USIA Unique Solutions at Applications an EPC company	Tag Number	Lokasyon	Sayfa açıklaması (Page description)	Sayfa Özelliği	Proje adı (Project name)	=	GB1
Proje Tasarım	Ufuk GÜLÇEN Proje Sorumlusu		FLO1-TNK001-xM1-			Ara Ürün-1 Flokulant Çözme Tankı altı Stok Tank-1	Harici Sinyaller	221017_MİLAS ÜYS FLOTASYON	+
								Next page:	102.a
								Previous page:	101.b

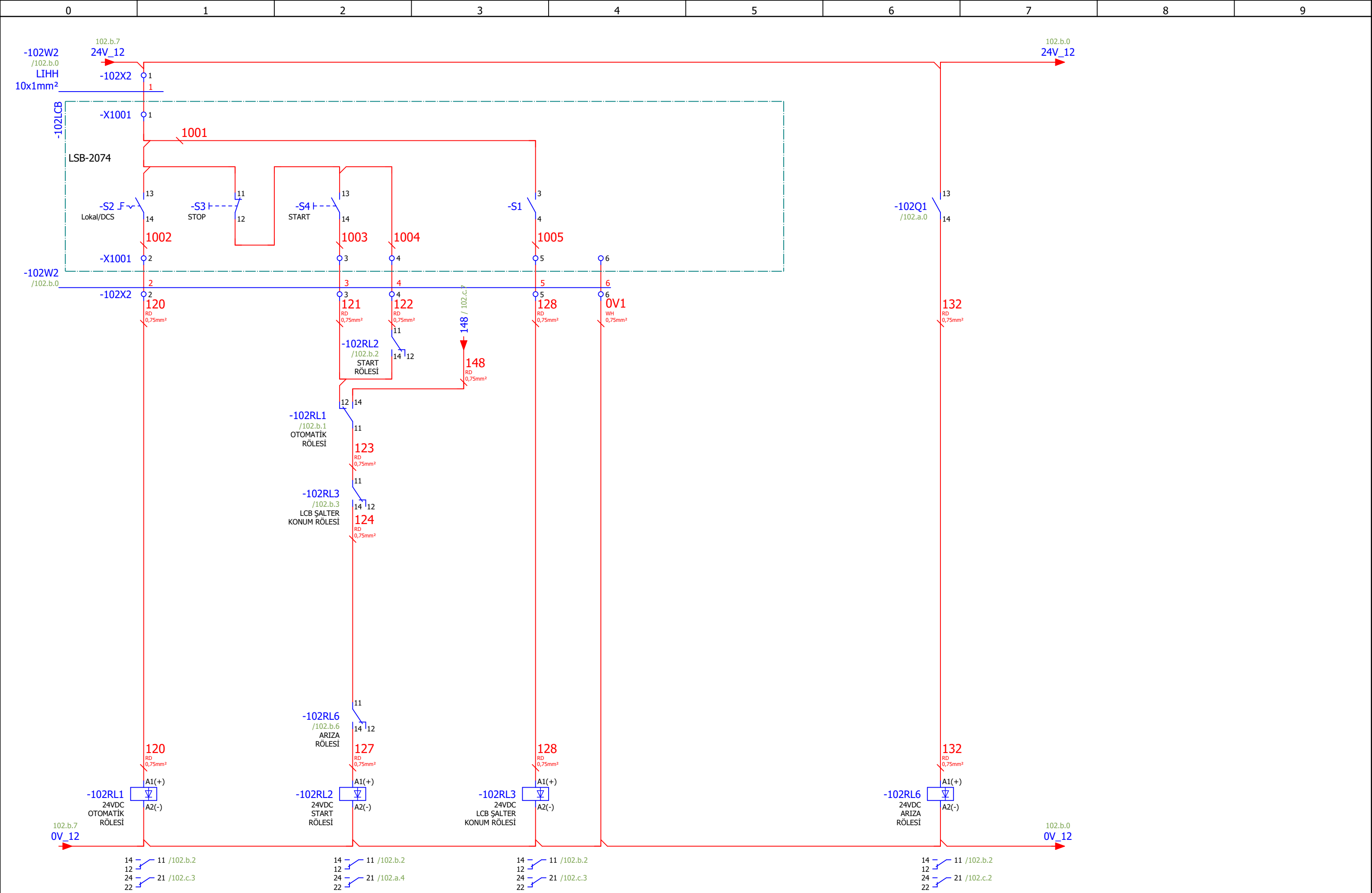

102.a

Page: 102.b

Çizen (Drawing)	Kontrol (Control)	Tag Number	Lokasyon	Sayfa açıklaması (Page description)	Sayfa Özelliği	Proje adı (Project name)
Proje Tasarım	Ufuk GÜLÇEN Proje Sorumlusu	FLO1-TNK002-xM1-		Ara Ürün-1 Flokulant Çözme Tankı altı Stok Tank-2	Kumanda Devresi	221017_MİLAS ÜYS FLOTASYON
						= GB1
						+ MCC_1
						Next page: 102.c
						Previous page: 102.a



FLO1-TNK002-xM1-
Ara Ürün-1 Flokulant Çözme Tankı altı Stok Tank-2
Çalıştı

FLO1-TNK002-xM1-
Ara Ürün-1 Flokulant Çözme Tankı altı Stok Tank-2
Arıza

FLO1-TNK002-xM1-
Ara Ürün-1 Flokulant Çözme Tankı altı Stok Tank-2
Lokal Remote

FLO1-TNK002-xM1-
Ara Ürün-1 Flokulant Çözme Tankı altı Stok Tank-2
Bakım Şalteri

FLO1-TNK002-xM1-
Ara Ürün-1 Flokulant Çözme Tankı altı Stok Tank-2
Otomatik Start

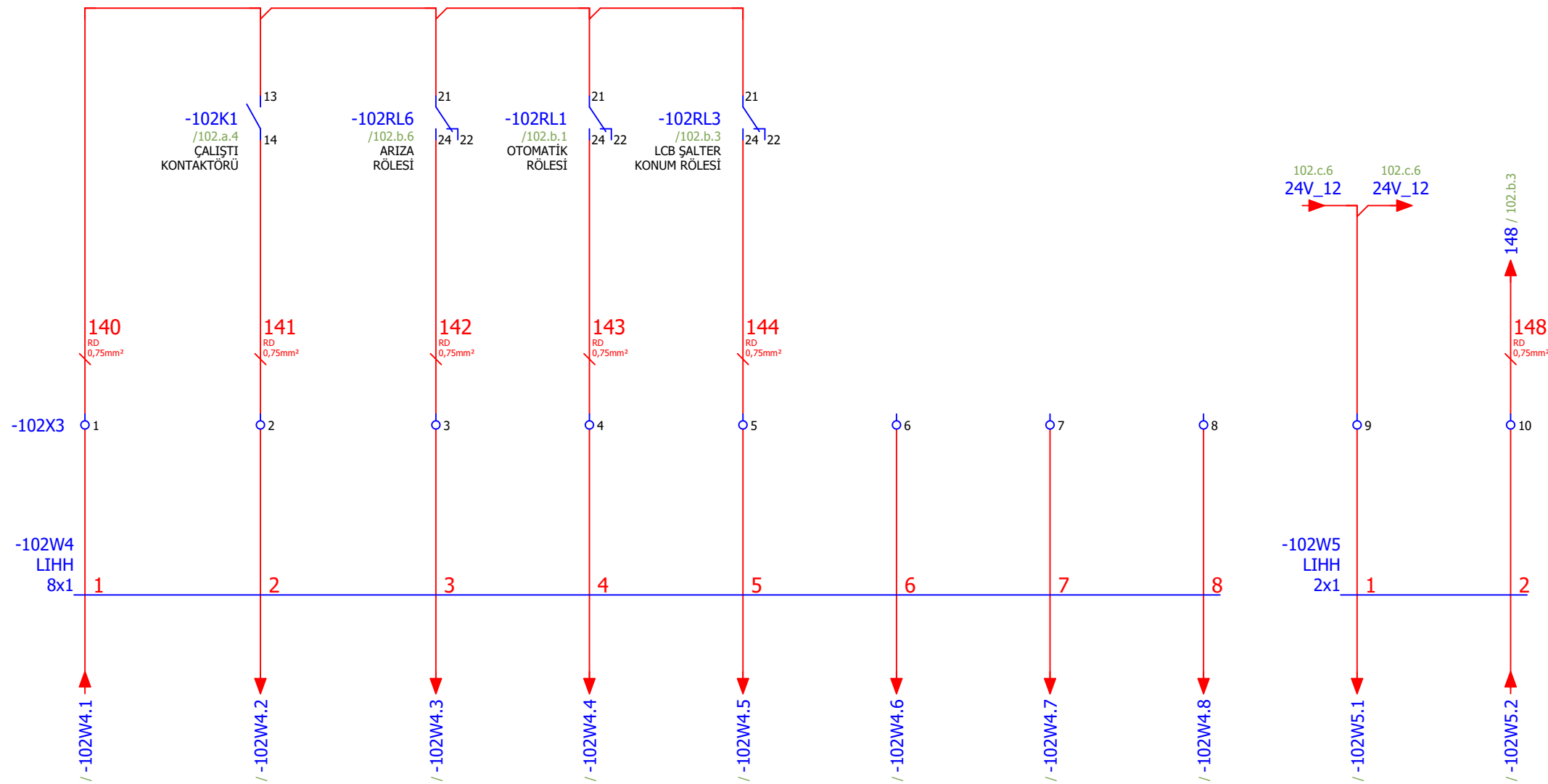

Çizen (Drawing)	Kontrol (Control)	US A Unique Solutions at Applications an EPC company	Tag Number	Lokasyon	Sayfa açıklaması (Page description)	Sayfa Özelliği	Proje adı (Project name)	=	GB1
Proje Tasarım	Ufuk GÜLÇEN Proje Sorumlusu		FLO1-TNK002-xM1-			Ara Ürün-1 Flokulant Çözme Tankı altı Stok Tank-2	Harici Sinyaller	221017_MİLAS ÜYS FLOTASYON	+
								Next page:	105.a
								Previous page:	102.b

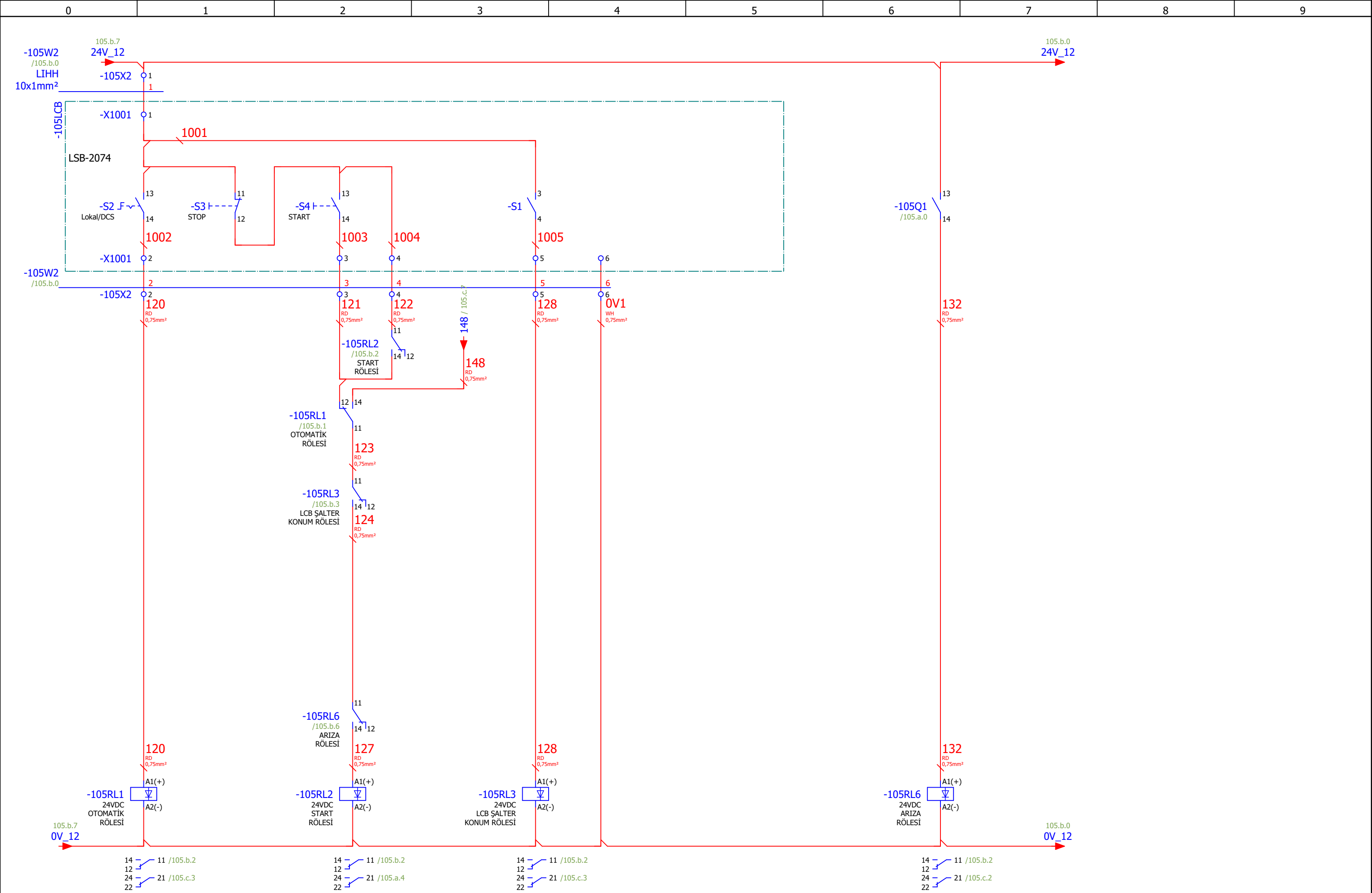

Çizen (Drawing)	Kontrol (Control)		Tag Number	Lokasyon	Sayfa açıklaması (Page description)	Sayfa Özelliği	Proje adı (Project name)	=	GB1
Proje Tasarım	Ufuk GÜLÇEN Proje Sorumlusu		FLO1-PMP013-xM1-		Ara Ürün-1 Flokulant Besleme Pompası	Kumanda Devresi	221017_MİLAS ÜYS FLOTASYON	+	MCC_1
								Next page:	105.c
								Previous page:	105.a

FLO1-PMP013-xM1-
Ara Ürün-1 Flokulant Besleme Pompası
Çalıştı

FLO1-PMP013-xM1-
Ara Ürün-1 Flokulant Besleme Pompası
Arıza

FLO1-PMP013-xM1-
Ara Ürün-1 Flokulant Besleme Pompası
Lokal Remote

FLO1-PMP013-xM1-
Ara Ürün-1 Flokulant Besleme Pompası
Bakım Şalteri

FLO1-PMP013-xM1-
Ara Ürün-1 Flokulant Besleme Pompası
Otomatik Start

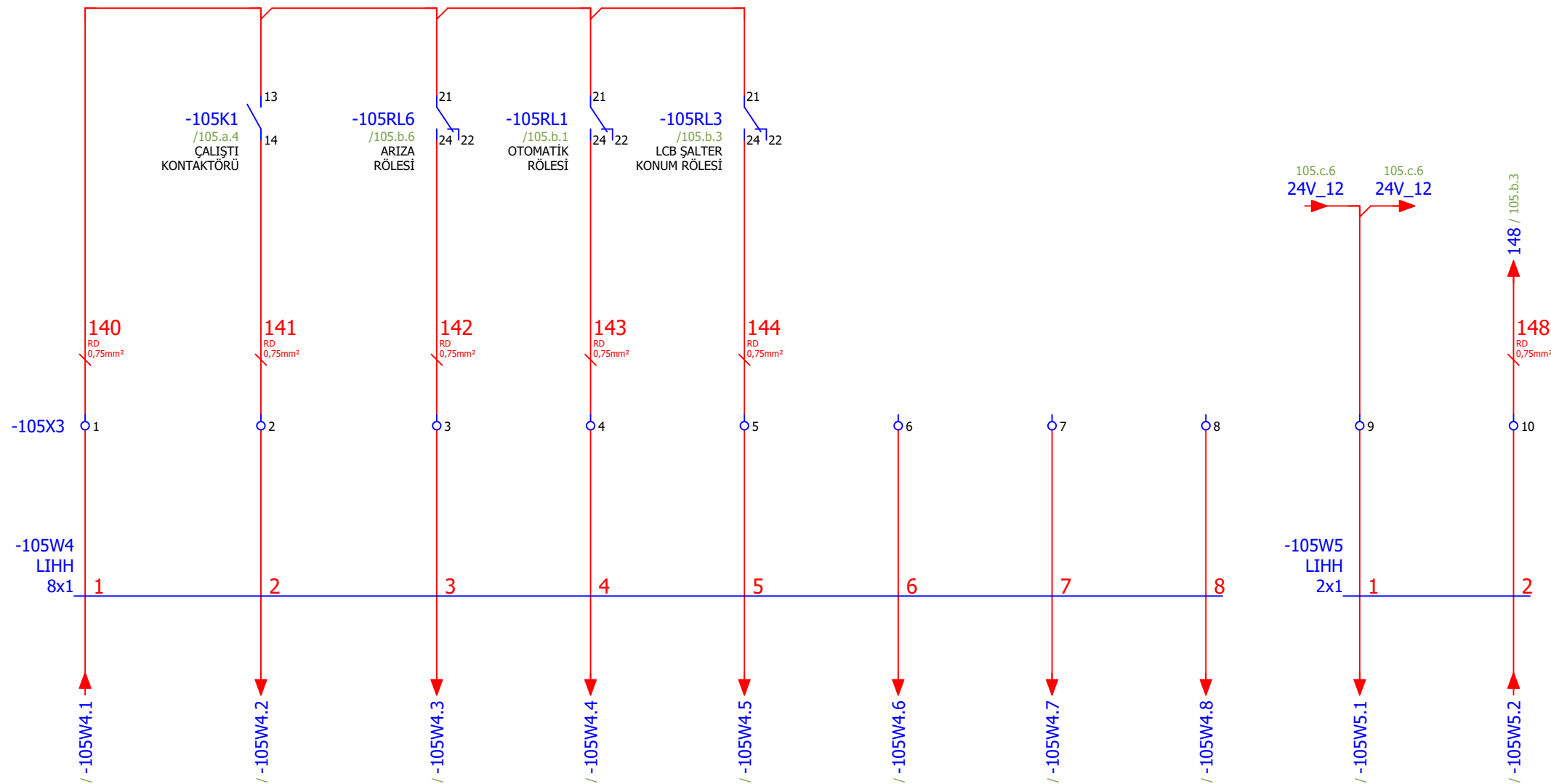

Çizen (Drawing)	Kontrol (Control)	USIA Unique Solutions at Applications an EPC company	Tag Number	Lokasyon	Sayfa açıklaması (Page description)	Sayfa Özelliği	Proje adı (Project name)	=	GB1
Proje Tasarım	Ufuk GÜLÇEN Proje Sorumlusu		FLO1-PMP013-xM1-			Ara Ürün-1 Flokulant Besleme Pompası	Harici Sinyaller	221017_MİLAS ÜYS FLOTASYON	+
								Next page:	106.a
								Previous page:	105.b

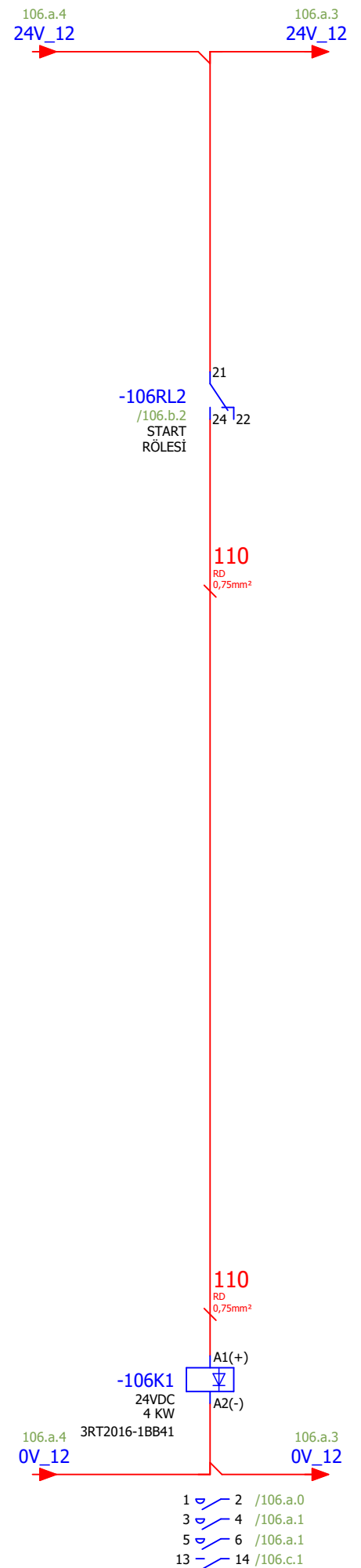
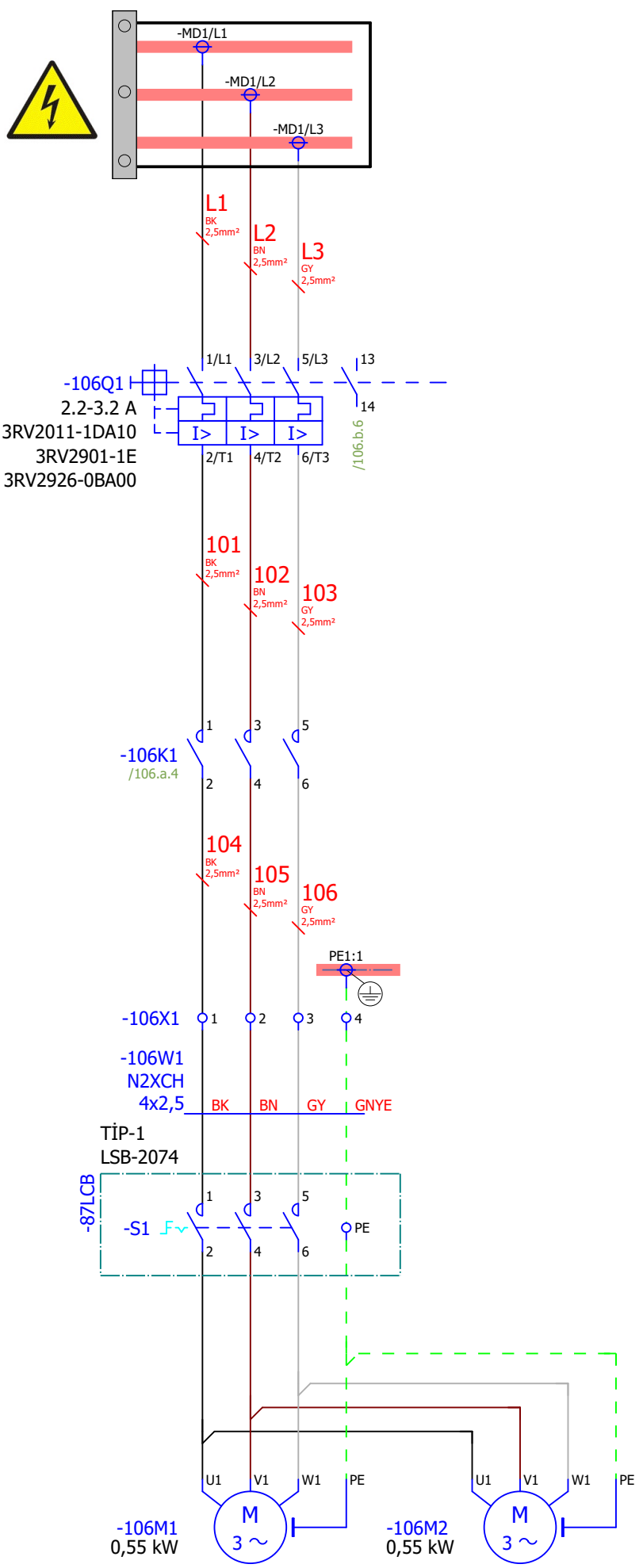

105.c

Page: 106.a

Çizen (Drawing)	Kontrol (Control)	Tag Number	Lokasyon	Sayfa açıklaması (Page description)	Sayfa Özelliği	Proje adı (Project name)
Proje Tasarım	Ufuk GÜLÇEN Proje Sorumlusu	FLO1-PMP013-xM2-		Ara Ürün-1 Hava Kilit Vakum Tüpü	Güç Devresi	221017_MİLAS ÜYS FLOTASYON
						= GB1
						+ MCC_1
						Next page: 106.b
						Previous page: 105.c

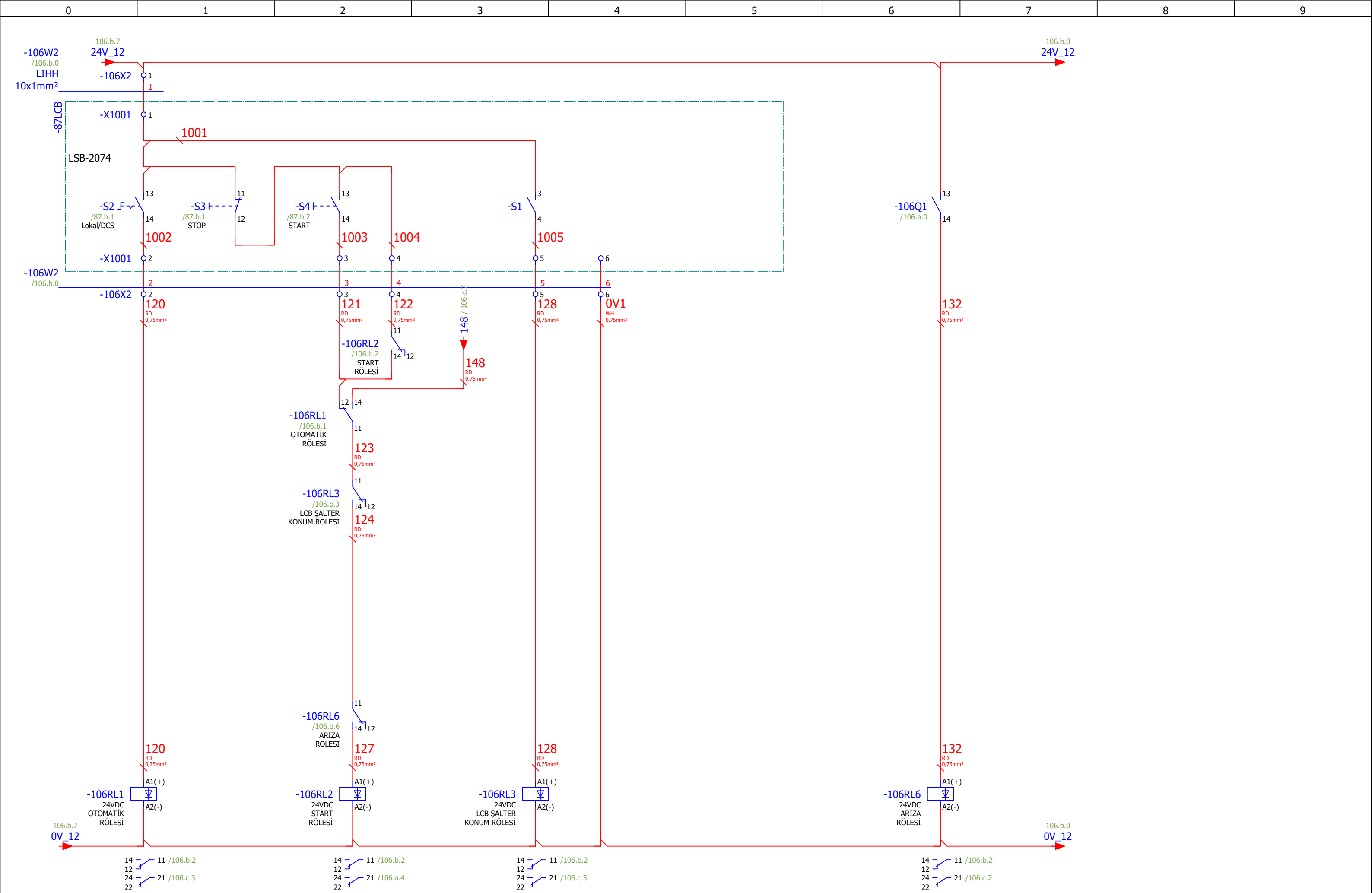

Çizen (Drawing)	Kontrol (Control)	USIA Unique Solutions at Applications an EPC company	Tag Number	Lokasyon	Sayfa açıklaması (Page description)	Sayfa Özelliği	Proje adı (Project name)	=	GB1
Proje Tasarım	Ufuk GÜLÇEN Proje Sorumlusu		FLO1-PMP013-xM2-			Ara Ürün-1 Hava Kilit Vakum Tüpü	Kumanda Devresi	221017_MİLAS ÜYS FLOTASYON	+
								Next page:	106.c
								Previous page:	106.a

FLO1-PMP013-xM2-
Ara Ürün-1 Hava Kilit Vakum Tüpü
Çalıştı

FLO1-PMP013-xM2-
Ara Ürün-1 Hava Kilit Vakum Tüpü
Arıza

FLO1-PMP013-xM2-
Ara Ürün-1 Hava Kilit Vakum Tüpü
Lokal Remote

FLO1-PMP013-xM2-
Ara Ürün-1 Hava Kilit Vakum Tüpü
Bakım Şalteri

FLO1-PMP013-xM2-
Ara Ürün-1 Hava Kilit Vakum Tüpü
Otomatik Start

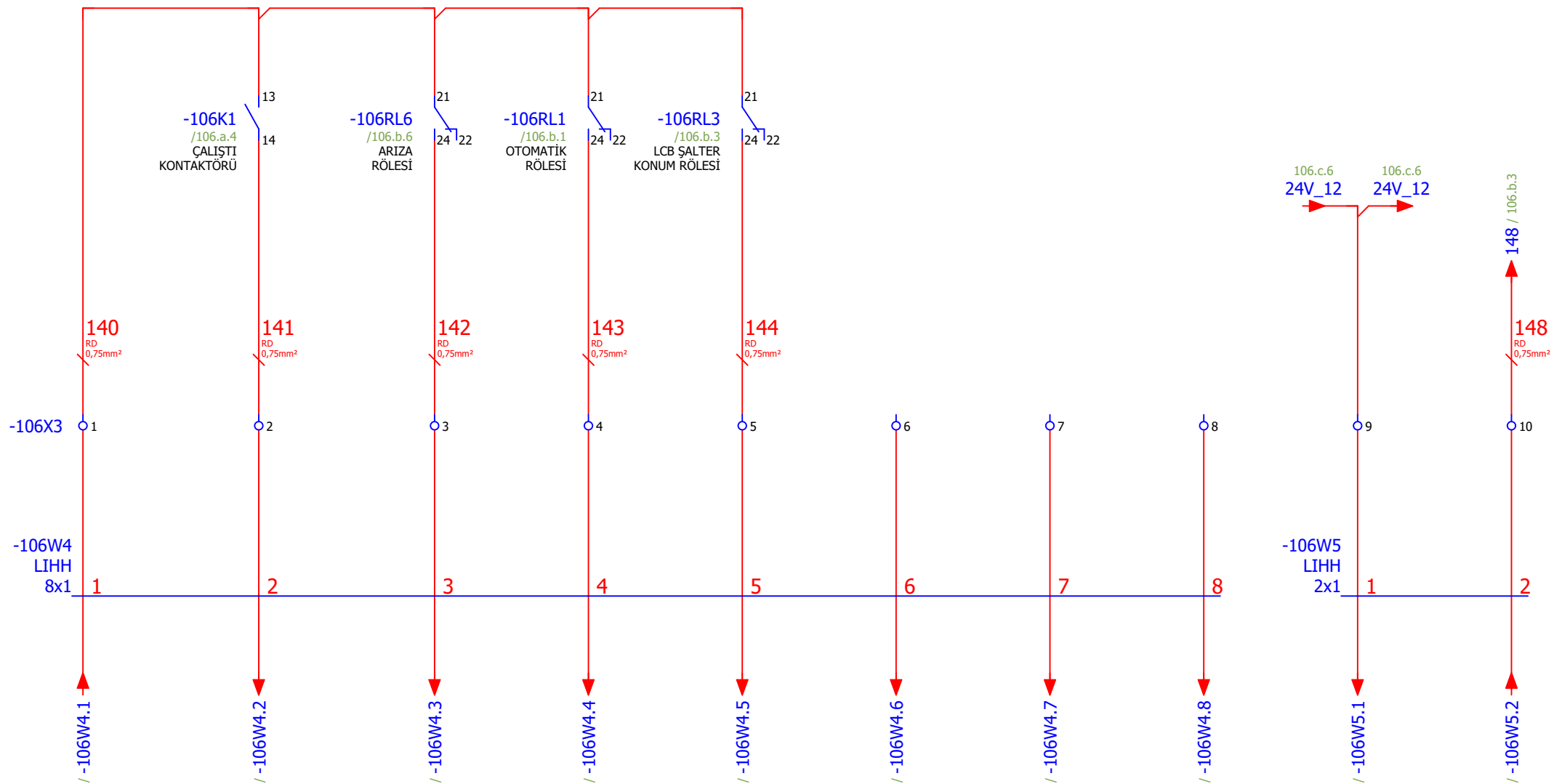

Çizen (Drawing)	Kontrol (Control)	USIA Unique Solutions at Applications an EPC company	Tag Number	Lokasyon	Sayfa açıklaması (Page description)	Sayfa Özelliği	Proje adı (Project name)	=	GB1
Proje Tasarım	Ufuk GÜLÇEN Proje Sorumlusu		FLO1-PMP013-xM2-			Ara Ürün-1 Hava Kilit Vakum Tüpü	Harici Sinyaller	221017_MİLAS ÜYS FLOTASYON	+
								Next page:	107.a
								Previous page:	106.b

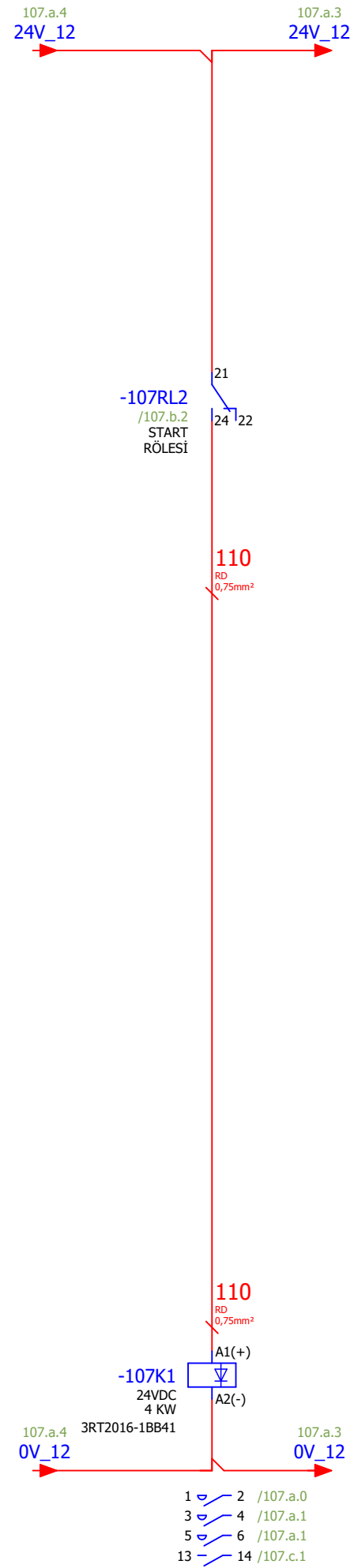
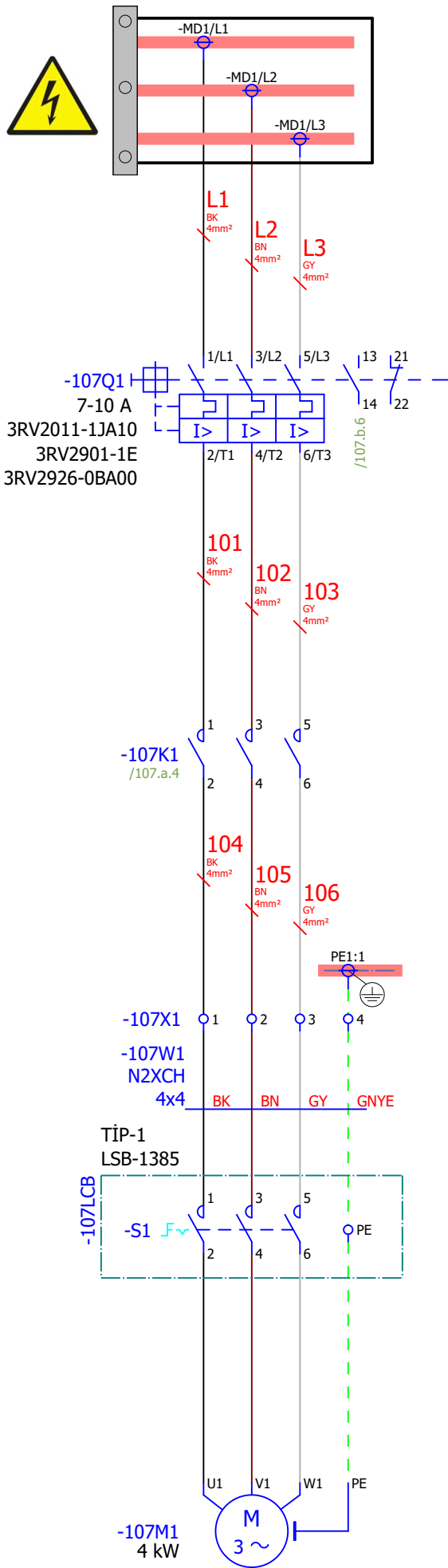

106.c

Page: 107.a

Çizen (Drawing)	Kontrol (Control)	Tag Number	Lokasyon	Sayfa açıklaması (Page description)	Sayfa Özelliği	Proje adı (Project name)
Proje Tasarım	Ufuk GÜLÇEN Proje Sorumlusu	FLO1-CNV001-xM1		Ara Ürün-1 bandı	Güç Devresi	221017_MİLAS ÜYS FLOTASYON
						= GB1
						+ MCC_1
						Next page: 107.b
						Previous page: 106.c

FLO1-CNV001-xM1
Ara Ürün-1 bandı
Çalıştı

FLO1-CNV001-xM1
Ara Ürün-1 bandı
Arıza

FLO1-CNV001-xM1
Ara Ürün-1 bandı
Lokal Remote

FLO1-CNV001-xM1
Ara Ürün-1 bandı
Bakım Şalteri

FLO1-CNV001-xM1
Ara Ürün-1 bandı
İpli Emniyet Şalteri

FLO1-CNV001-xM1
Ara Ürün-1 bandı
Otomatik Start

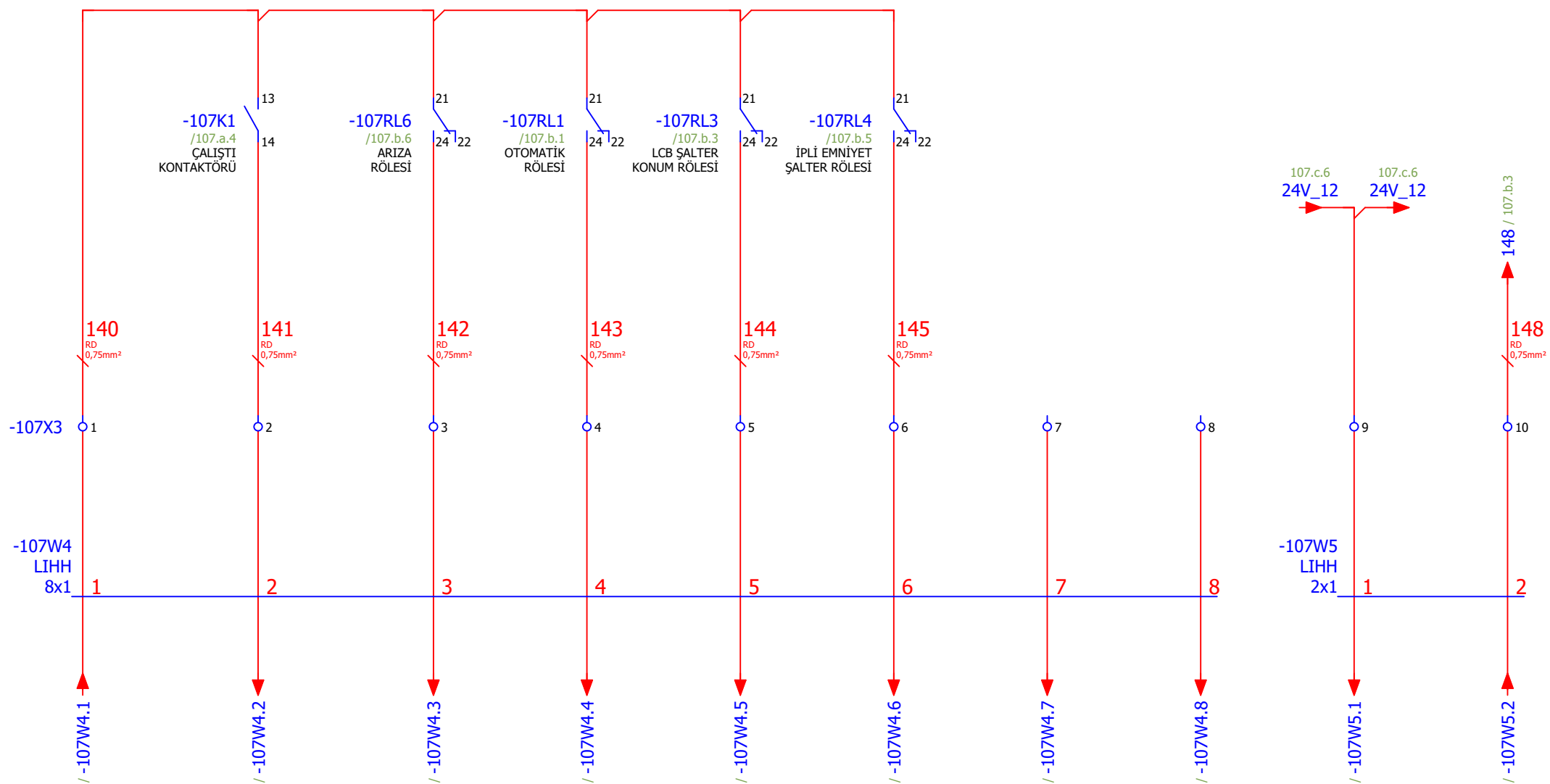

Çizen (Drawing)	Kontrol (Control)	USIA Unique Solutions at Applications an EPC company	Tag Number	Lokasyon	Sayfa açıklaması (Page description)	Sayfa Özelliği	Proje adı (Project name)	=	GB1
Proje Tasarım	Ufuk GÜLÇEN Proje Sorumlusu		FLO1-CNV001-xM1		Ara Ürün-1 bandı	Harici Sinyaller	221017_MİLAS ÜYS FLOTASYON	+	MCC_1
							Next page:		109.a
							Previous page:		107.b

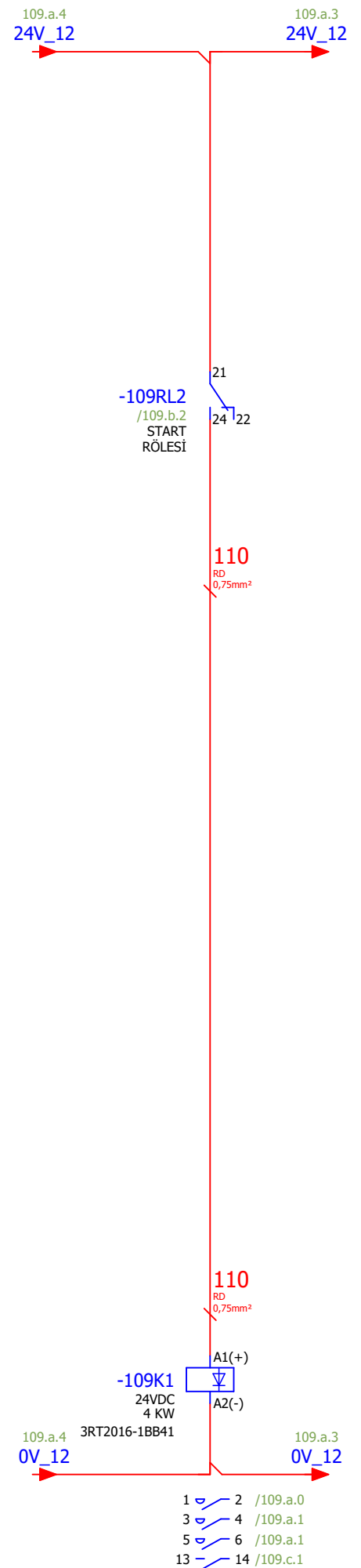
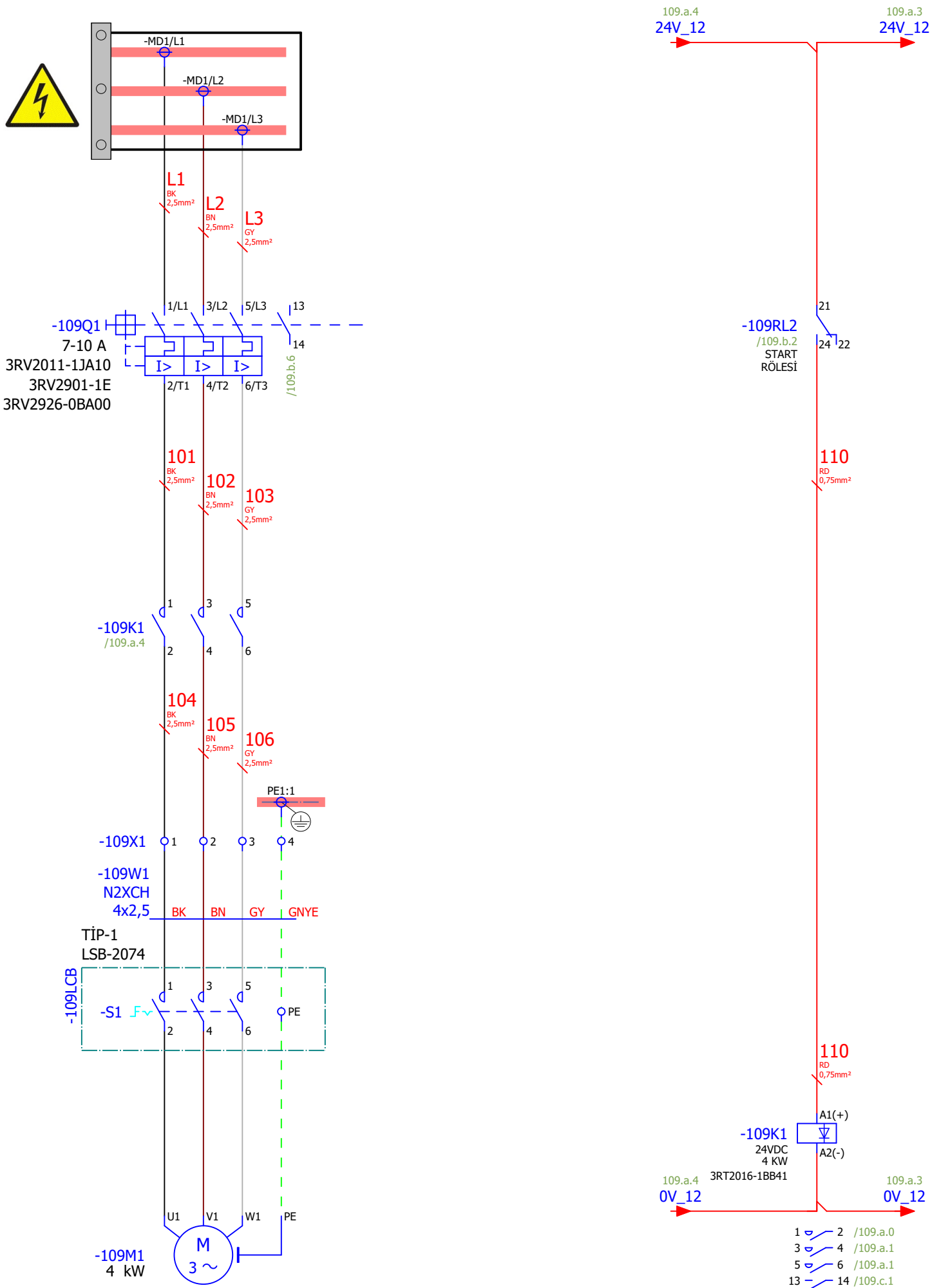

107.c

Page: 109.a

Çizen (Drawing)	Kontrol (Control)	Tag Number	Lokasyon	Sayfa açıklaması (Page description)	Sayfa Özelliği	Proje adı (Project name)
Proje Tasarım	Ufuk GÜLÇEN Proje Sorumlusu	FLO1-FIL002-xM2-		Ara ürün-2 filtresi döndürme motoru	Güç Devresi	221017_MİLAS ÜYS FLOTASYON



=	GB1
+	MCC_1
Next page:	109.b
Previous page:	107.c

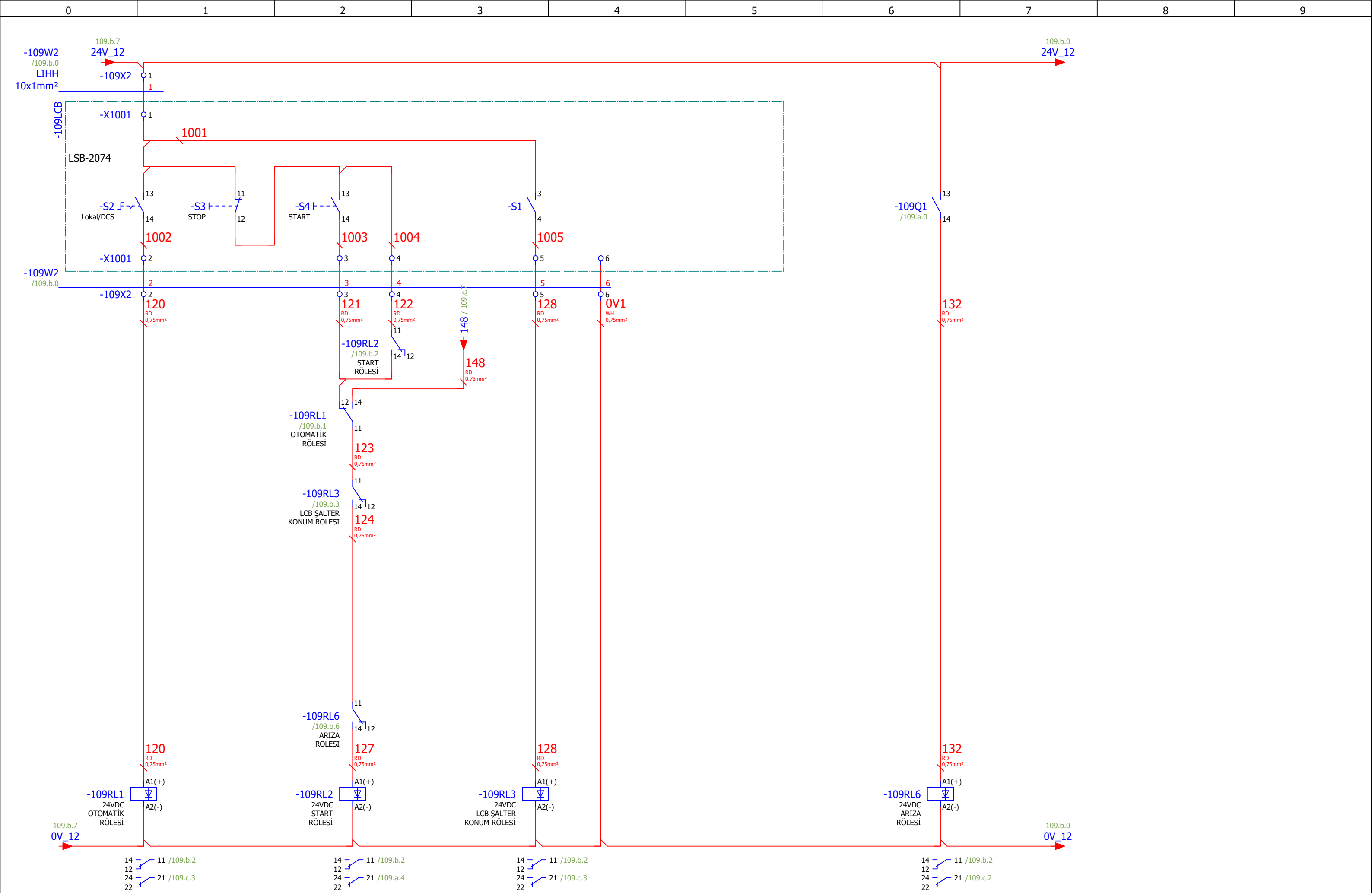

Çizen (Drawing)	Kontrol (Control)	USIA	Tag Number	Lokasyon	Sayfa açıklaması (Page description)	Sayfa Özelliği	Proje adı (Project name)
Proje Tasarım	Ufuk GÜLÇEN Proje Sorumlusu	Unique Solutions at Applications an EPC company	FLO1-FIL002-xM2-		Ara ürün-2 filtresi döndürme motoru	Kumanda Devresi	221017_MİLAS ÜYS FLOTASYON
= GB1							
+ MCC_1							
Next page: 109.c							
Previous page: 109.a							

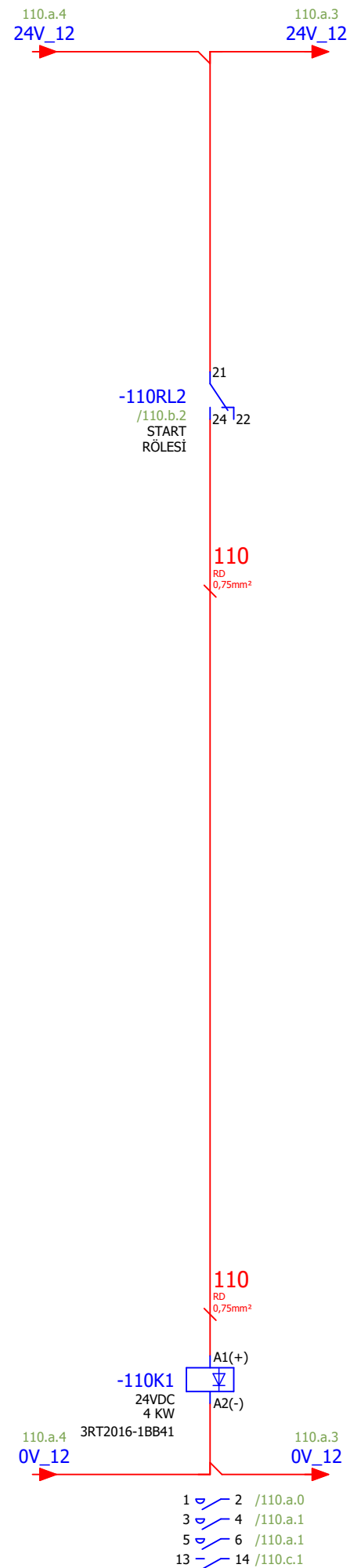
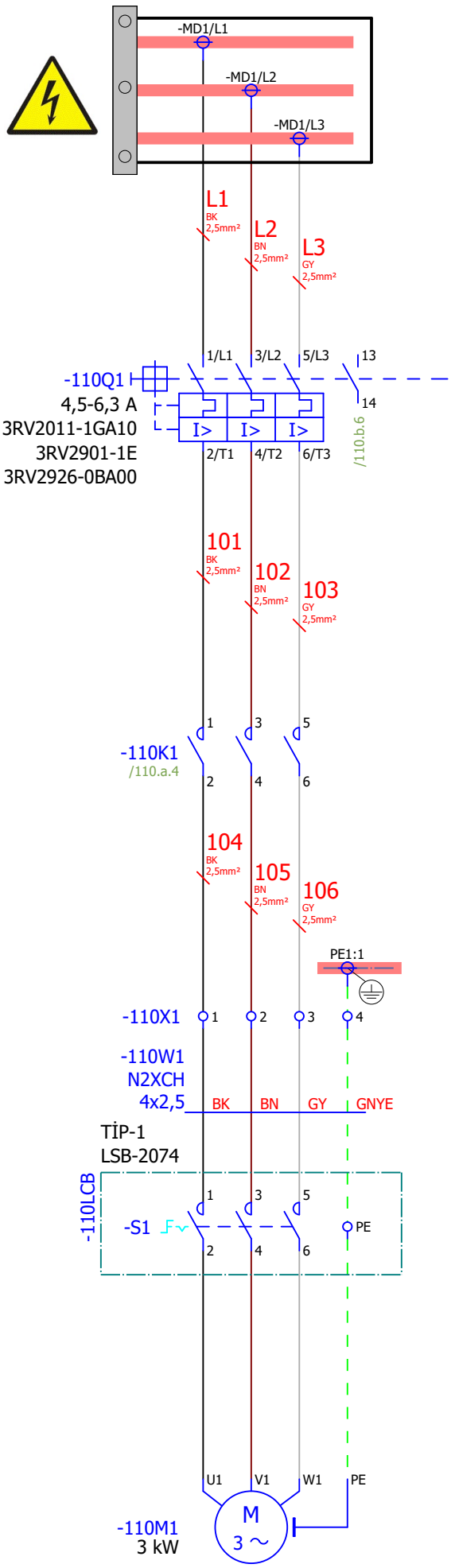

- 1 2 /110.a.0
- 3 4 /110.a.1
- 5 6 /110.a.1
- 13 14 /110.c.1

109.c

Page: 110.a

Çizen (Drawing)	Kontrol (Control)	Tag Number	Lokasyon	Sayfa açıklaması (Page description)	Sayfa Özelliği	Proje adı (Project name)								
Proje Tasarım	Ufuk GÜLÇEN Proje Sorumlusu	FLO1-FIL002-xM3-		Ara ürün-2 filtresi karıştırıcısı motoru	Güç Devresi	221017_MİLAS ÜYS FLOTASYON								
<table border="1" style="width: 100%; border-collapse: collapse;"> <tr> <td style="width: 50%;"></td> <td style="width: 50%; text-align: right;">= GB1</td> </tr> <tr> <td></td> <td style="text-align: right;">+ MCC_1</td> </tr> <tr> <td></td> <td style="text-align: right;">Next page: 110.b</td> </tr> <tr> <td></td> <td style="text-align: right;">Previous page: 109.c</td> </tr> </table>								= GB1		+ MCC_1		Next page: 110.b		Previous page: 109.c
	= GB1													
	+ MCC_1													
	Next page: 110.b													
	Previous page: 109.c													



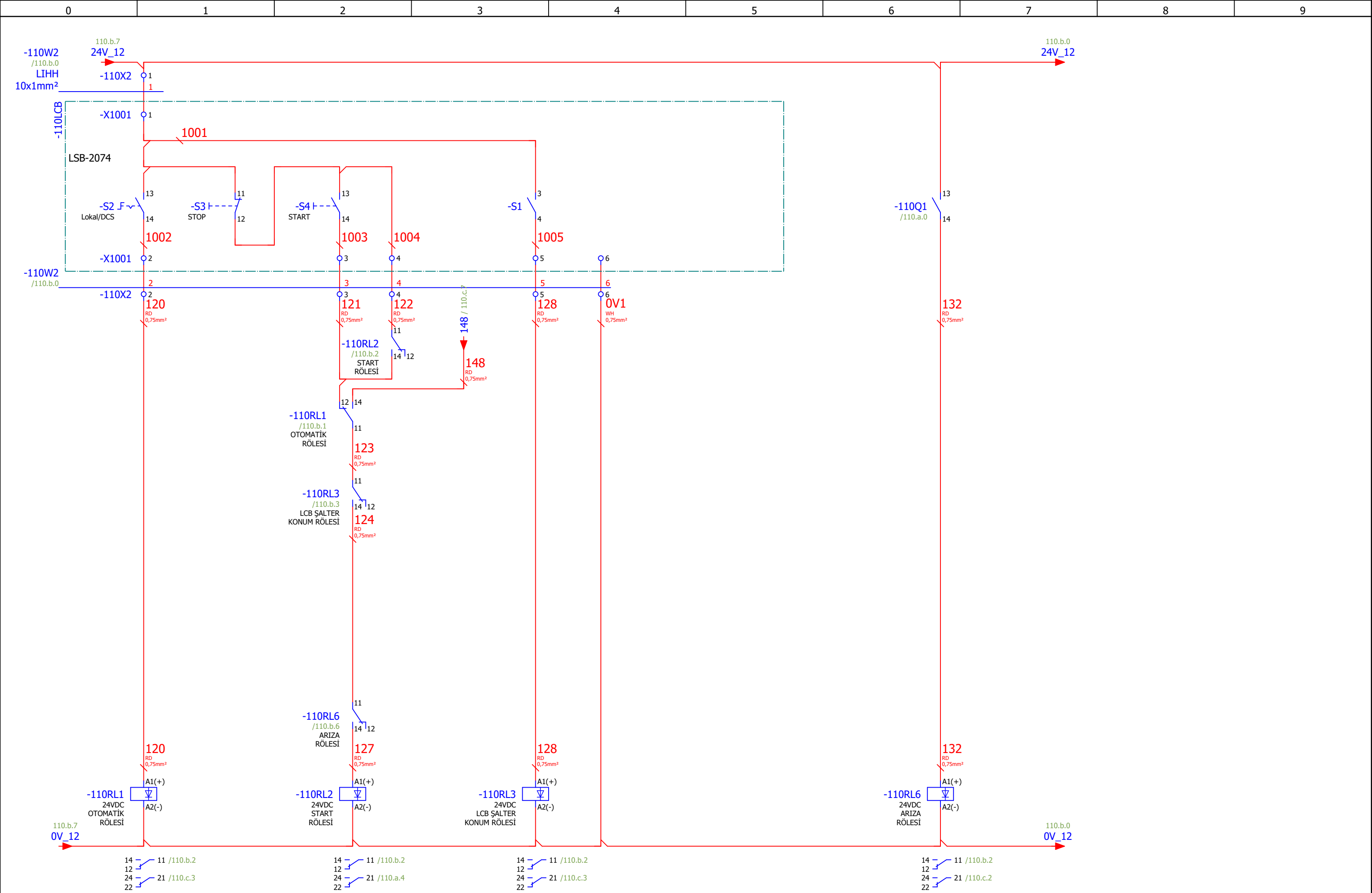

Çizen (Drawing)	Kontrol (Control)	USIA	Tag Number	Lokasyon	Sayfa açıklaması (Page description)	Sayfa Özelliği	Proje adı (Project name)
Proje Tasarım	Ufuk GÜLÇEN Proje Sorumlusu	Unique Solutions at Applications an EPC company	FLO1-FIL002-xM3-		Ara ürün-2 filtresi karıştırıcısı motoru	Kumanda Devresi	221017_MİLAS ÜYS FLOTASYON
							= GB1
							+ MCC_1
							Next page: 110.c
							Previous page: 110.a

FLO1-FIL002-xM3-
Ara ürün-2 filtresi karıştırıcı motoru
Çalıştı

FLO1-FIL002-xM3-
Ara ürün-2 filtresi karıştırıcı motoru
Arıza

FLO1-FIL002-xM3-
Ara ürün-2 filtresi karıştırıcı motoru
Lokal Remote

FLO1-FIL002-xM3-
Ara ürün-2 filtresi karıştırıcı motoru
Bakım Şalteri

FLO1-FIL002-xM3-
Ara ürün-2 filtresi karıştırıcı motoru
Otomatik Start

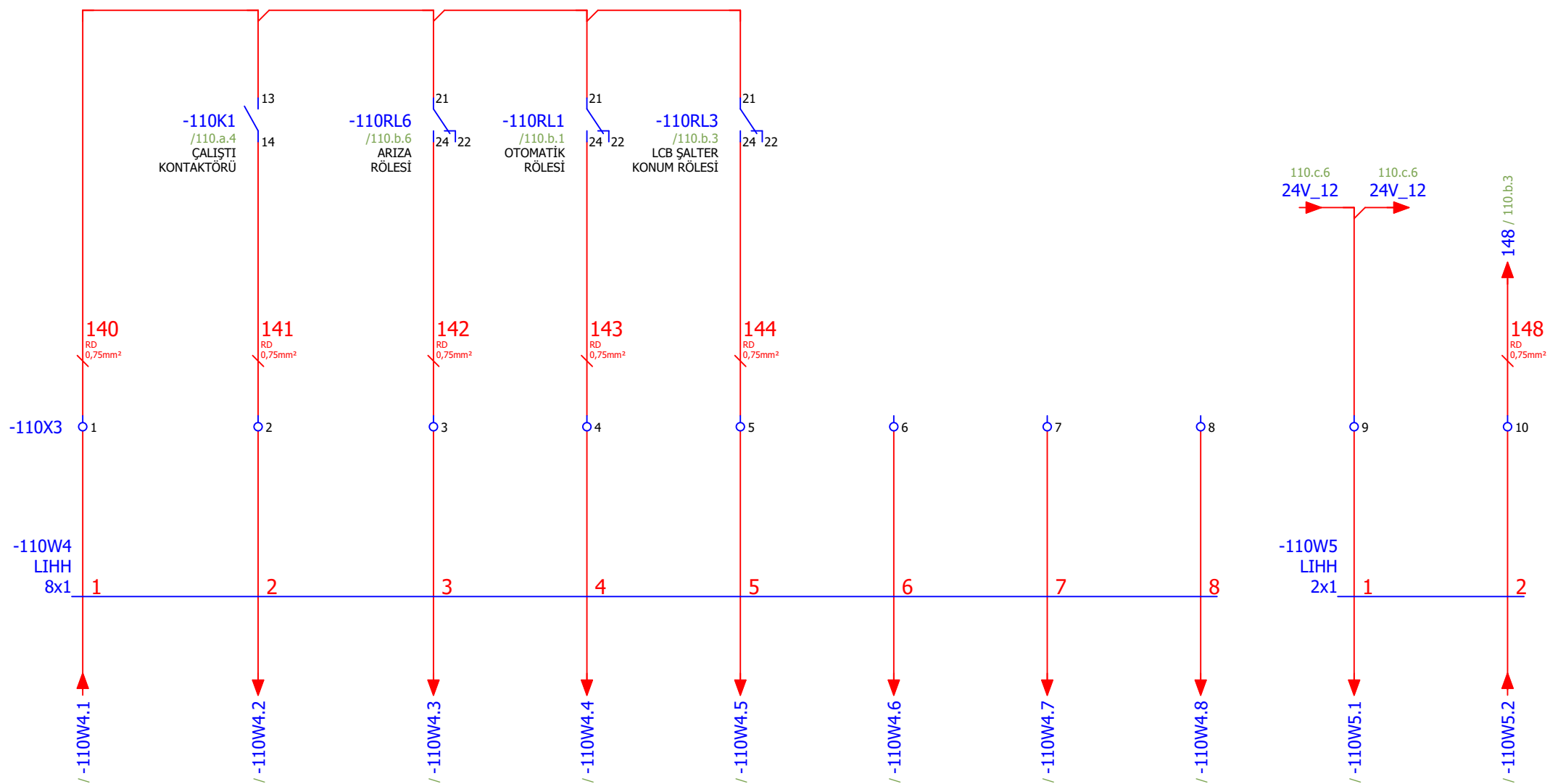

Çizen (Drawing)	Kontrol (Control)	USIA Unique Solutions at Applications an EPC company	Tag Number	Lokasyon	Sayfa açıklaması (Page description)	Sayfa Özelliği	Proje adı (Project name)	=	GB1
Proje Tasarım	Ufuk GÜLÇEN Proje Sorumlusu		FLO1-FIL002-xM3-			Ara ürün-2 filtresi karıştırıcı motoru	Harici Sinyaller	221017_MİLAS ÜYS FLOTASYON	+
								Next page:	111.a
								Previous page:	110.b

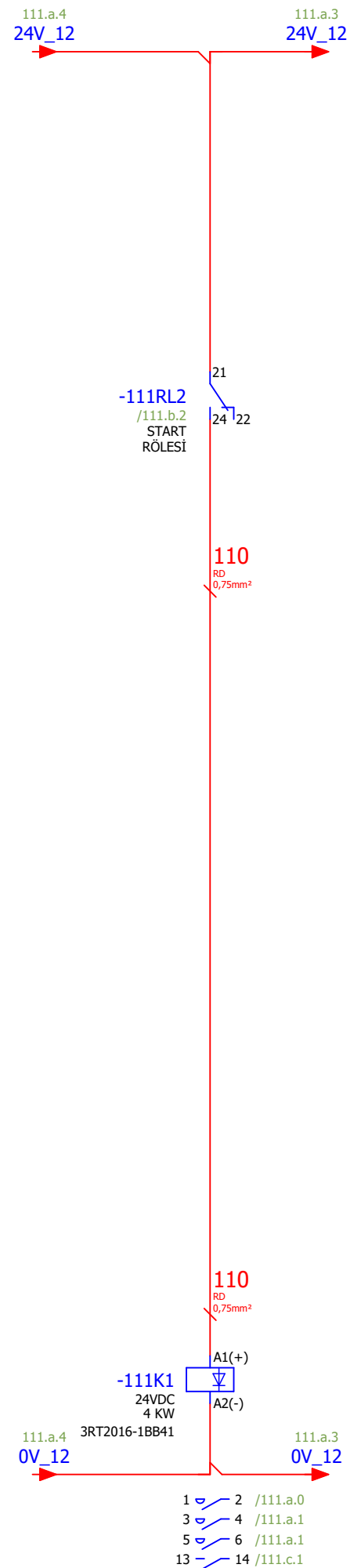
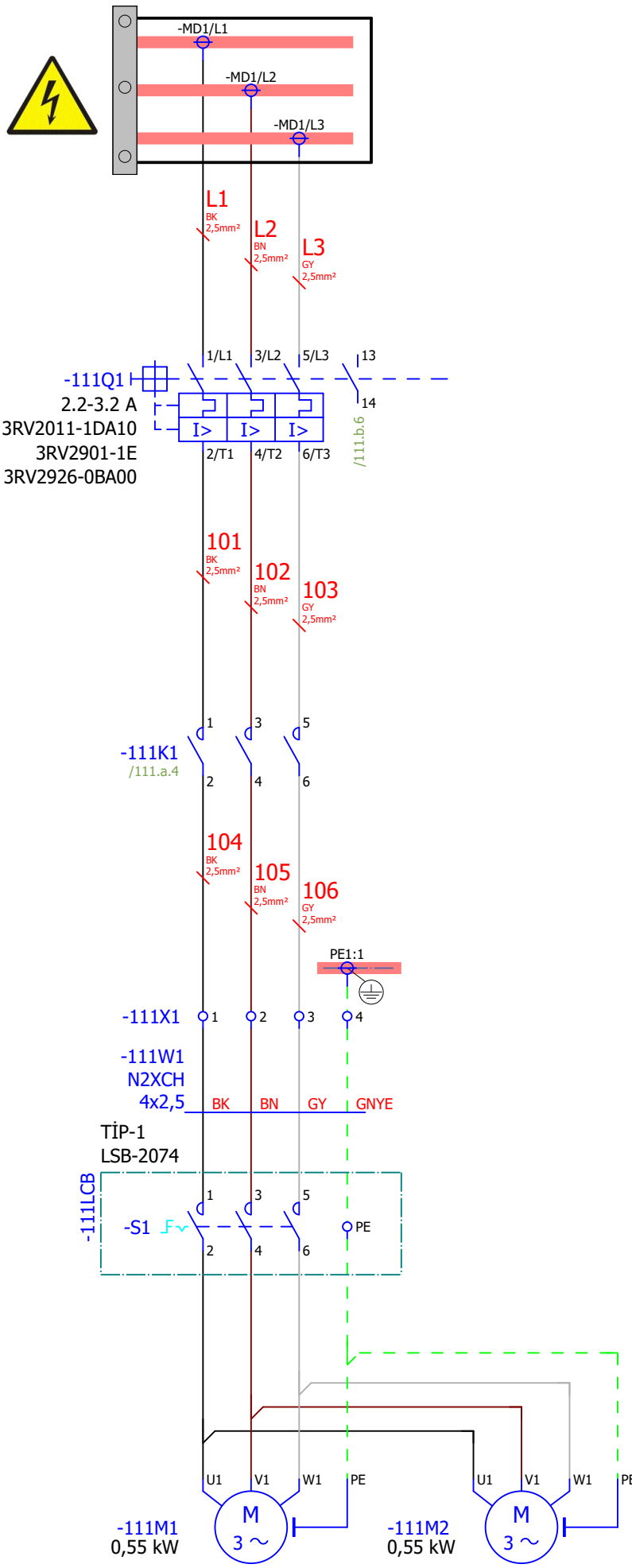



110.c

Page: 111.a

Çizen (Drawing)	Kontrol (Control)	Tag Number	Lokasyon	Sayfa açıklaması (Page description)	Sayfa Özelliği	Proje adı (Project name)
Proje Tasarım	Ufuk GÜLÇEN Proje Sorumlusu			Hava Kilit Vakum Tüpü	Güç Devresi	221017_MİLAS ÜYS FLOTASYON
						= GB1
						+ MCC_1
						Next page: 111.b
						Previous page: 110.c

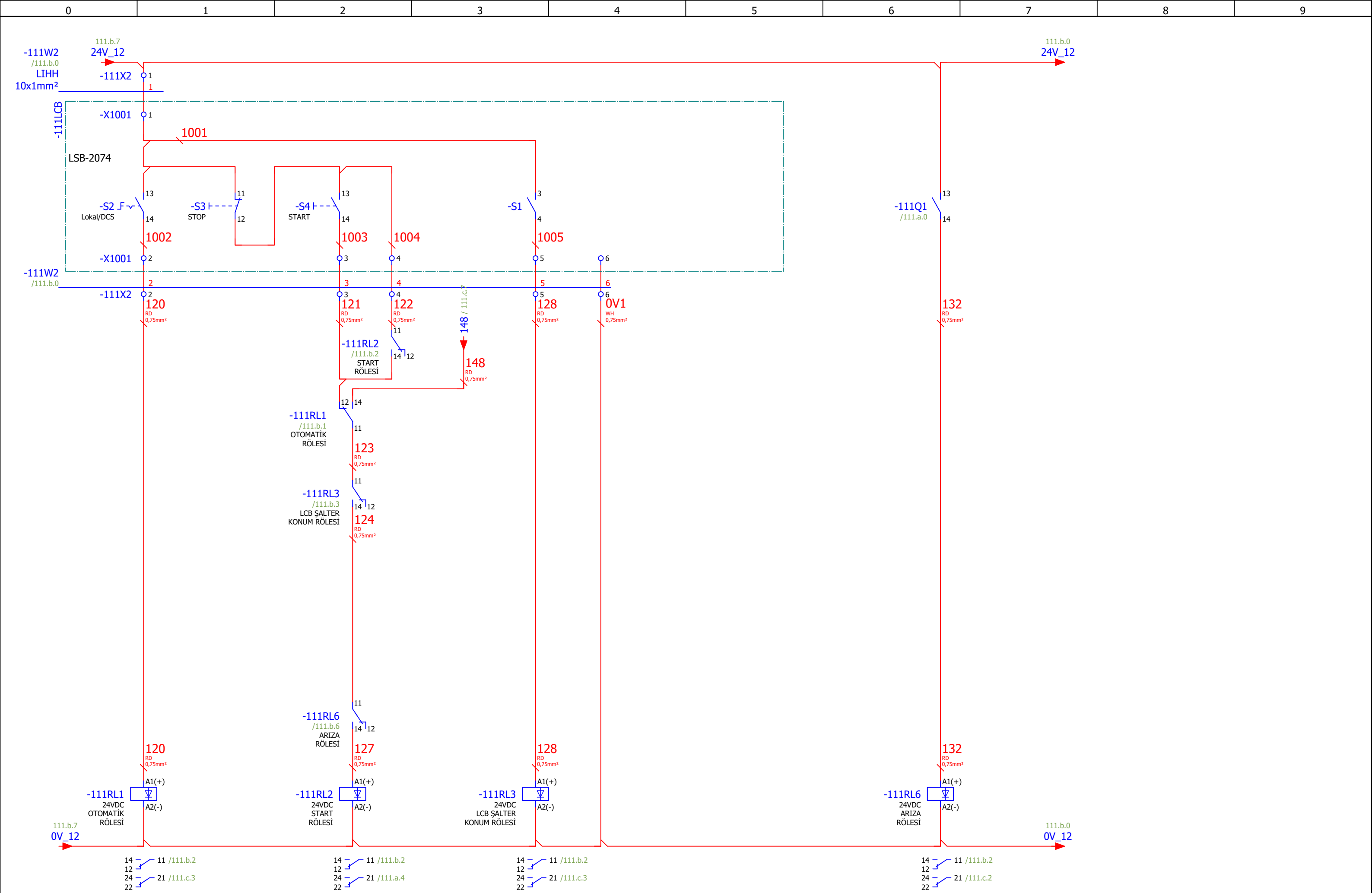



Çizen (Drawing)	Kontrol (Control)	Tag Number	Lokasyon	Sayfa açıklaması (Page description)	Sayfa Özelliği	Proje adı (Project name)																																			
Proje Tasarım	Ufuk GÜLÇEN Proje Sorumlusu			Hava Kilit Vakum Tüpü	Kumanda Devresi	221017_MİLAS ÜYS FLOTASYON																																			
																																									
<table border="0" style="width: 100%;"> <tr> <td style="width: 10%;"></td> <td style="width: 10%;"></td> <td style="width: 10%;"></td> <td style="width: 10%;"></td> <td style="width: 10%;"></td> <td style="width: 10%;"></td> <td style="width: 10%;"></td> </tr> <tr> <td>=</td> <td></td> <td></td> <td></td> <td></td> <td></td> <td>GB1</td> </tr> <tr> <td>+</td> <td></td> <td></td> <td></td> <td></td> <td></td> <td>MCC_1</td> </tr> <tr> <td>Next page:</td> <td></td> <td></td> <td></td> <td></td> <td></td> <td>111.c</td> </tr> <tr> <td>Previous page:</td> <td></td> <td></td> <td></td> <td></td> <td></td> <td>111.a</td> </tr> </table>														=						GB1	+						MCC_1	Next page:						111.c	Previous page:						111.a
=						GB1																																			
+						MCC_1																																			
Next page:						111.c																																			
Previous page:						111.a																																			

Hava Kilit Vakum Tüpü
Çalıştı

Hava Kilit Vakum Tüpü
Arıza

Hava Kilit Vakum Tüpü
Lokal Remote

Hava Kilit Vakum Tüpü
Bakım Şalteri

Hava Kilit Vakum Tüpü
Otomatik Start

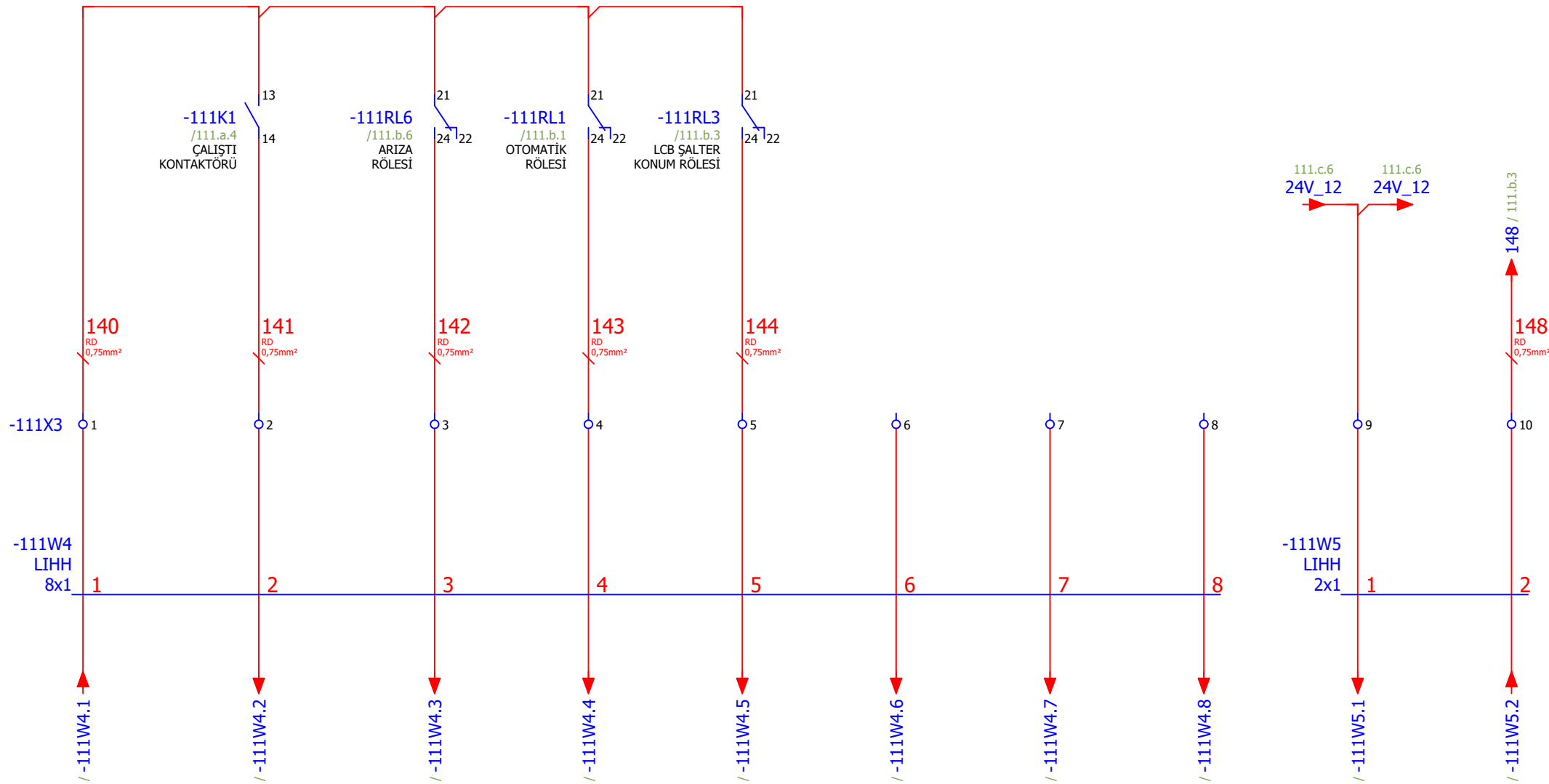

Çizen (Drawing)	Kontrol (Control)	USIA Unique Solutions at Applications an EPC company	Tag Number	Lokasyon	Sayfa açıklaması (Page description)	Sayfa Özelliği	Proje adı (Project name)	=	GB1
Proje Tasarım	Ufuk GÜLÇEN Proje Sorumlusu					Hava Kilit Vakum Tüpü	Harici Sinyaller	221017_MİLAS ÜYS FLOTASYON	+
								Next page:	112.a
								Previous page:	111.b

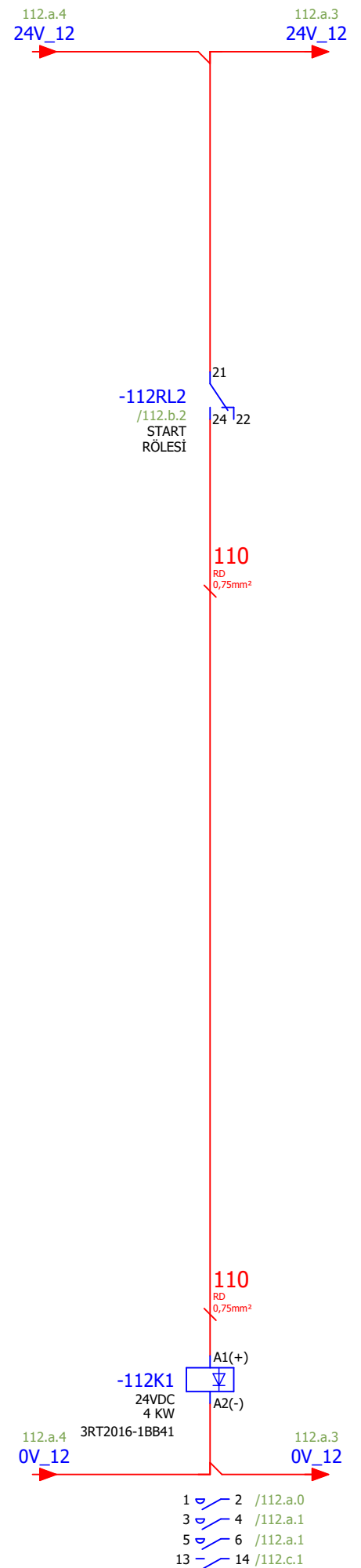
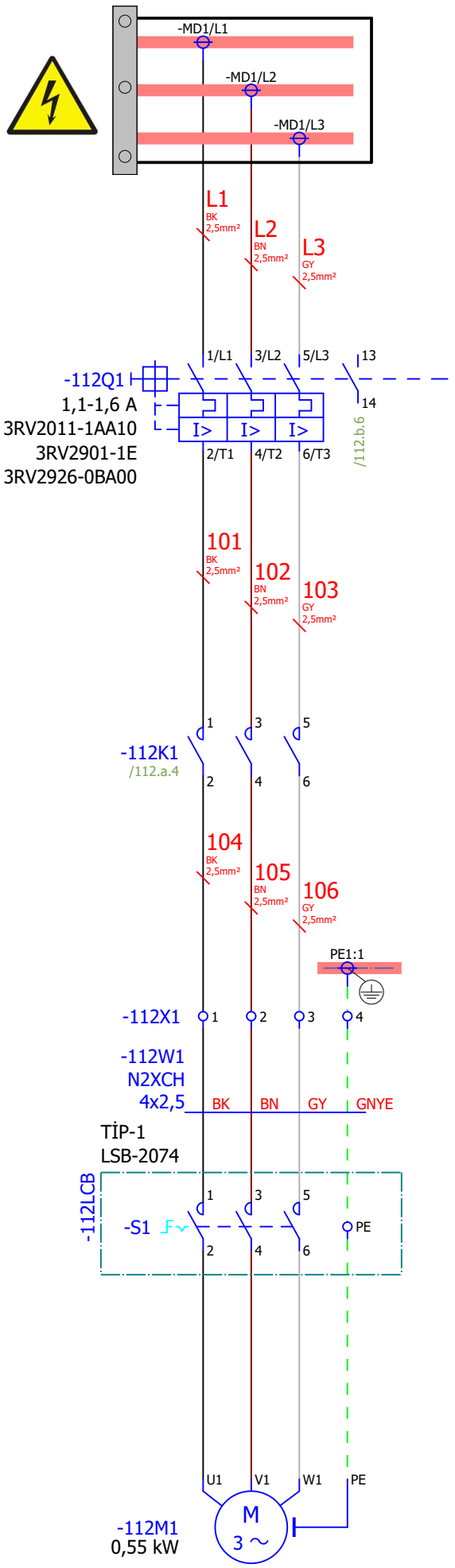

111.c

Page: 112.a

Çizen (Drawing)	Kontrol (Control)	Tag Number	Lokasyon	Sayfa açıklaması (Page description)	Sayfa Özelliği	Proje adı (Project name)
Proje Tasarım	Ufuk GÜLÇEN Proje Sorumlusu	FLO1-VIB001-xM1-		TINAZTEPE - Flokulant vidalısı-1	Güç Devresi	221017_MİLAS ÜYS FLOTASYON
						= GB1
						+ MCC_1
						Next page: 112.b
						Previous page: 111.c

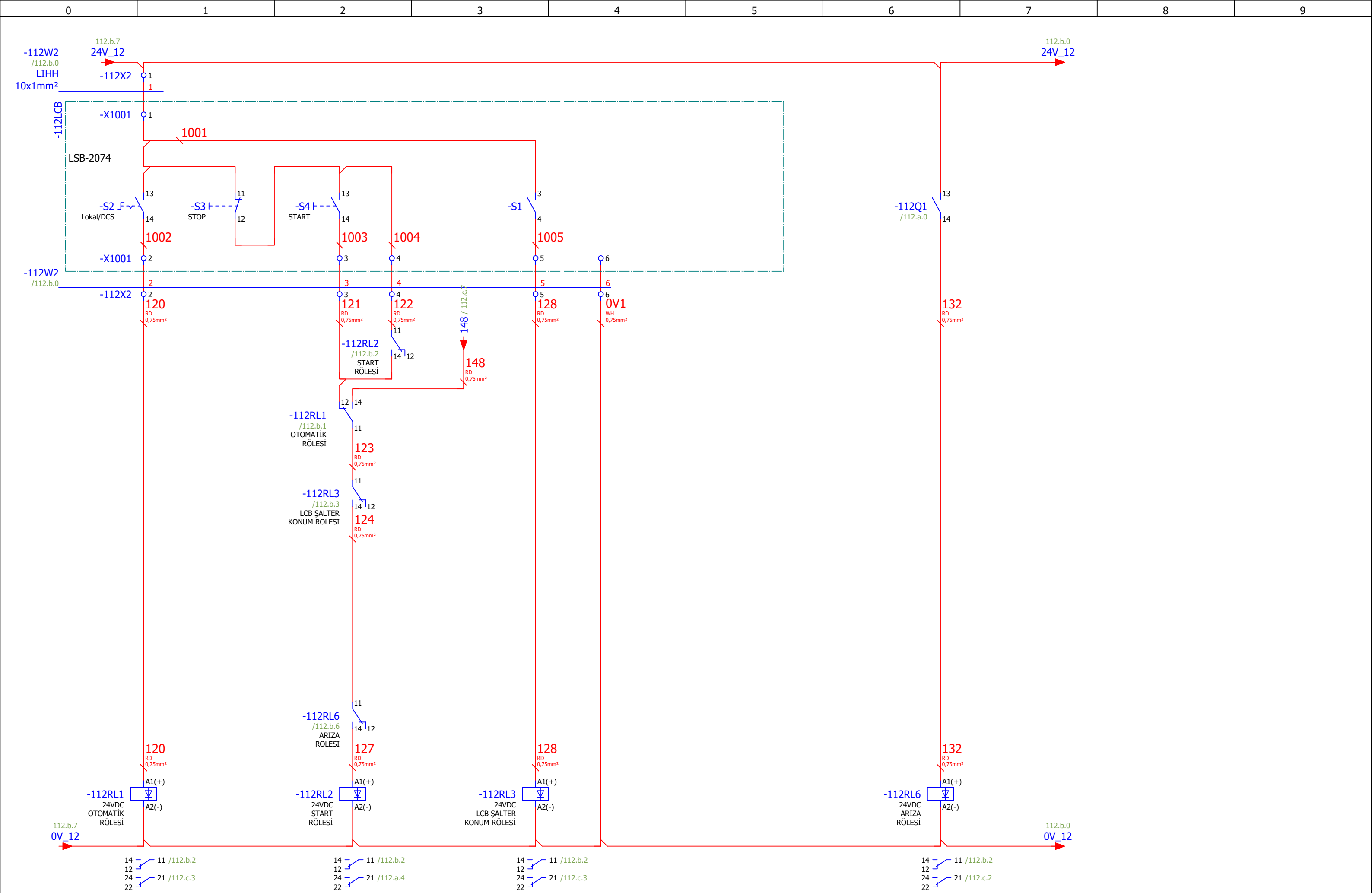

112.a

Page: 112.b

Çizen (Drawing)	Kontrol (Control)	USIA	Tag Number	Lokasyon	Sayfa açıklaması (Page description)	Sayfa Özelliği	Proje adı (Project name)
Proje Tasarım	Ufuk GÜLÇEN Proje Sorumlusu	Unique Solutions at Applications an EPC company	FLO1-VIB001-xM1-		TINAZTEPE - Flokulant vidalısı-1	Kumanda Devresi	221017_MİLAS ÜYS FLOTASYON
							= GB1
							+ MCC_1
							Next page: 112.c
							Previous page: 112.a

FLO1-VIB001-xM1-
TINAZTEPE - Flokulant vidalısı-1
Çalıştı

FLO1-VIB001-xM1-
TINAZTEPE - Flokulant vidalısı-1
Arıza

FLO1-VIB001-xM1-
TINAZTEPE - Flokulant vidalısı-1
Lokal Remote

FLO1-VIB001-xM1-
TINAZTEPE - Flokulant vidalısı-1
Bakım Şalteri

FLO1-VIB001-xM1-
TINAZTEPE - Flokulant vidalısı-1
Otomatik Start

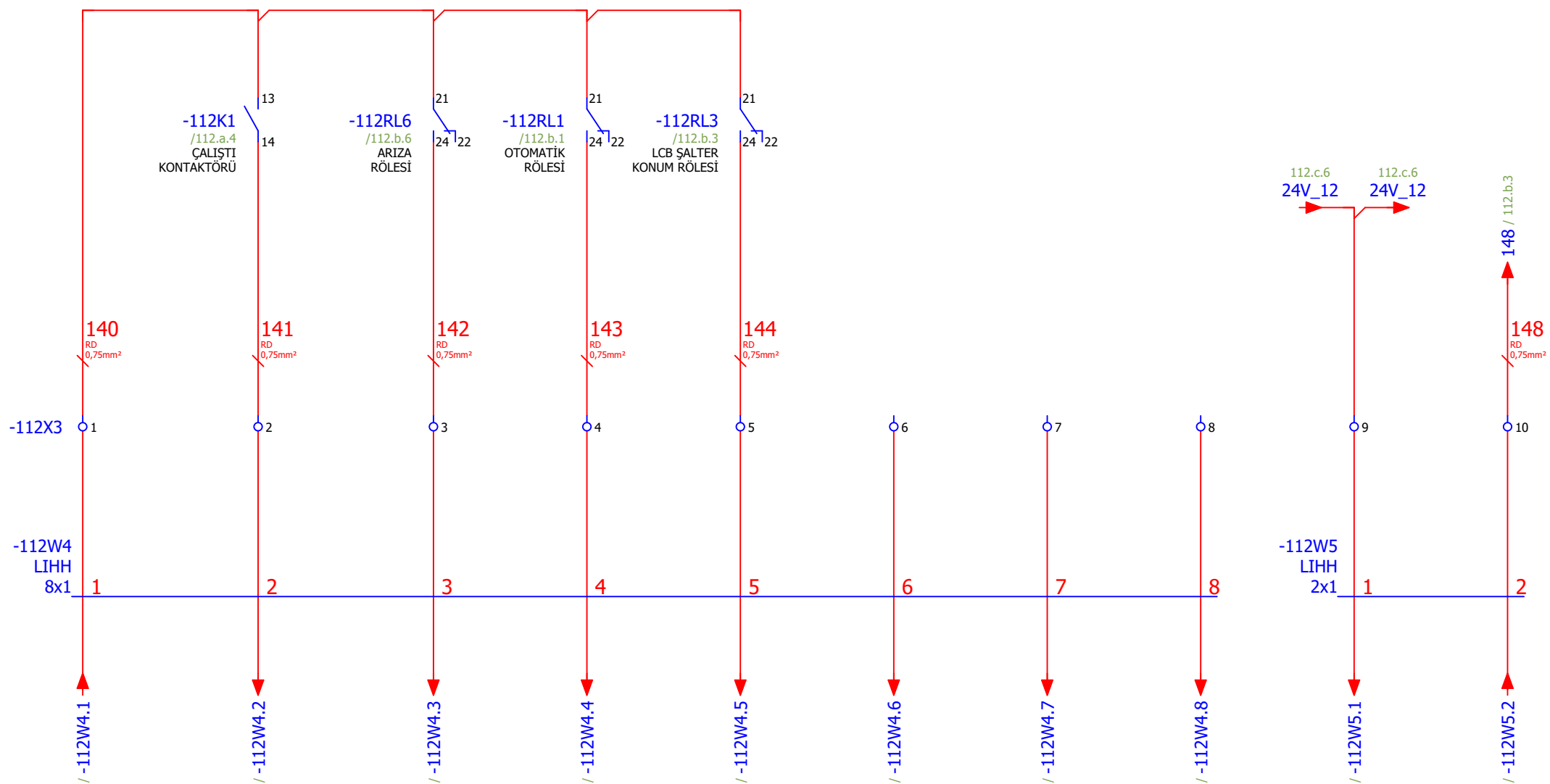

Çizen (Drawing)	Kontrol (Control)	USIA Unique Solutions at Applications an EPC company	Tag Number	Lokasyon	Sayfa açıklaması (Page description)	Sayfa Özelliği	Proje adı (Project name)	=	GB1
Proje Tasarım	Ufuk GÜLÇEN Proje Sorumlusu		FLO1-VIB001-xM1-		TINAZTEPE - Flokulant vidalısı-1	Harici Sinyaller	221017_MİLAS ÜYS FLOTASYON	+	MCC_1
							Next page:		113.a
							Previous page:		112.b

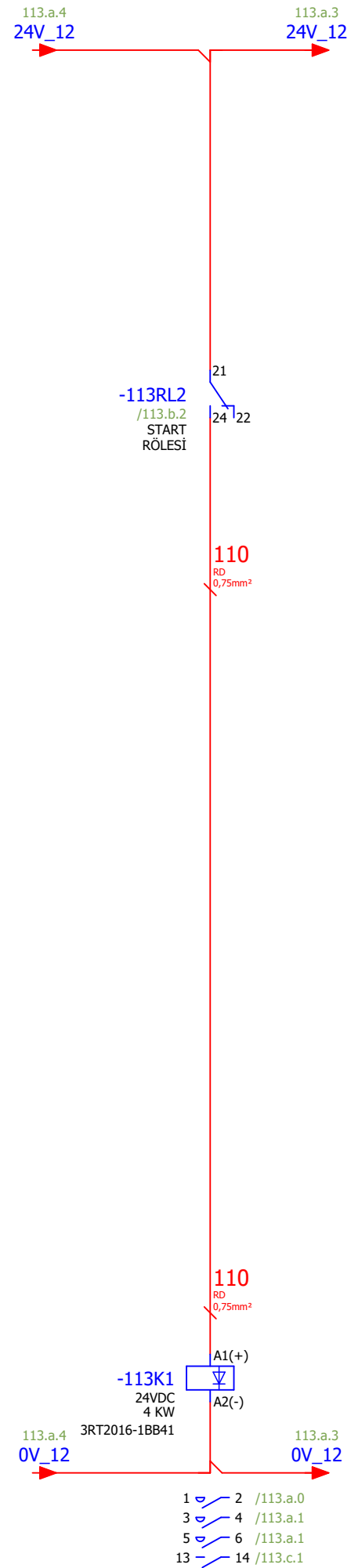
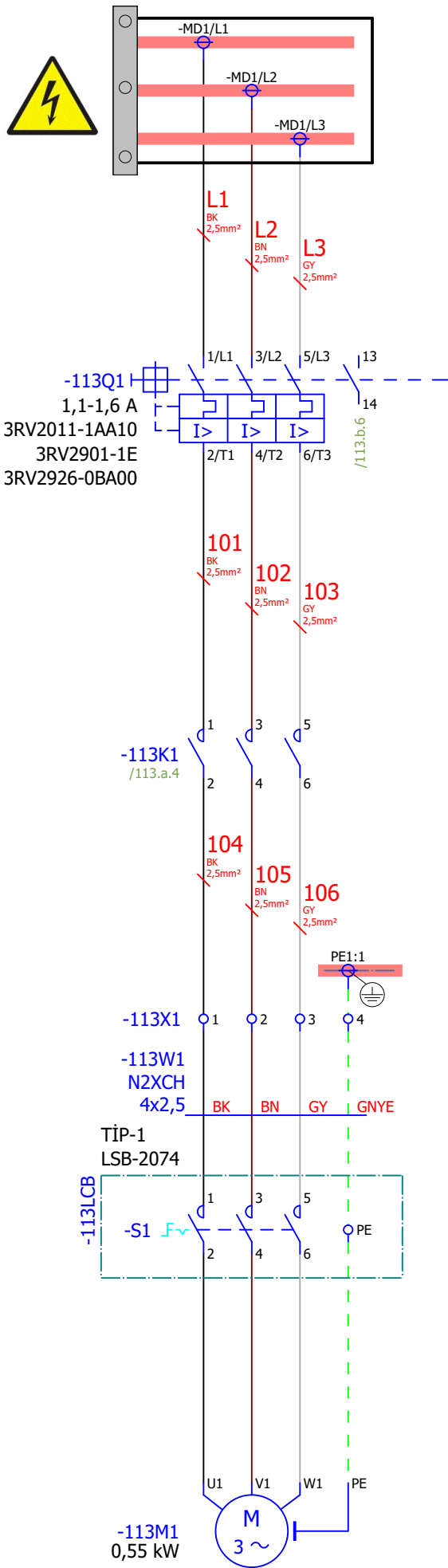

112.c

Page: 113.a

Çizen (Drawing)	Kontrol (Control)	Tag Number	Lokasyon	Sayfa açıklaması (Page description)	Sayfa Özelliği	Proje adı (Project name)
Proje Tasarım	Ufuk GÜLÇEN Proje Sorumlusu	FLO1-VIB001-xM2-		TINAZTEPE - Flokulant vidalısı-2	Güç Devresi	221017_MİLAS ÜYS FLOTASYON
						= GB1
						+ MCC_1
						Next page: 113.b
						Previous page: 112.c



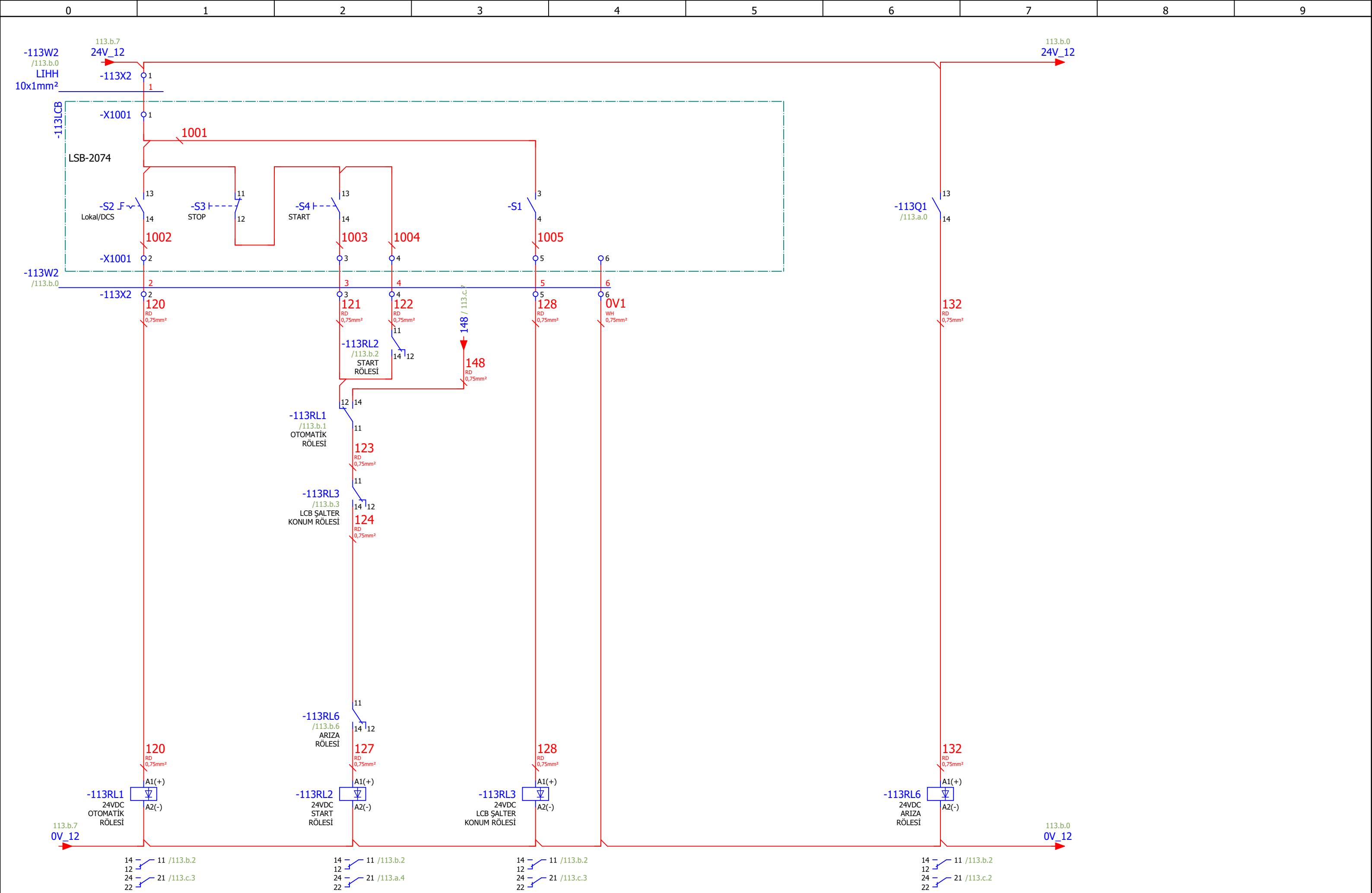

113.a

Page: 113.b

Çizen (Drawing)	Kontrol (Control)	USIA	Tag Number	Lokasyon	Sayfa açıklaması (Page description)	Sayfa Özelliği	Proje adı (Project name)
Proje Tasarım	Ufuk GÜLÇEN Proje Sorumlusu	Unique Solutions at Applications an EPC company	FLO1-VIB001-xM2-		TINAZTEPE - Flokulant vidalısı-2	Kumanda Devresi	221017_MİLAS ÜYS FLOTASYON
							= GB1
							+ MCC_1
							Next page: 113.c
							Previous page: 113.a

FLO1-VIB001-xM2-
TINAZTEPE - Flokulant vidalısı-2
Çalıştı

FLO1-VIB001-xM2-
TINAZTEPE - Flokulant vidalısı-2
Arıza

FLO1-VIB001-xM2-
TINAZTEPE - Flokulant vidalısı-2
Lokal Remote

FLO1-VIB001-xM2-
TINAZTEPE - Flokulant vidalısı-2
Bakım Şalteri

FLO1-VIB001-xM2-
TINAZTEPE - Flokulant vidalısı-2
Otomatik Start

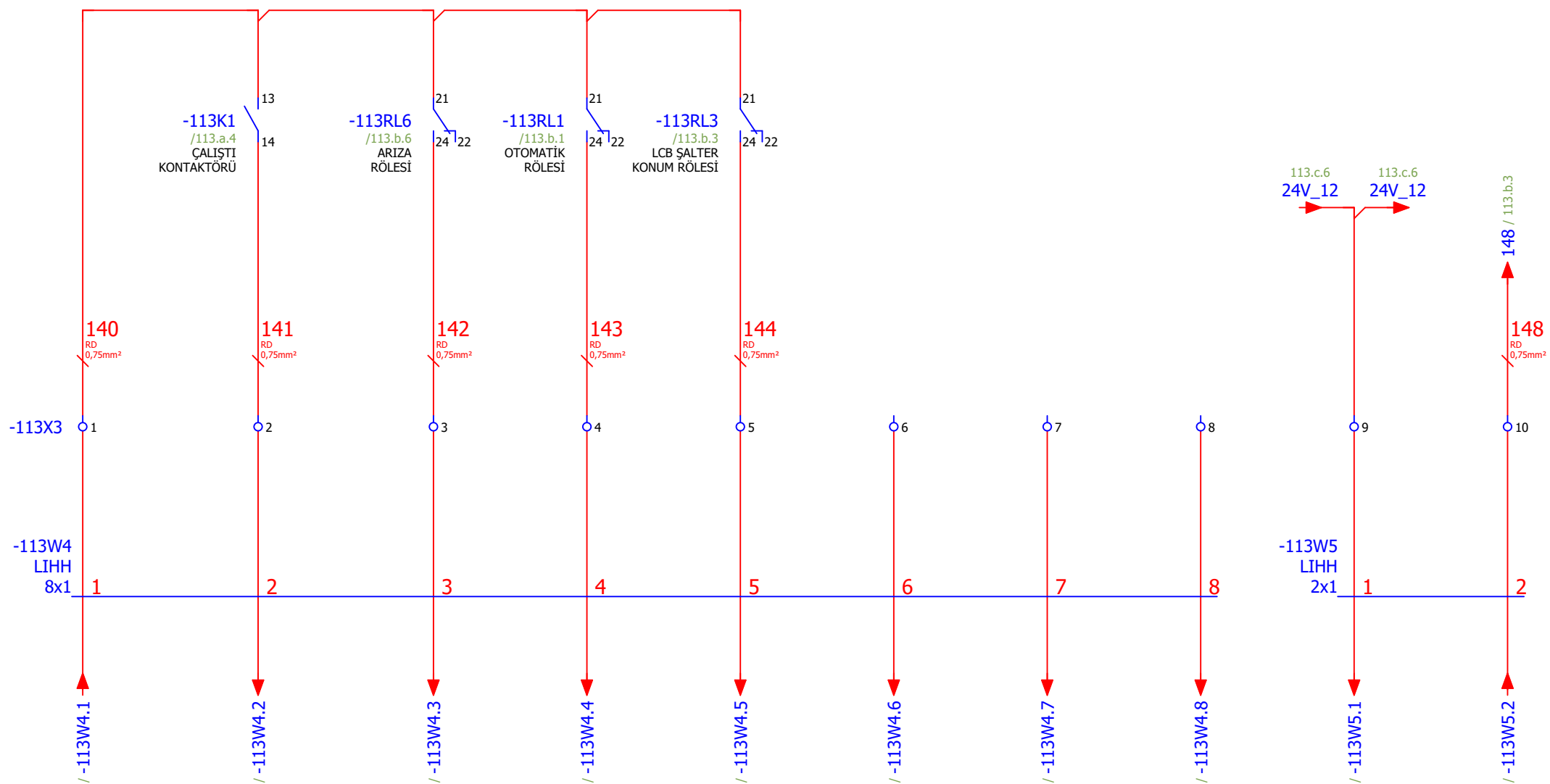

Çizen (Drawing)	Kontrol (Control)	USIA Unique Solutions at Applications an EPC company	Tag Number	Lokasyon	Sayfa açıklaması (Page description)	Sayfa Özelliği	Proje adı (Project name)	=	GB1
Proje Tasarım	Ufuk GÜLÇEN Proje Sorumlusu		FLO1-VIB001-xM2-		TINAZTEPE - Flokulant vidalısı-2	Harici Sinyaller	221017_MİLAS ÜYS FLOTASYON	+	MCC_1
							Next page:		114.a
							Previous page:		113.b

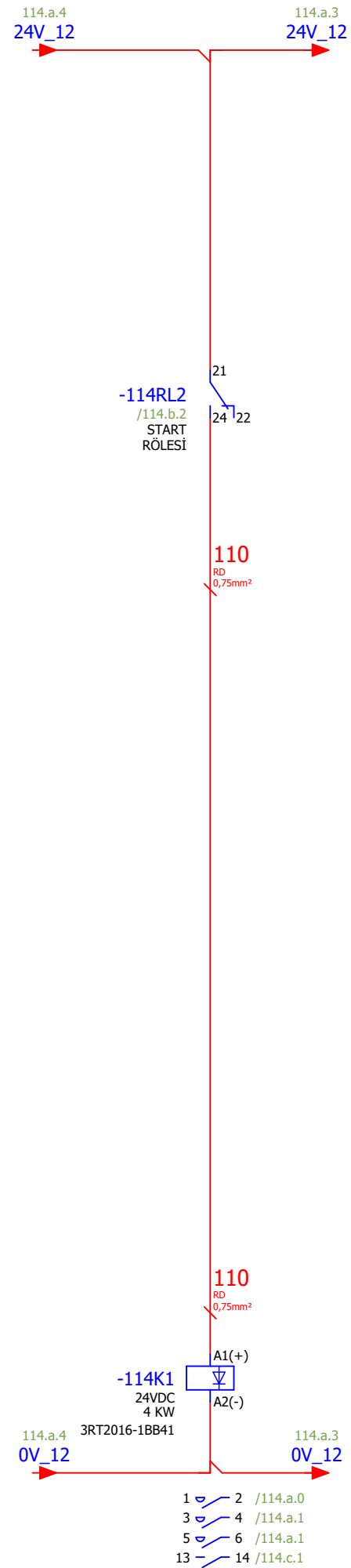
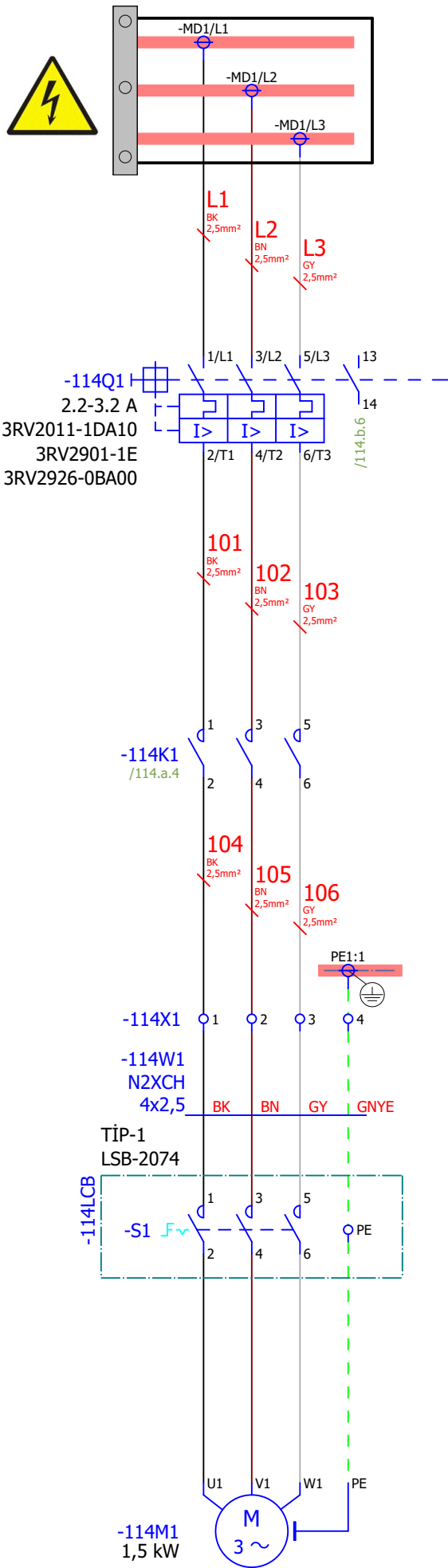

113.c

Page: 114.a

Çizen (Drawing)	Kontrol (Control)	Tag Number	Lokasyon	Sayfa açıklaması (Page description)	Sayfa Özelliği	Proje adı (Project name)
Proje Tasarım	Ufuk GÜLÇEN Proje Sorumlusu	FLO1-FAN001-xM1-		TINAZTEPE - Flokulant fanı-1	Güç Devresi	221017_MİLAS ÜYS FLOTASYON
						= GB1
						+ MCC_1
						Next page: 114.b
						Previous page: 113.c

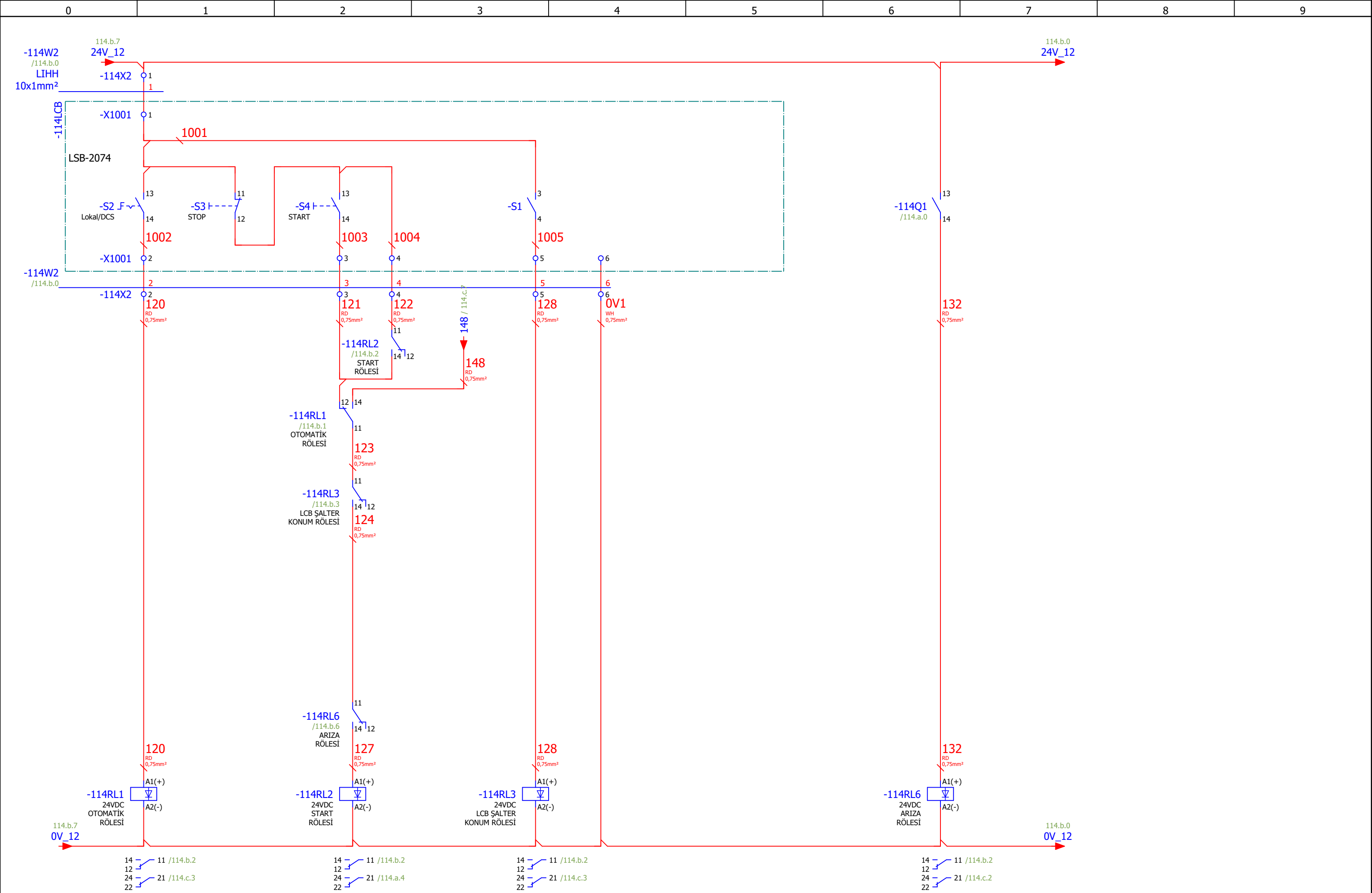

Çizen (Drawing)	Kontrol (Control)	USIA Unique Solutions at Applications an EPC company	Tag Number	Lokasyon	Sayfa açıklaması (Page description)	Sayfa Özelliği	Proje adı (Project name)	=	GB1
Proje Tasarım	Ufuk GÜLÇEN Proje Sorumlusu		FLO1-FAN001-xM1-		TINAZTEPE - Flokulant fanı-1	Kumanda Devresi	221017_MİLAS ÜYS FLOTASYON	+	MCC_1
							Next page:	114.c	
							Previous page:	114.a	

FLO1-FAN001-xM1-
TINAZTEPE - Flokulant fanı-1
Çalıştı

FLO1-FAN001-xM1-
TINAZTEPE - Flokulant fanı-1
Arıza

FLO1-FAN001-xM1-
TINAZTEPE - Flokulant fanı-1
Lokal Remote

FLO1-FAN001-xM1-
TINAZTEPE - Flokulant fanı-1
Bakım Şalteri

FLO1-FAN001-xM1-
TINAZTEPE - Flokulant fanı-1
Otomatik Start

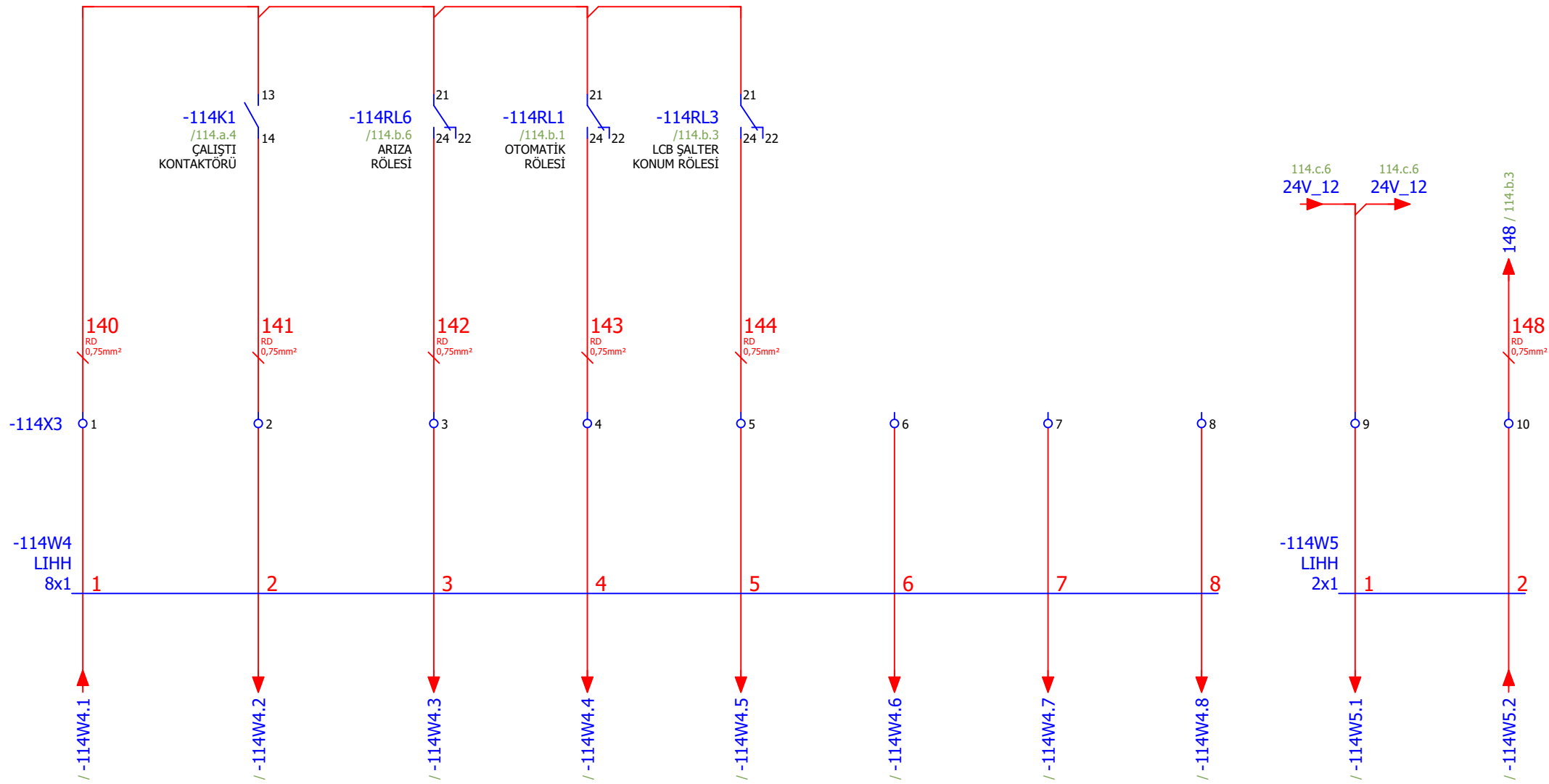

Çizen (Drawing)	Kontrol (Control)	USIA Unique Solutions at Applications an EPC company	Tag Number	Lokasyon	Sayfa açıklaması (Page description)	Sayfa Özelliği	Proje adı (Project name)	=	GB1
Proje Tasarım	Ufuk GÜLÇEN Proje Sorumlusu		FLO1-FAN001-xM1-		TINAZTEPE - Flokulant fanı-1	Harici Sinyaller	221017_MİLAS ÜYS FLOTASYON	+	MCC_1
							Next page:		115.a
							Previous page:		114.b

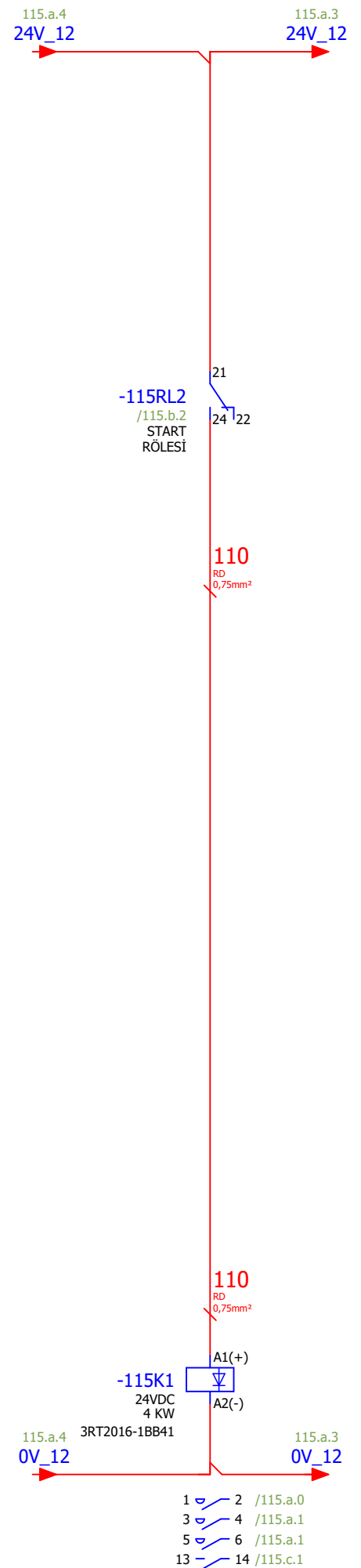
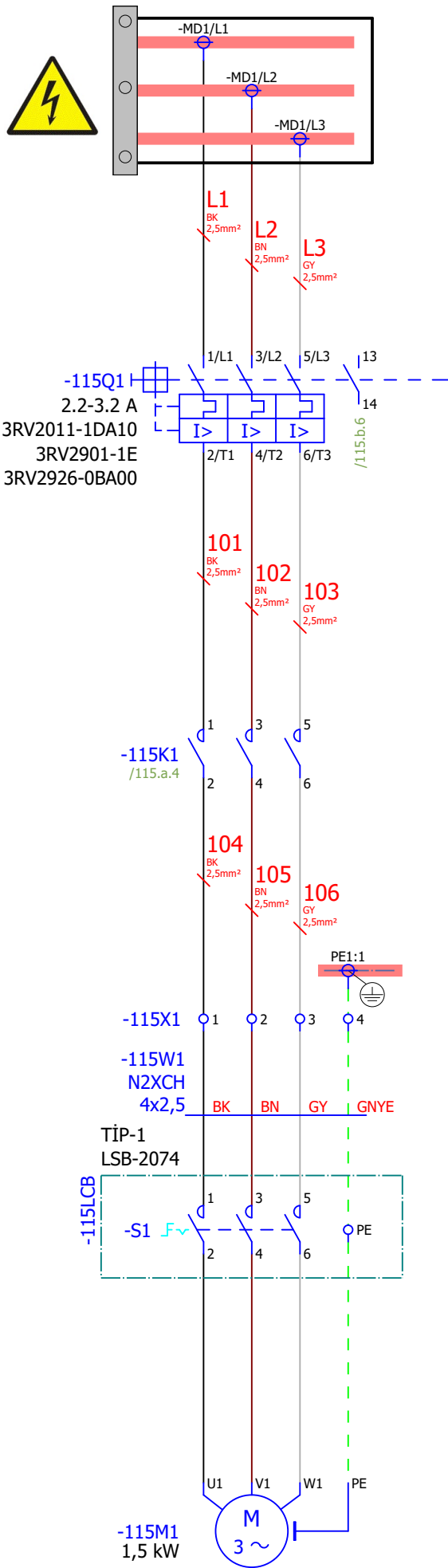

114.c

Page: 115.a

Çizen (Drawing)	Kontrol (Control)	Tag Number	Lokasyon	Sayfa açıklaması (Page description)	Sayfa Özelliği	Proje adı (Project name)
Proje Tasarım	Ufuk GÜLÇEN Proje Sorumlusu	FLO1-FAN001-xM2-		TINAZTEPE -Flokulant fanı-2	Güç Devresi	221017_MİLAS ÜYS FLOTASYON
						= GB1
						+ MCC_1
						Next page: 115.b
						Previous page: 114.c

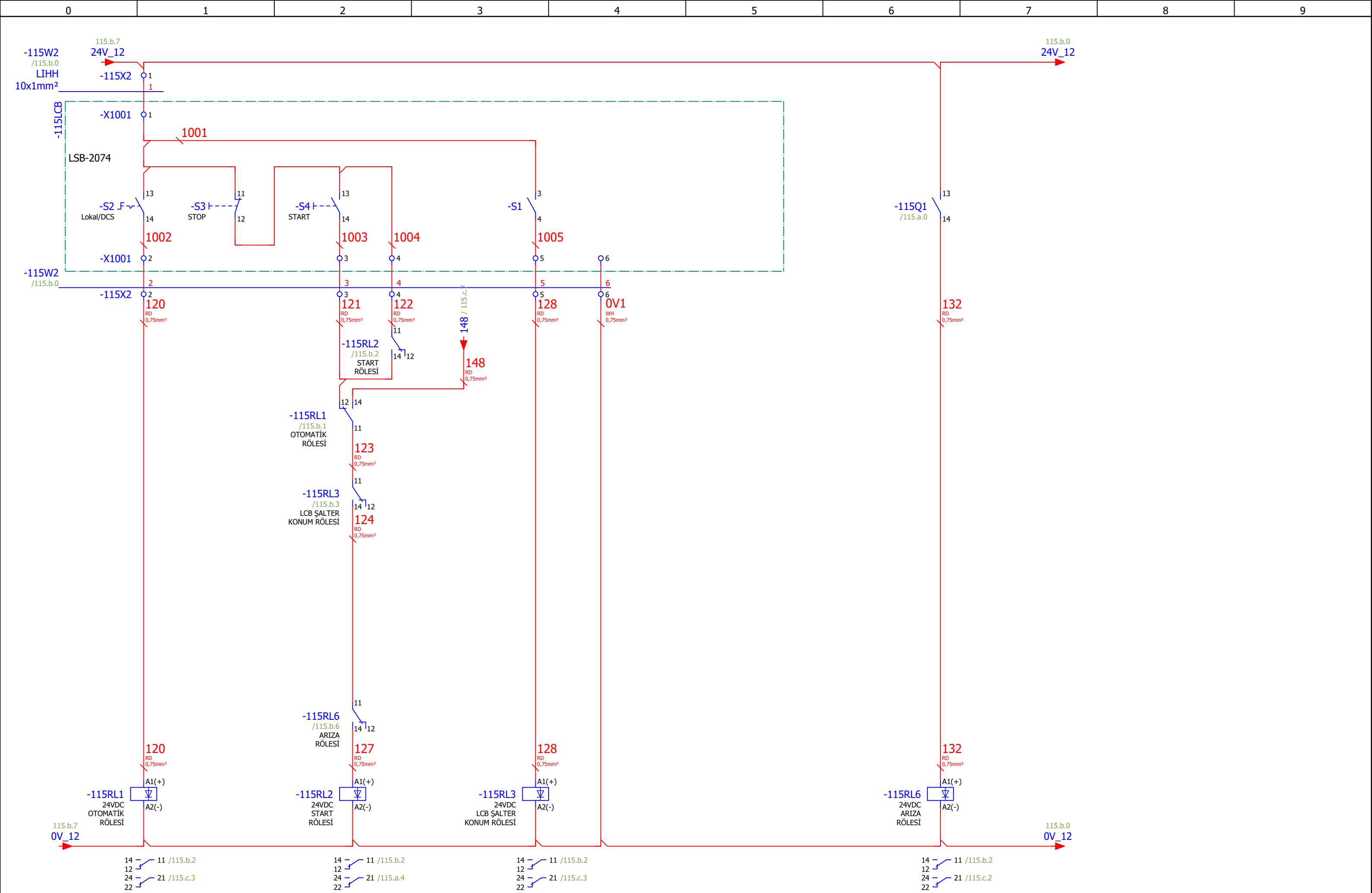

115.a

Page: 115.b

Çizen (Drawing)	Kontrol (Control)	Tag Number	Lokasyon	Sayfa açıklaması (Page description)	Sayfa Özelliği	Proje adı (Project name)								
Proje Tasarım	Ufuk GÜLÇEN Proje Sorumlusu	FLO1-FAN001-xM2-		TINAZTEPE -Flokulant fanı-2	Kumanda Devresi	221017_MİLAS ÜYS FLOTASYON								
<table border="1" style="width: 100%; border-collapse: collapse;"> <tr> <td style="width: 50%;"></td> <td style="width: 50%; text-align: right;">= GB1</td> </tr> <tr> <td></td> <td style="text-align: right;">+ MCC_1</td> </tr> <tr> <td></td> <td style="text-align: right;">Next page: 115.c</td> </tr> <tr> <td></td> <td style="text-align: right;">Previous page: 115.a</td> </tr> </table>								= GB1		+ MCC_1		Next page: 115.c		Previous page: 115.a
	= GB1													
	+ MCC_1													
	Next page: 115.c													
	Previous page: 115.a													

FLO1-FAN001-xM2-
TINAZTEPE -Flokulant fanı-2
Çalıştı

FLO1-FAN001-xM2-
TINAZTEPE -Flokulant fanı-2
Arıza

FLO1-FAN001-xM2-
TINAZTEPE -Flokulant fanı-2
Lokal Remote

FLO1-FAN001-xM2-
TINAZTEPE -Flokulant fanı-2
Bakım Şalteri

FLO1-FAN001-xM2-
TINAZTEPE -Flokulant fanı-2
Otomatik Start

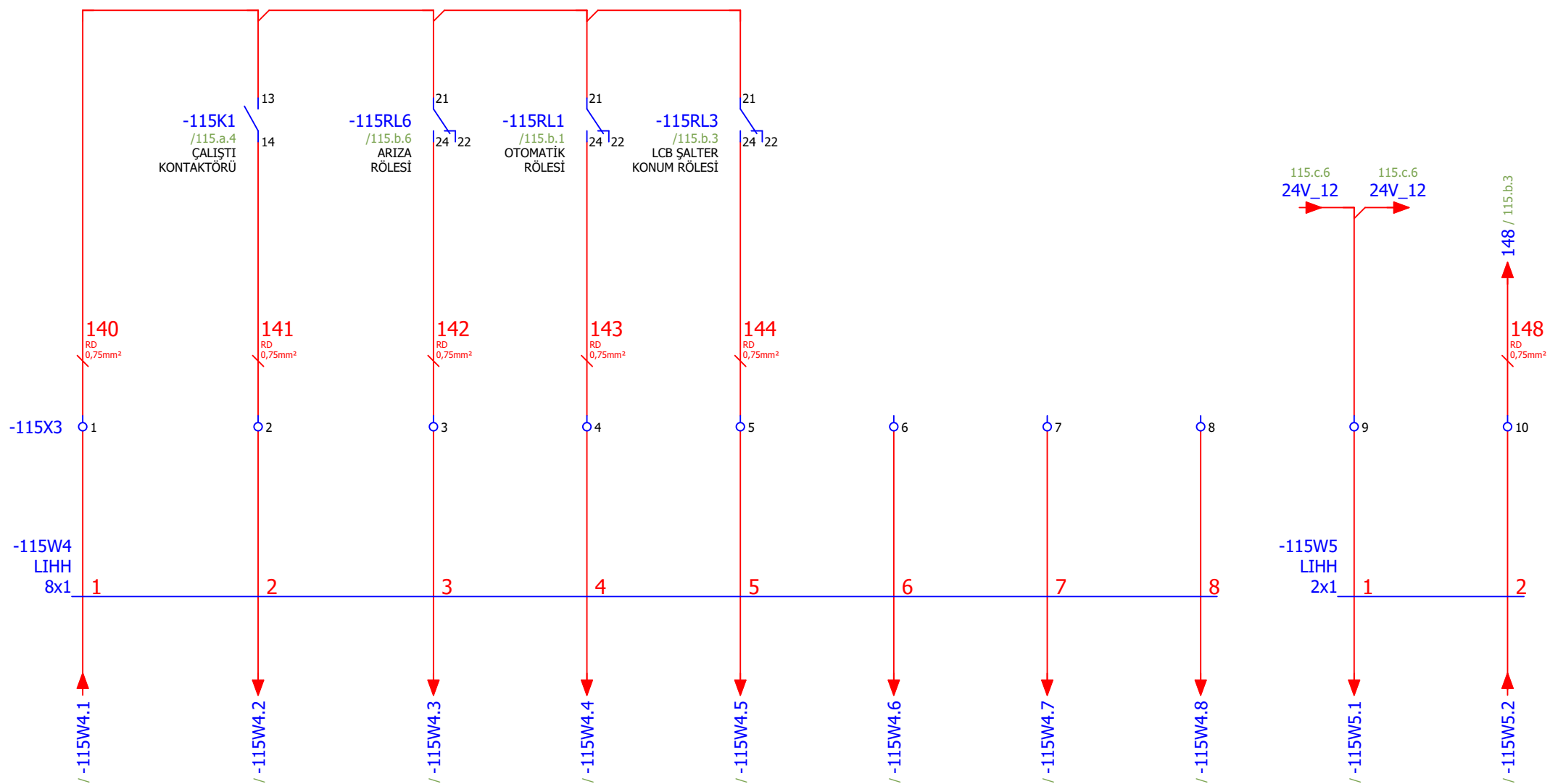

Çizen (Drawing)	Kontrol (Control)	USIA Unique Solutions at Applications an EPC company	Tag Number	Lokasyon	Sayfa açıklaması (Page description)	Sayfa Özelliği	Proje adı (Project name)	=	GB1
Proje Tasarım	Ufuk GÜLÇEN Proje Sorumlusu		FLO1-FAN001-xM2-		TINAZTEPE -Flokulant fanı-2	Harici Sinyaller	221017_MİLAS ÜYS FLOTASYON	+	MCC_1
							Next page:	116.a	
							Previous page:	115.b	

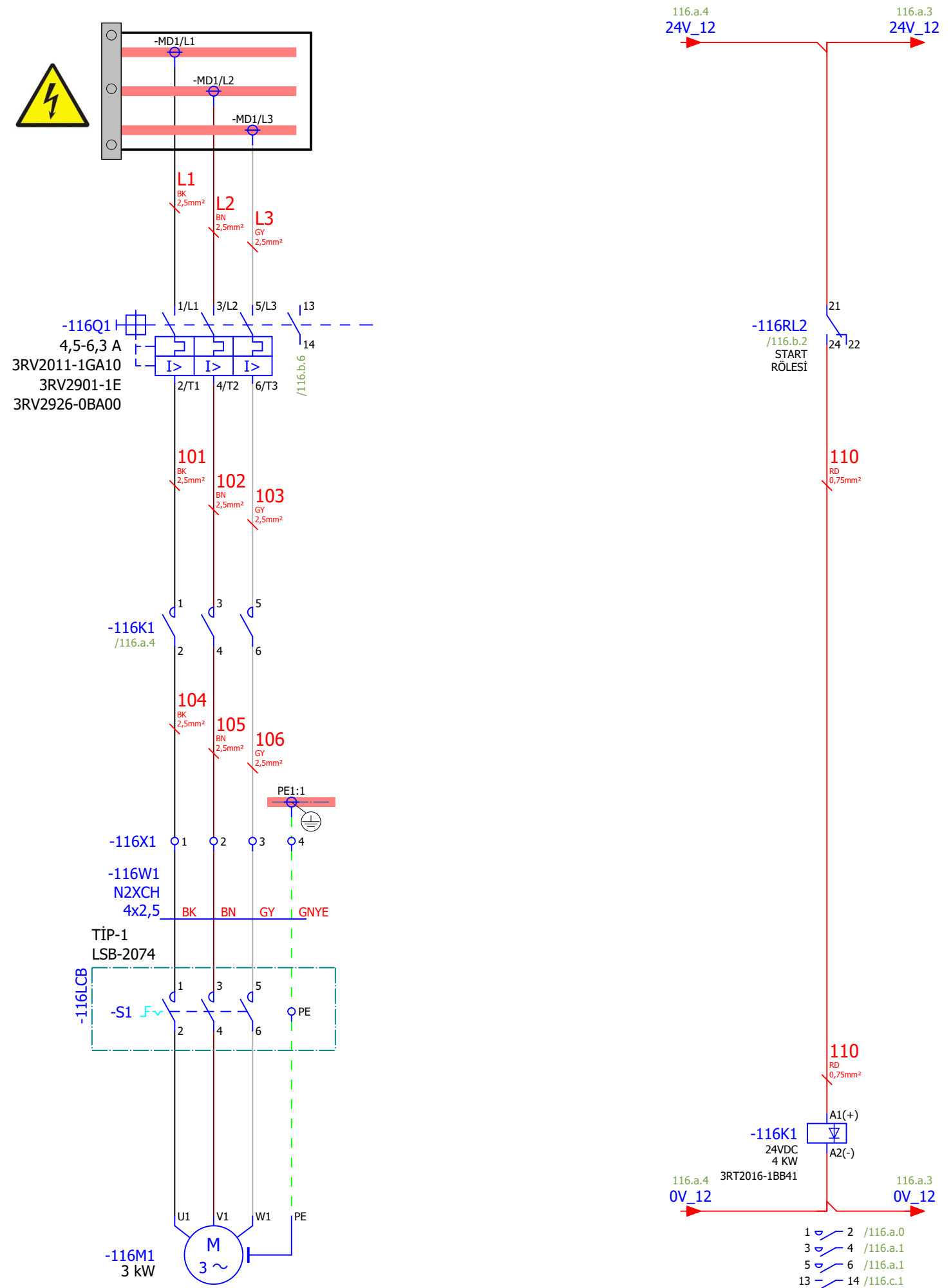

115.c

Page: 116.a

Çizen (Drawing)	Kontrol (Control)	Tag Number	Lokasyon	Sayfa açıklaması (Page description)	Sayfa Özelliği	Proje adı (Project name)	=
Proje Tasarım	Ufuk GÜLÇEN Proje Sorumlusu	FLO1-TNK003-xM1-		TINAZTEPE - Flukulant çözme tank-1 karıştırıcısı	Güç Devresi	221017_MİLAS ÜYS FLOTASYON	GB1
							MCC_1
							Next page: 116.b
							Previous page: 115.c

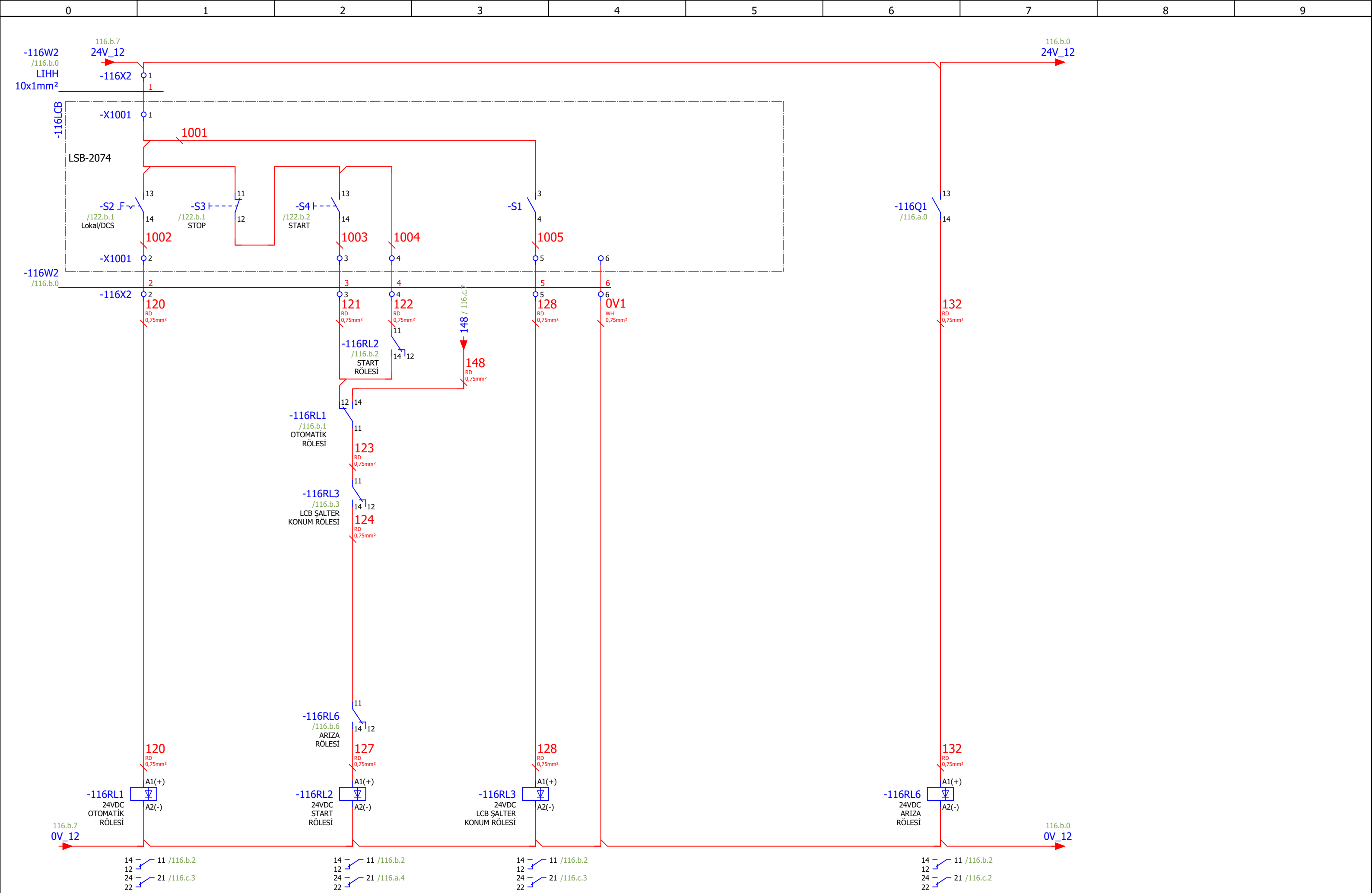

Çizen (Drawing)	Kontrol (Control)	USIA Unique Solutions at Applications an EPC company	Tag Number	Lokasyon	Sayfa açıklaması (Page description)	Sayfa Özelliği	Proje adı (Project name)
Proje Tasarım	Ufuk GÜLÇEN Proje Sorumlusu		FLO1-TNK003-xM1-		TINAZTEPE - Flukulant çözme tank-1 karıştırıcısı	Kumanda Devresi	221017_MİLAS ÜYS FLOTASYON

=	GB1
+	MCC_1
Next page:	116.c
Previous page:	116.a

FLO1-TNK003-xM1-
TINAZTEPE - Flukulant çözme tank-1 karıştırıcısı
Çalıştı

FLO1-TNK003-xM1-
TINAZTEPE - Flukulant çözme tank-1 karıştırıcısı
Arıza

FLO1-TNK003-xM1-
TINAZTEPE - Flukulant çözme tank-1 karıştırıcısı
Lokal Remote

FLO1-TNK003-xM1-
TINAZTEPE - Flukulant çözme tank-1 karıştırıcısı
Bakım Şalteri

FLO1-TNK003-xM1-
TINAZTEPE - Flukulant çözme tank-1 karıştırıcısı
Otomatik Start

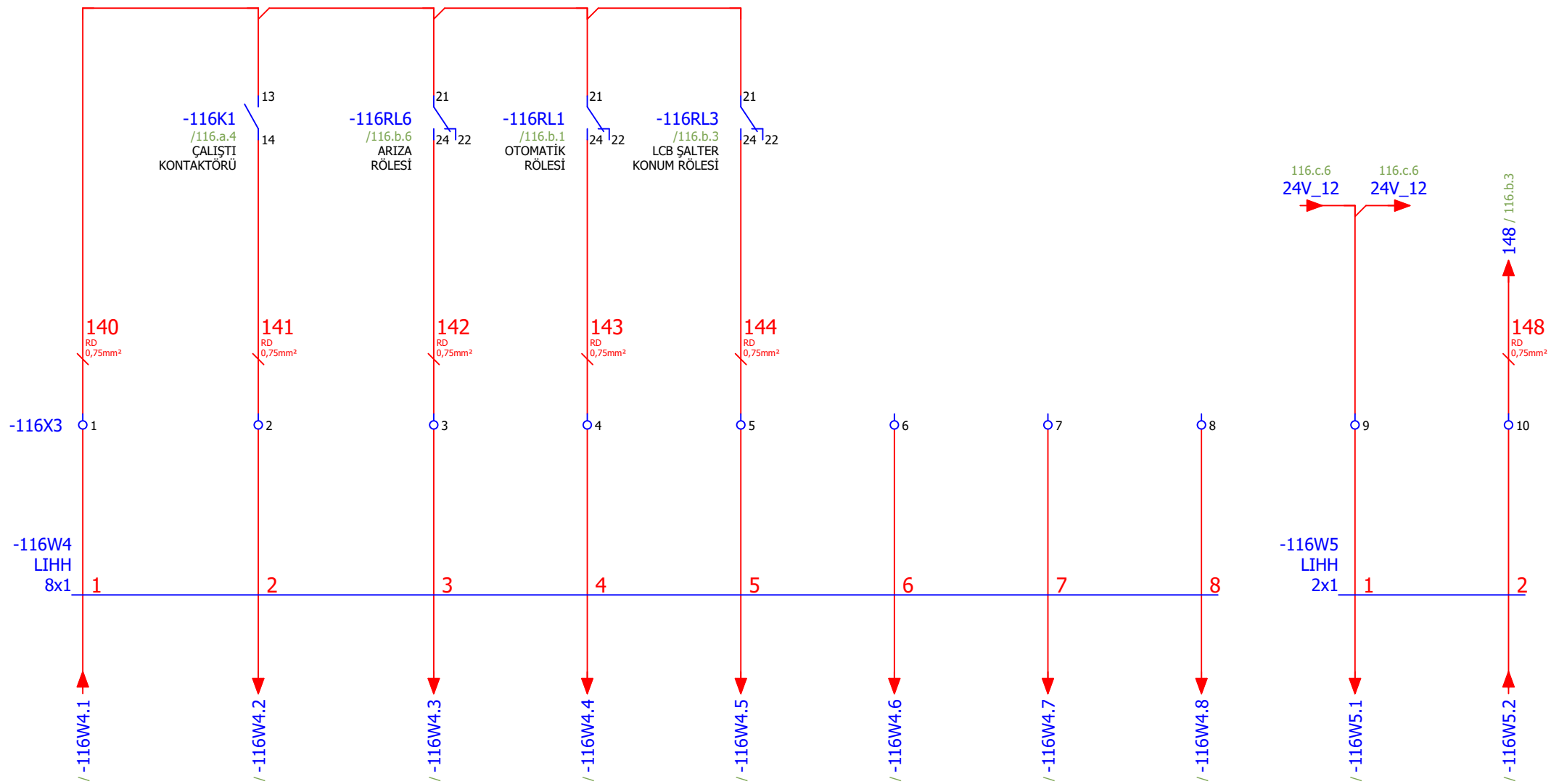

Çizen (Drawing)	Kontrol (Control)	USIA Unique Solutions at Applications an EPC company	Tag Number	Lokasyon	Sayfa açıklaması (Page description)	Sayfa Özelliği	Proje adı (Project name)	=	GB1
Proje Tasarım	Ufuk GÜLÇEN Proje Sorumlusu		FLO1-TNK003-xM1-		TINAZTEPE - Flukulant çözme tank-1 karıştırıcısı	Harici Sinyaller	221017_MİLAS ÜYS FLOTASYON	+	MCC_1
							Next page:		117.a
							Previous page:		116.b

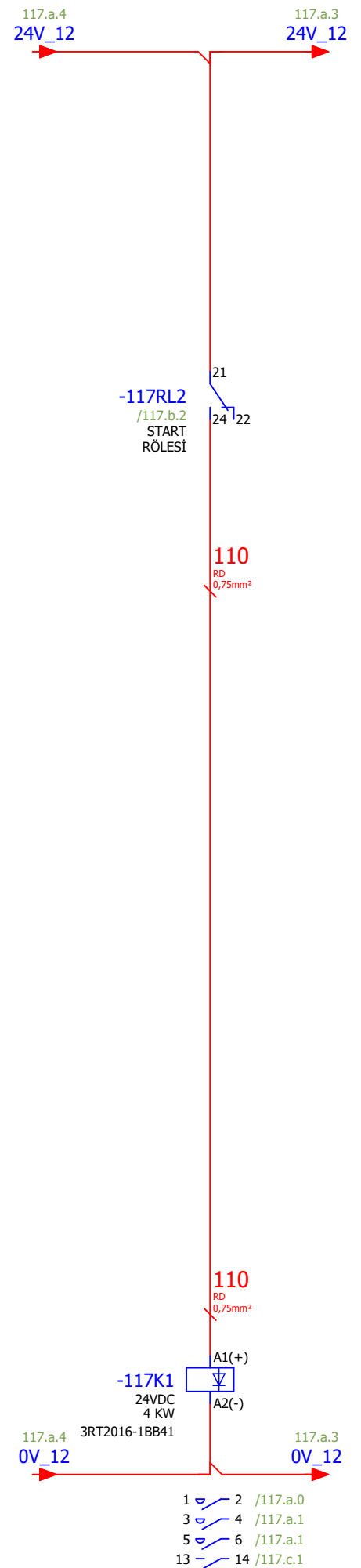
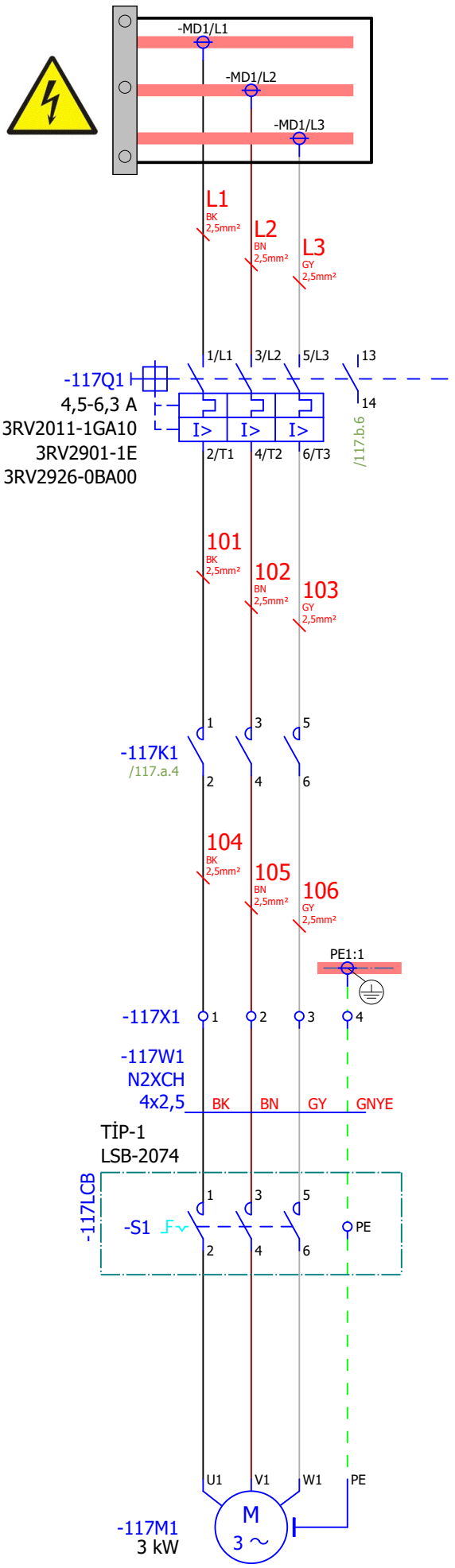

116.c

Page: 117.a

Çizen (Drawing)	Kontrol (Control)	Tag Number	Lokasyon	Sayfa açıklaması (Page description)	Sayfa Özelliği	Proje adı (Project name)
Proje Tasarım	Ufuk GÜLÇEN Proje Sorumlusu	FLO1-TNK004-xM1-		TINAZTEPE - Flukulant çözme tank-2 karıştırıcısı	Güç Devresi	221017_MİLAS ÜYS FLOTASYON
						= GB1
						+ MCC_1
						Next page: 117.b
						Previous page: 116.c

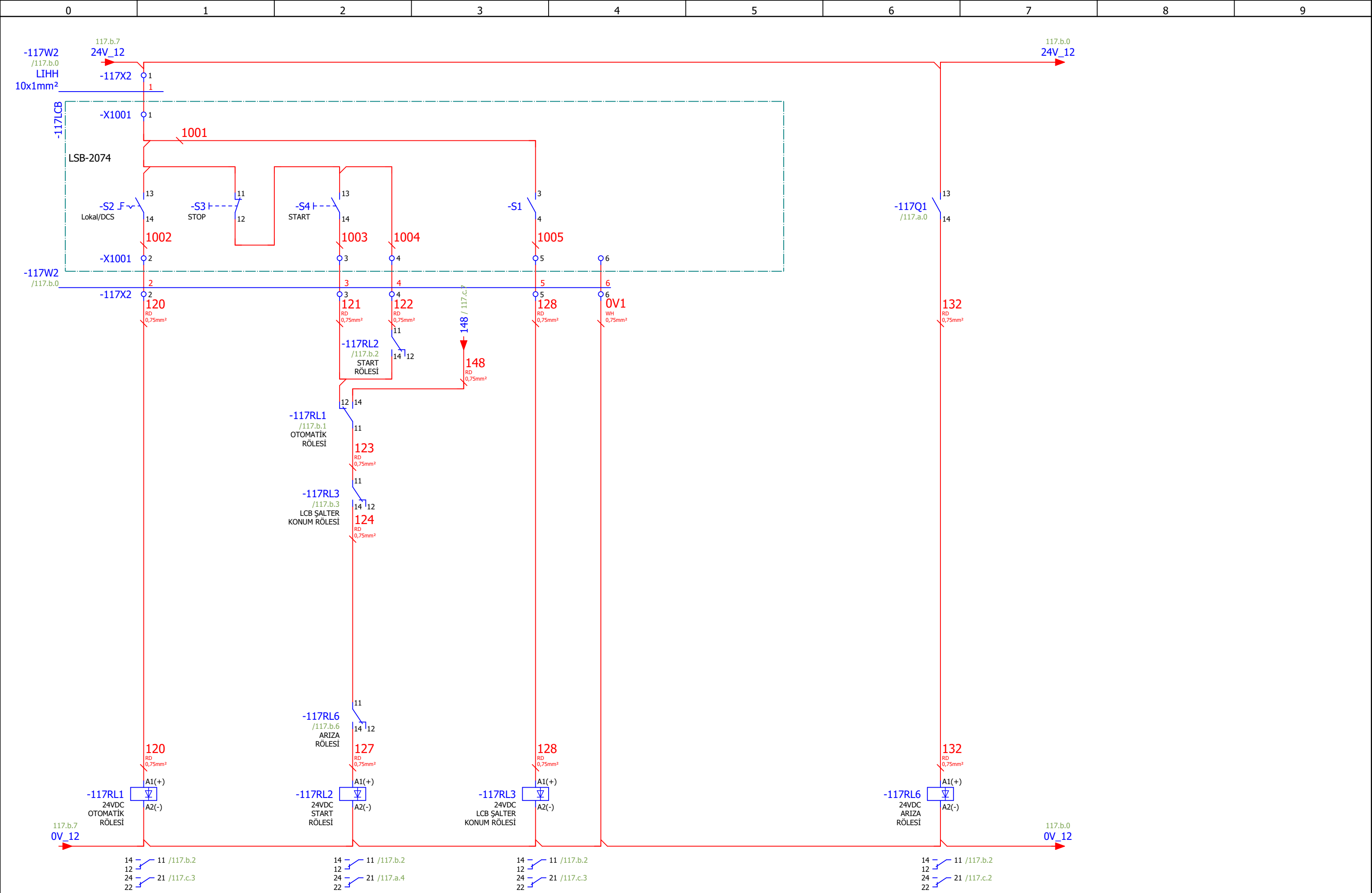

117.a

Çizen (Drawing)	Kontrol (Control)	Tag Number	Lokasyon	Sayfa açıklaması (Page description)	Sayfa Özelliği	Proje adı (Project name)
Proje Tasarım	Ufuk GÜLÇEN Proje Sorumlusu	FLO1-TNK004-xM1-		TINAZTEPE - Flukulant çözme tank-2 karıştırıcısı	Kumanda Devresi	221017_MİLAS ÜYS FLOTASYON
= GB1						
+ MCC_1						
Next page: 117.c						
Previous page: 117.a						

FLO1-TNK004-xM1-
TINAZTEPE - Flukulant çözme tank-2 karıştırıcısı
Çalıştı

FLO1-TNK004-xM1-
TINAZTEPE - Flukulant çözme tank-2 karıştırıcısı
Arıza

FLO1-TNK004-xM1-
TINAZTEPE - Flukulant çözme tank-2 karıştırıcısı
Lokal Remote

FLO1-TNK004-xM1-
TINAZTEPE - Flukulant çözme tank-2 karıştırıcısı
Bakım Şalteri

FLO1-TNK004-xM1-
TINAZTEPE - Flukulant çözme tank-2 karıştırıcısı
Otomatik Start

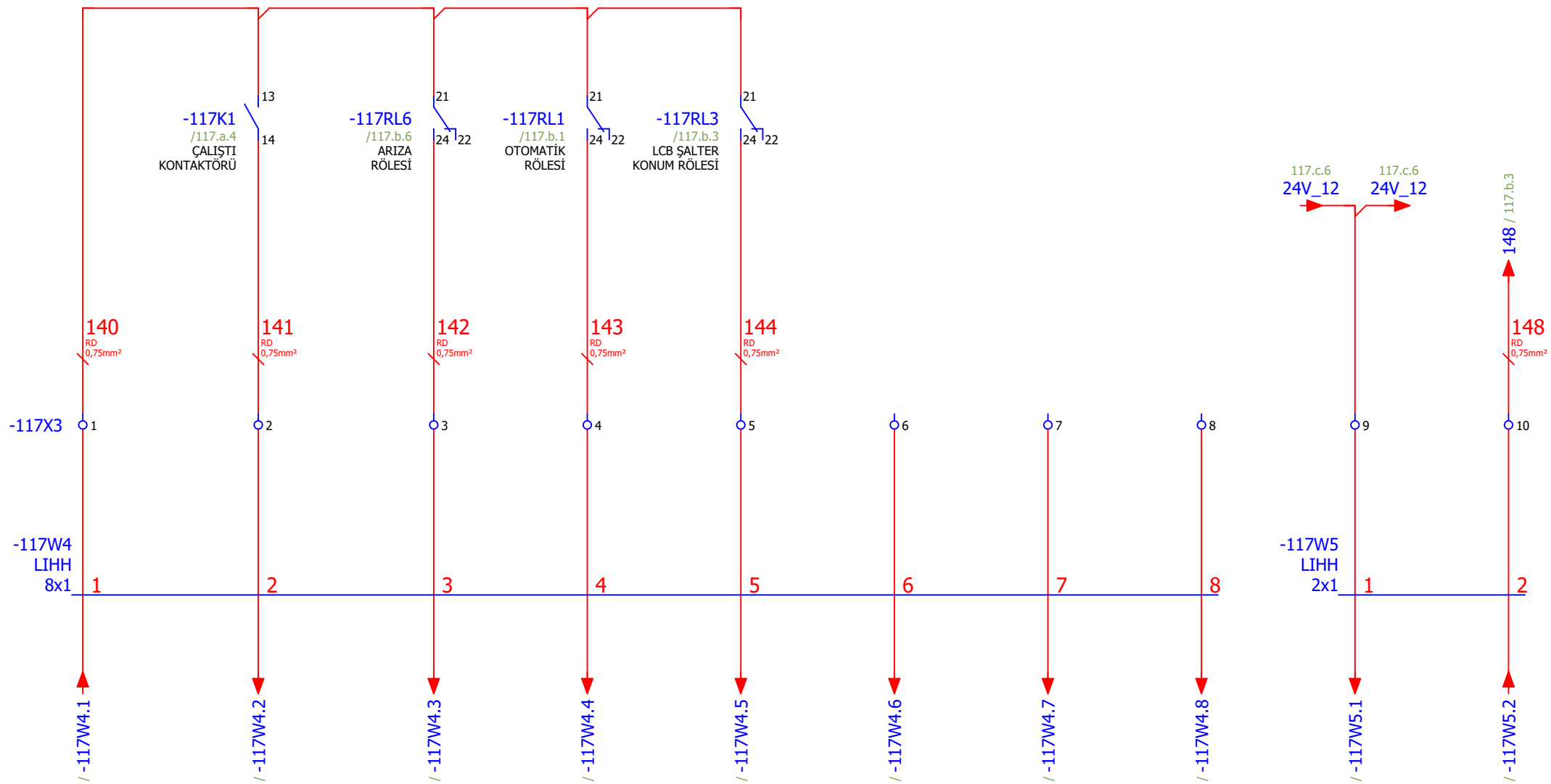

Çizen (Drawing)	Kontrol (Control)	USIA Unique Solutions at Applications an EPC company	Tag Number	Lokasyon	Sayfa açıklaması (Page description)	Sayfa Özelliği	Proje adı (Project name)	=	GB1
Proje Tasarım	Ufuk GÜLÇEN Proje Sorumlusu		FLO1-TNK004-xM1-		TINAZTEPE - Flukulant çözme tank-2 karıştırıcısı	Harici Sinyaller	221017_MİLAS ÜYS FLOTASYON	+	MCC_1
								Next page:	119.a
								Previous page:	117.b

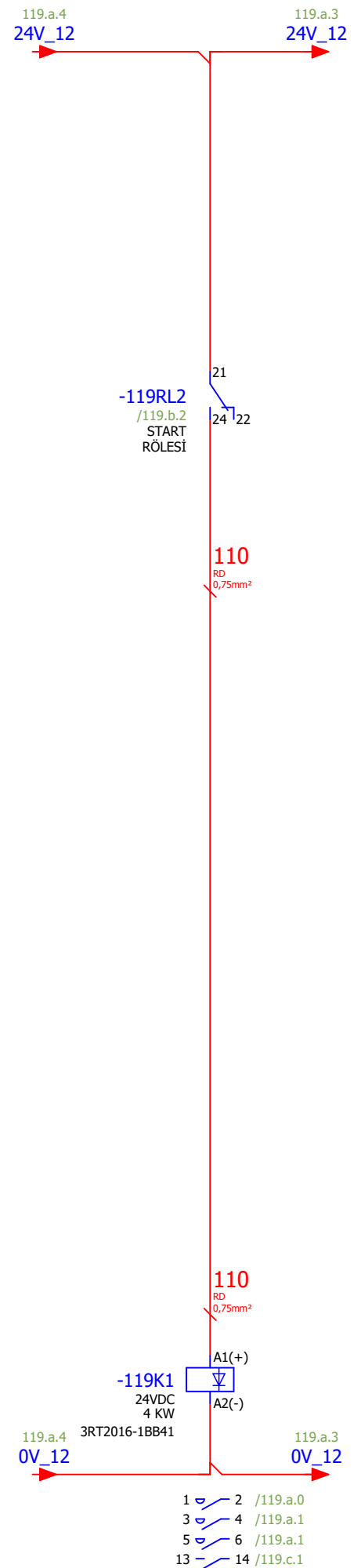
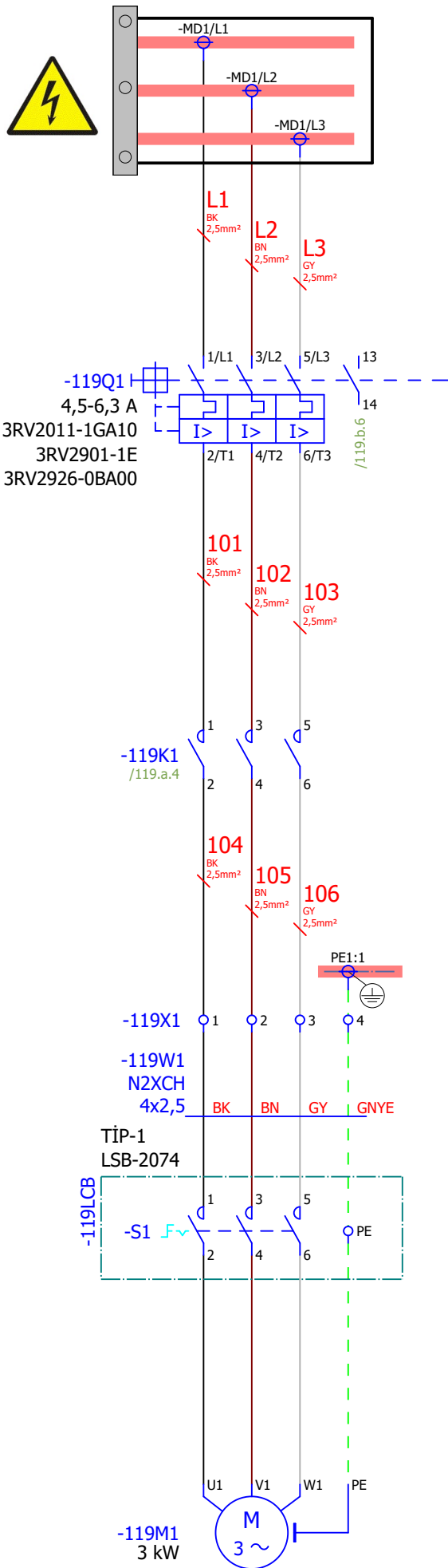

117.c

Page: 119.a

Çizen (Drawing)	Kontrol (Control)	Tag Number	Lokasyon	Sayfa açıklaması (Page description)	Sayfa Özelliği	Proje adı (Project name)								
Proje Tasarım	Ufuk GÜLÇEN Proje Sorumlusu	FLO1-TNK005-xM1-		Flokülant Karıştırıcı Tankı (Devre Dışı)	Güç Devresi	221017_MİLAS ÜYS FLOTASYON								
<table border="1"> <tr> <td>=</td> <td>GB1</td> </tr> <tr> <td>+</td> <td>MCC_1</td> </tr> <tr> <td>Next page:</td> <td>119.b</td> </tr> <tr> <td>Previous page:</td> <td>117.c</td> </tr> </table>							=	GB1	+	MCC_1	Next page:	119.b	Previous page:	117.c
=	GB1													
+	MCC_1													
Next page:	119.b													
Previous page:	117.c													

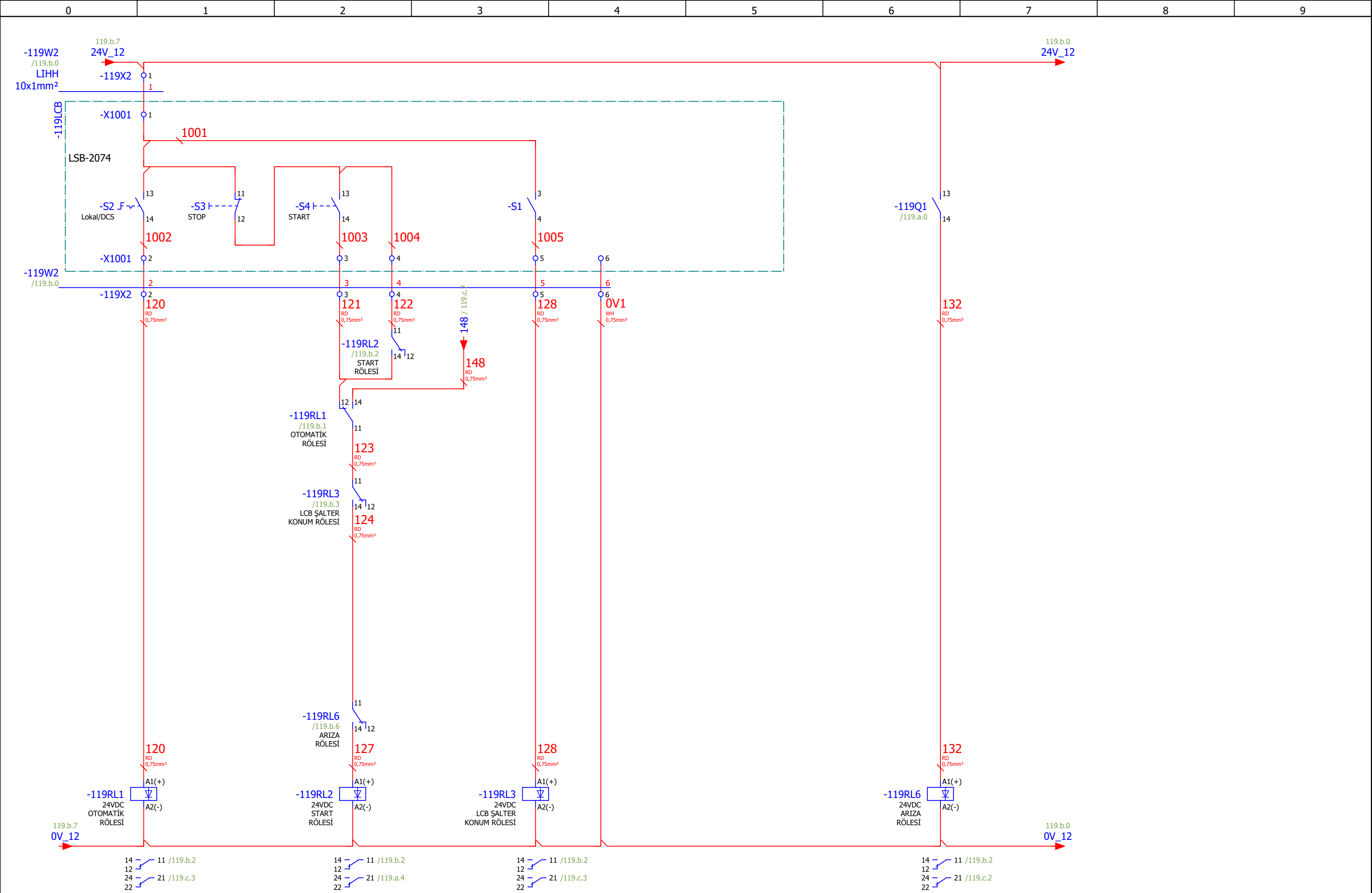

Çizen (Drawing)	Kontrol (Control)	USIA	Tag Number	Lokasyon	Sayfa açıklaması (Page description)	Sayfa Özelliği	Proje adı (Project name)
Proje Tasarım	Ufuk GÜLÇEN Proje Sorumlusu	Unique Solutions at Applications an EPC company	FLO1-TNK005-xM1-		Flokülan Karıştırıcı Tankı (Devre Dışı)	Kumanda Devresi	221017_MİLAS ÜYS FLOTASYON
= GB1							
+ MCC_1							
Next page: 119.c							
Previous page: 119.a							

FLO1-TNK005-xM1-
Flokülan Karıştırıcı Tankı (Devre Dışı)
Çalıştı

FLO1-TNK005-xM1-
Flokülan Karıştırıcı Tankı (Devre Dışı)
Arıza

FLO1-TNK005-xM1-
Flokülan Karıştırıcı Tankı (Devre Dışı)
Lokal Remote

FLO1-TNK005-xM1-
Flokülan Karıştırıcı Tankı (Devre Dışı)
Bakım Şalteri

FLO1-TNK005-xM1-
Flokülan Karıştırıcı Tankı (Devre Dışı)
Otomatik Start

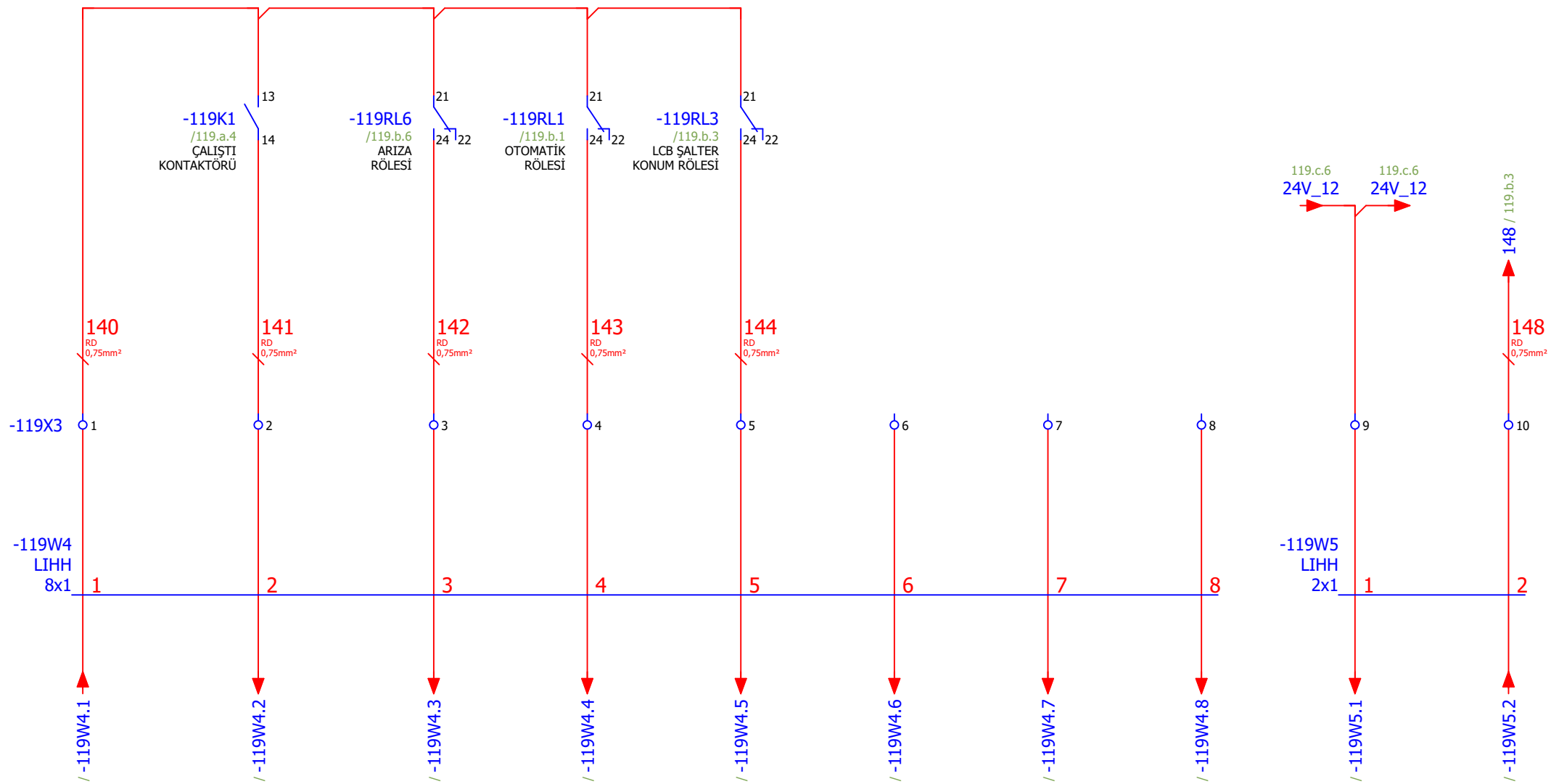

Çizen (Drawing)	Kontrol (Control)	USIA Unique Solutions at Applications an EPC company	Tag Number	Lokasyon	Sayfa açıklaması (Page description)	Sayfa Özelliği	Proje adı (Project name)	=	GB1
Proje Tasarım	Ufuk GÜLÇEN Proje Sorumlusu		FLO1-TNK005-xM1-			Flokülan Karıştırıcı Tankı (Devre Dışı)	Harici Sinyaller	221017_MİLAS ÜYS FLOTASYON	+
								Next page:	120.a
								Previous page:	119.b

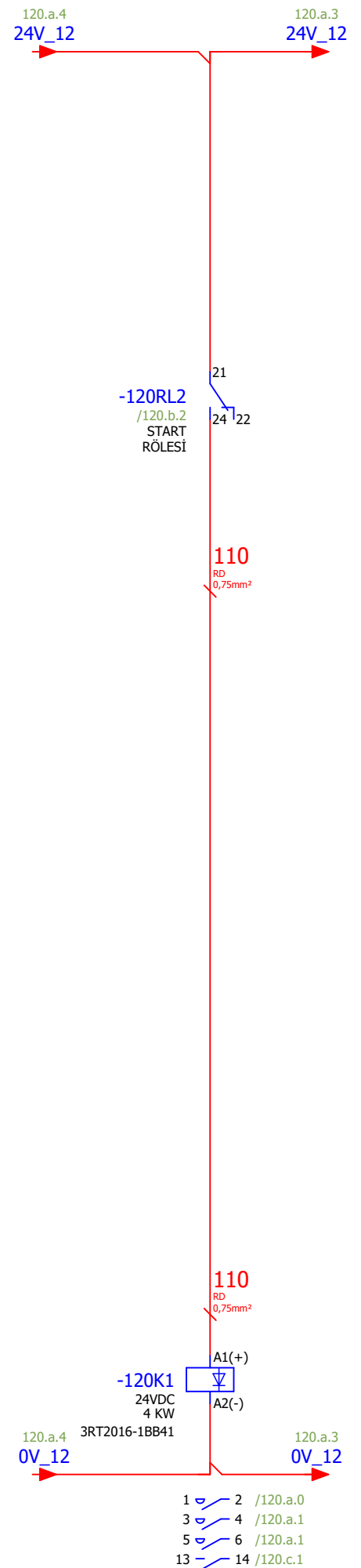
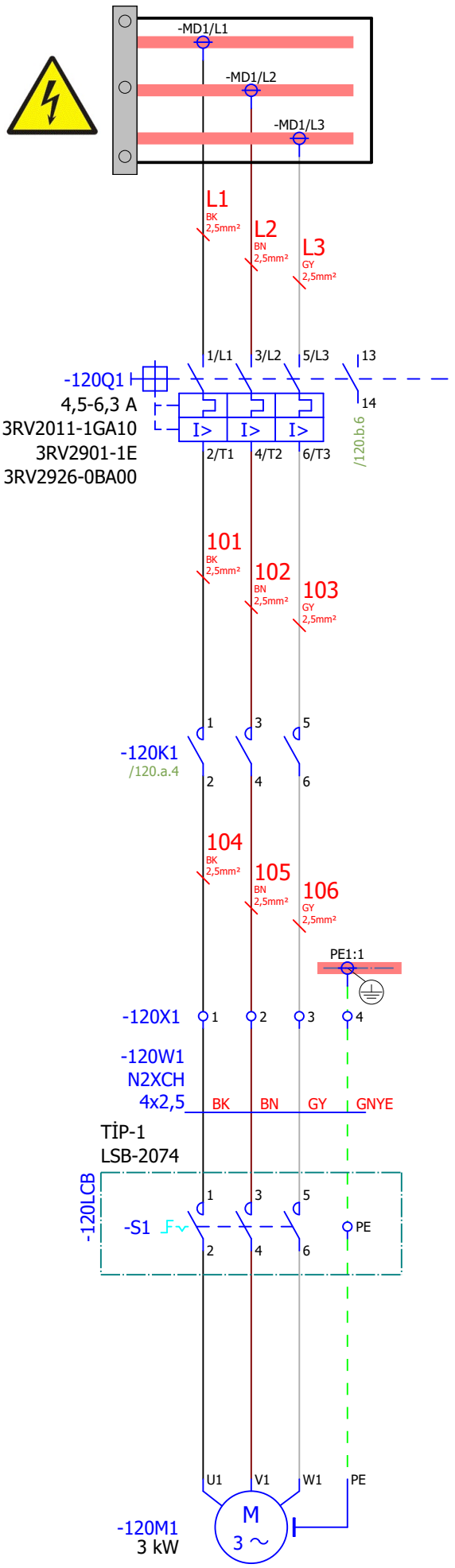

119.c

Page: 120.a

Çizen (Drawing)	Kontrol (Control)	Tag Number	Lokasyon	Sayfa açıklaması (Page description)	Sayfa Özelliği	Proje adı (Project name)
Proje Tasarım	Ufuk GÜLÇEN Proje Sorumlusu	FLO1-RTC001-xM1-		Alcofer Karıştırıcı Tankı - 1	Güç Devresi	221017_MİLAS ÜYS FLOTASYON
						= GB1
						+ MCC_1
						Next page: 120.b
						Previous page: 119.c

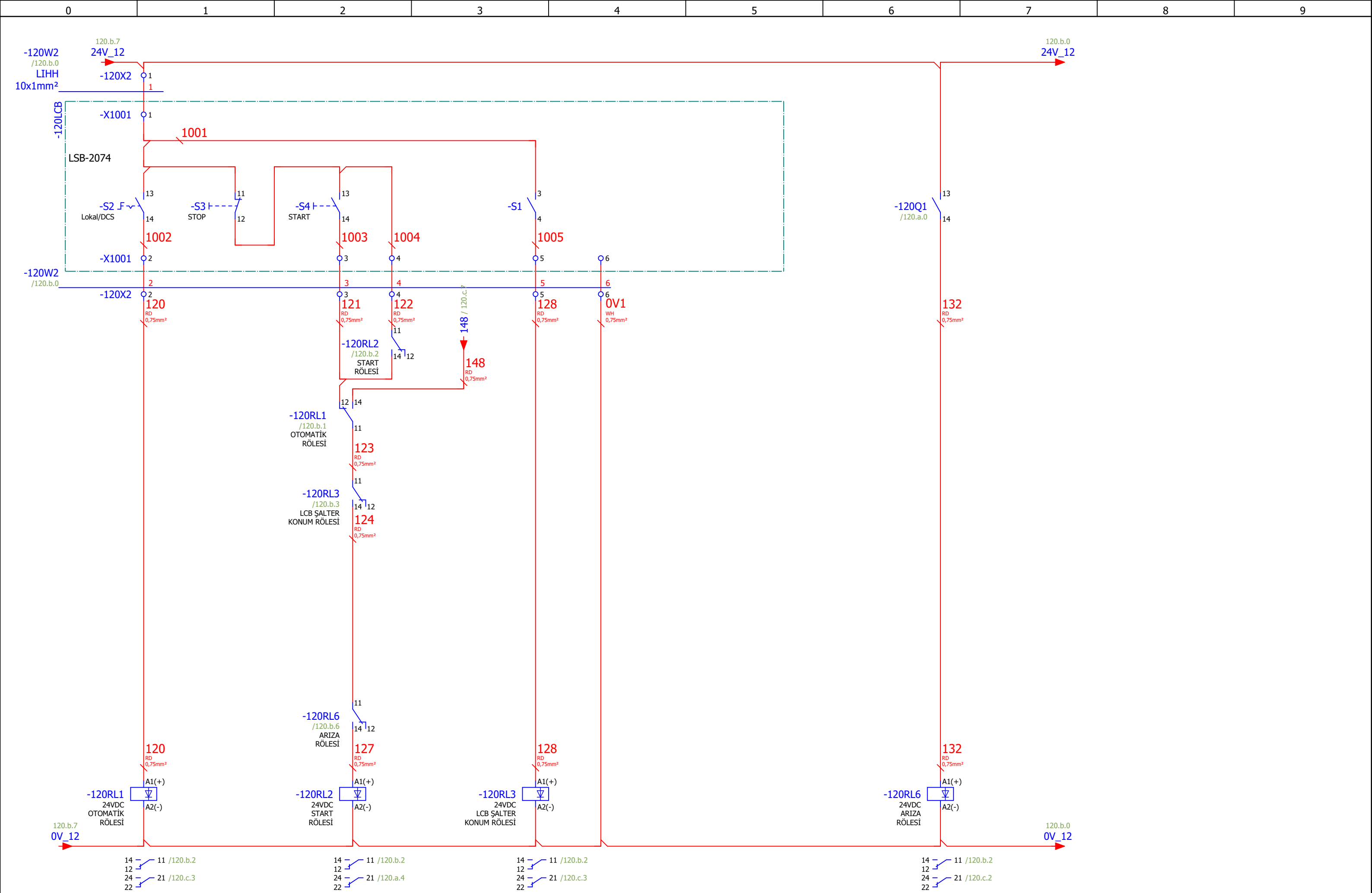

120.a

Page: 120.b

Çizen (Drawing)	Kontrol (Control)	USIA Unique Solutions at Applications an EPC company	Tag Number	Lokasyon	Sayfa açıklaması (Page description)	Sayfa Özelliği	Proje adı (Project name)	=	GB1
Proje Tasarım	Ufuk GÜLÇEN Proje Sorumlusu		FLO1-RTC001-xM1-		Alcofer Karıştırıcı Tankı - 1	Kumanda Devresi	221017_MİLAS ÜYS FLOTASYON	+	MCC_1
							Next page:	120.c	
							Previous page:	120.a	

FLO1-RTC001-xM1-
Alcofer Karıştırıcı Tankı - 1
Çalıştı

FLO1-RTC001-xM1-
Alcofer Karıştırıcı Tankı - 1
Arıza

FLO1-RTC001-xM1-
Alcofer Karıştırıcı Tankı - 1
Lokal Remote

FLO1-RTC001-xM1-
Alcofer Karıştırıcı Tankı - 1
Bakım Şalteri

FLO1-RTC001-xM1-
Alcofer Karıştırıcı Tankı - 1
Otomatik Start

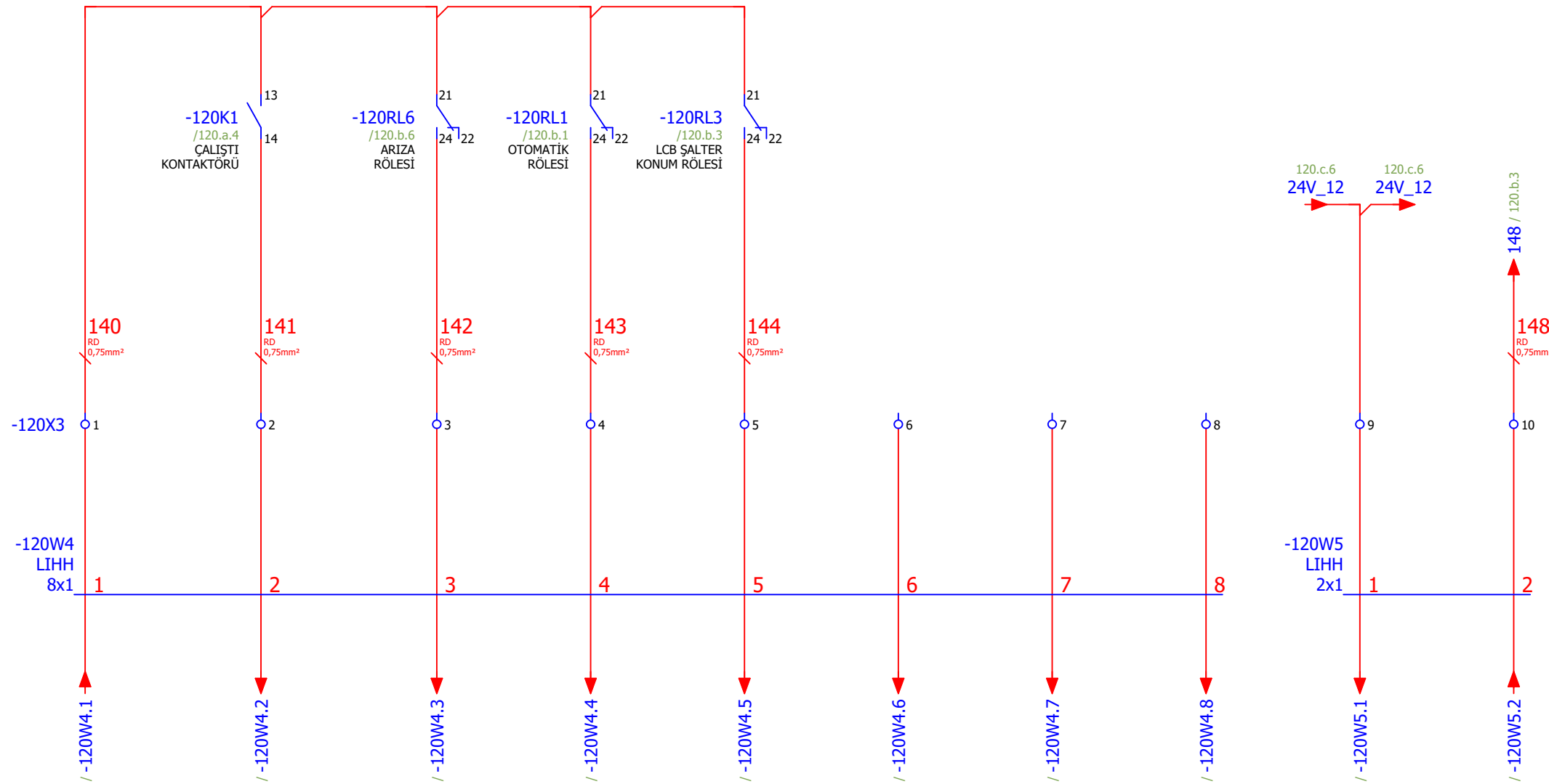

Çizen (Drawing)	Kontrol (Control)	USIA Unique Solutions at Applications an EPC company	Tag Number	Lokasyon	Sayfa açıklaması (Page description)	Sayfa Özelliği	Proje adı (Project name)	=	GB1
Proje Tasarım	Ufuk GÜLÇEN Proje Sorumlusu		FLO1-RTC001-xM1-			Alcofer Karıştırıcı Tankı - 1	Harici Sinyaller	221017_MİLAS ÜYS FLOTASYON	+
								Next page:	121.a
								Previous page:	120.b

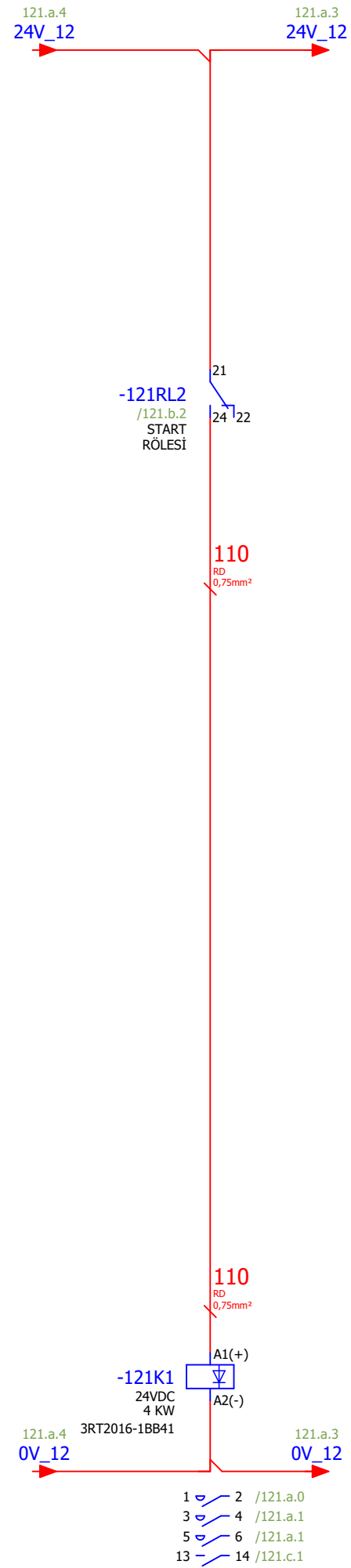
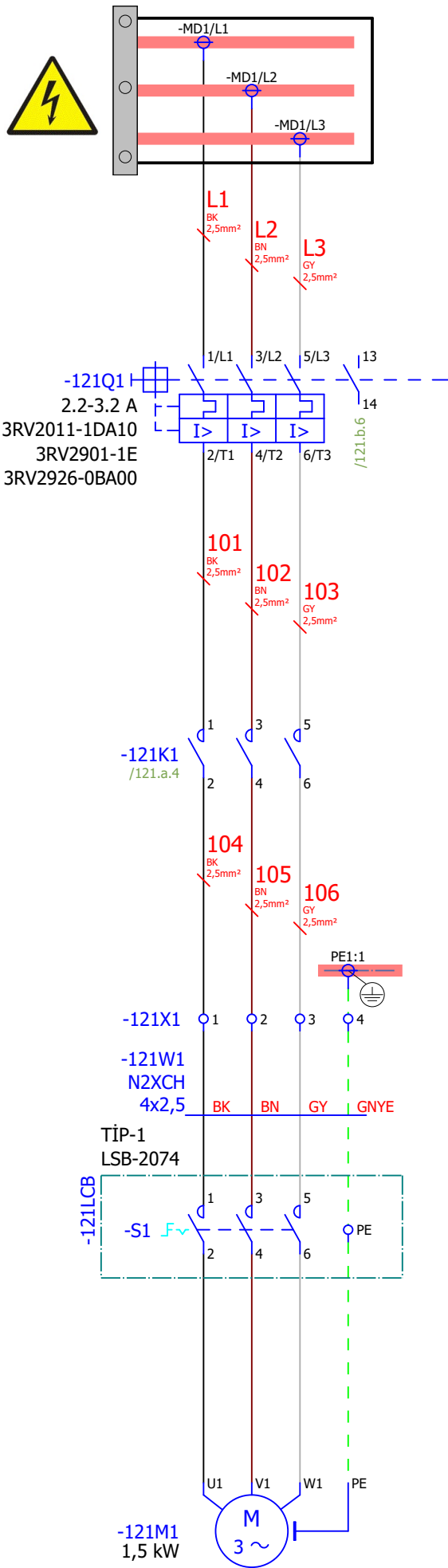

120.c

Page: 121.a

Çizen (Drawing)	Kontrol (Control)	Tag Number	Lokasyon	Sayfa açıklaması (Page description)	Sayfa Özelliği	Proje adı (Project name)	=
Proje Tasarım	Ufuk GÜLÇEN Proje Sorumlusu	FLO1-TNK006-xM1-		Reaktif Tankı (Kullanılmıyor- Boş)	Güç Devresi	221017_MİLAS ÜYS FLOTASYON	GB1
							MCC_1
							Next page: 121.b
							Previous page: 120.c

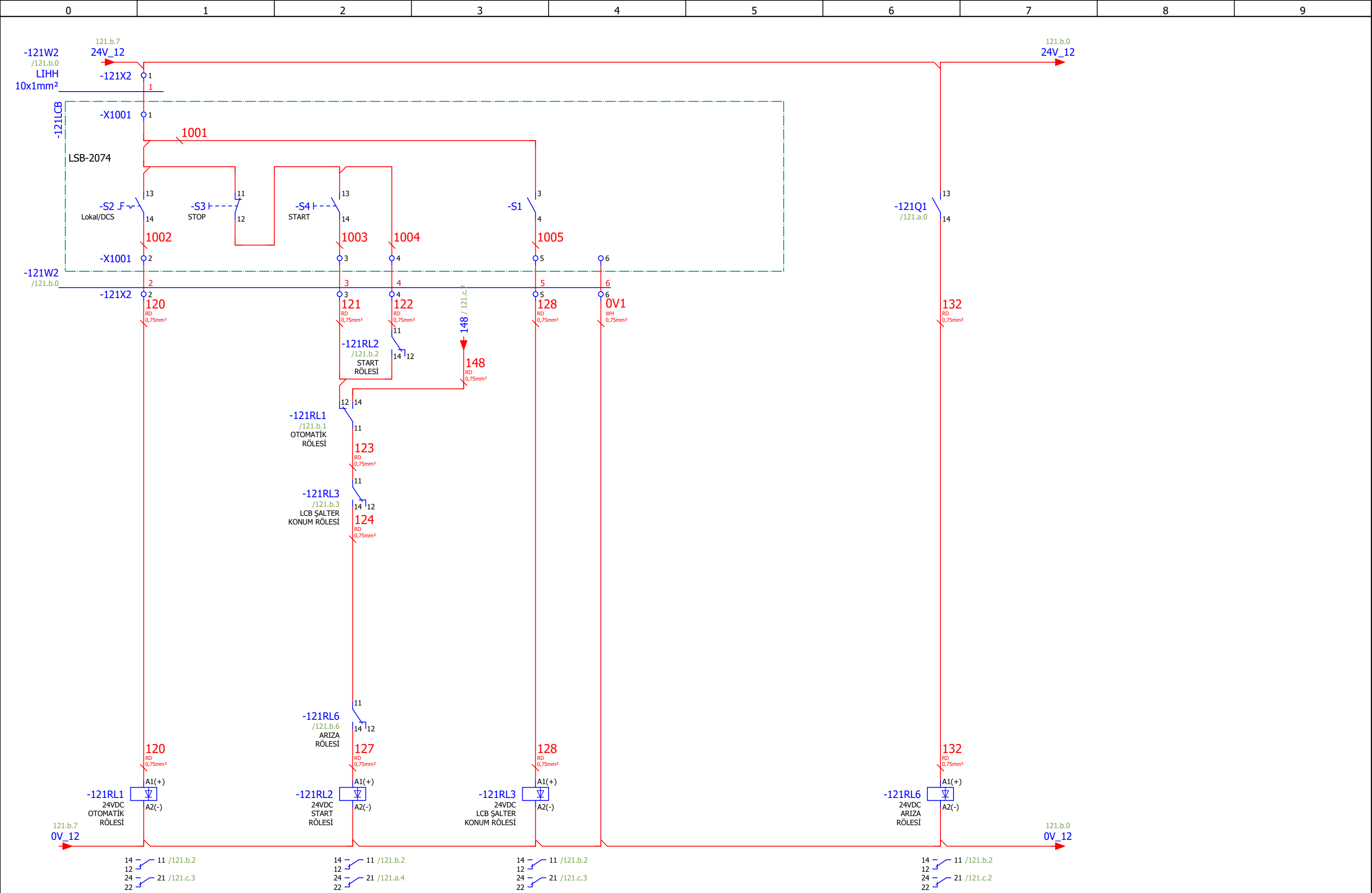

121.a

Page: 121.b

Çizen (Drawing)	Kontrol (Control)	USIA	Tag Number	Lokasyon	Sayfa açıklaması (Page description)	Sayfa Özelliği	Proje adı (Project name)
Proje Tasarım	Ufuk GÜLÇEN Proje Sorumlusu	Unique Solutions at Applications an EPC company	FLO1-TNK006-xM1-		Reaktif Tankı (Kullanılmıyor- Boş)	Kumanda Devresi	221017_MİLAS ÜYS FLOTASYON
							= GB1
							+ MCC_1
							Next page: 121.c
							Previous page: 121.a

FLO1-TNK006-xM1-
Reaktif Tankı (Kullanılmıyor- Boş)
Çalıştı

FLO1-TNK006-xM1-
Reaktif Tankı (Kullanılmıyor- Boş)
Arıza

FLO1-TNK006-xM1-
Reaktif Tankı (Kullanılmıyor- Boş)
Lokal Remote

FLO1-TNK006-xM1-
Reaktif Tankı (Kullanılmıyor- Boş)
Bakım Şalteri

FLO1-TNK006-xM1-
Reaktif Tankı (Kullanılmıyor- Boş)
Otomatik Start

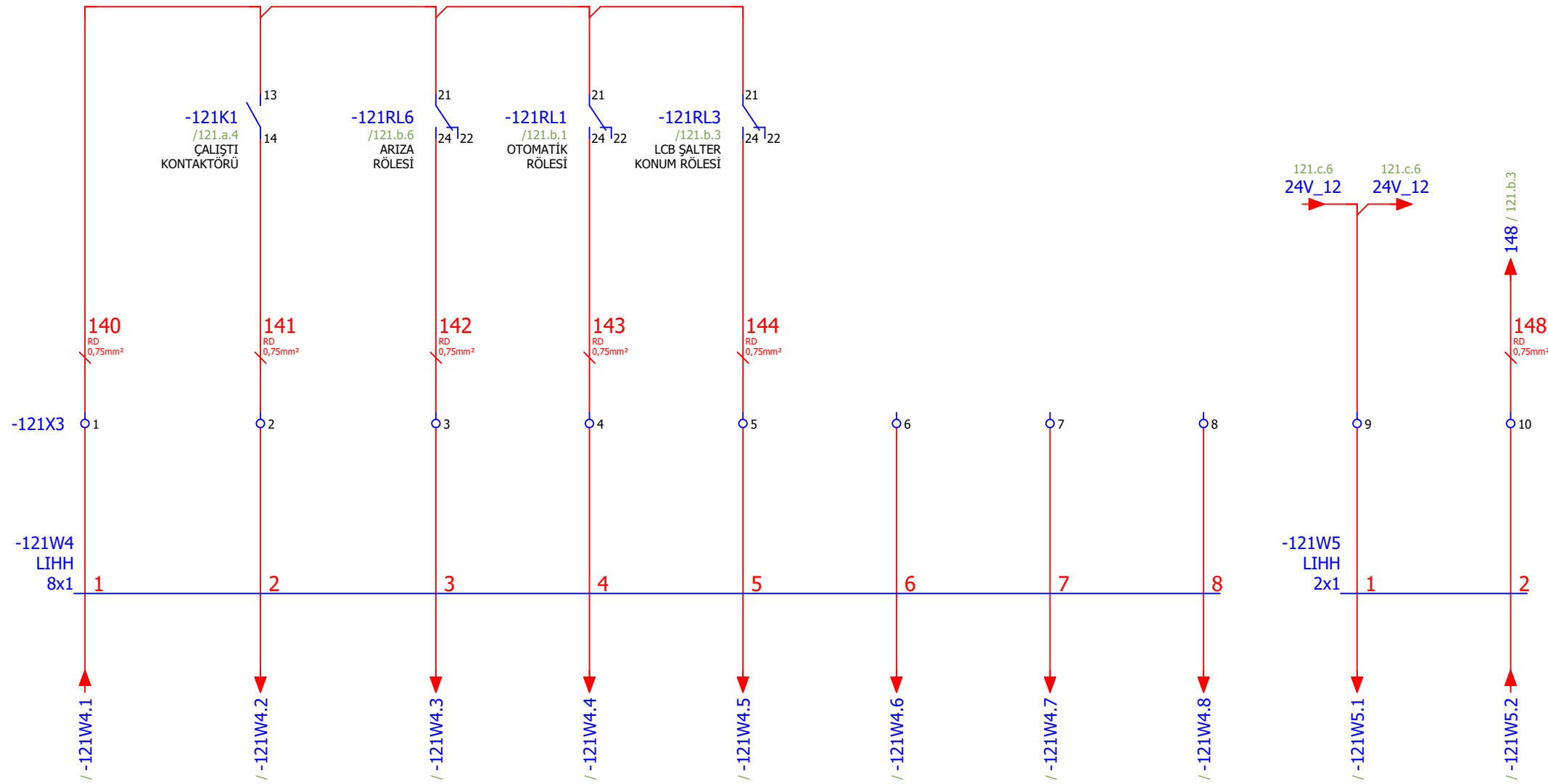

Çizen (Drawing)	Kontrol (Control)	USIA Unique Solutions at Applications an EPC company	Tag Number	Lokasyon	Sayfa açıklaması (Page description)	Sayfa Özelliği	Proje adı (Project name)	=	GB1
Proje Tasarım	Ufuk GÜLÇEN Proje Sorumlusu		FLO1-TNK006-xM1-			Reaktif Tankı (Kullanılmıyor- Boş)	Harici Sinyaller	221017_MİLAS ÜYS FLOTASYON	+
								Next page:	122.a
								Previous page:	121.b

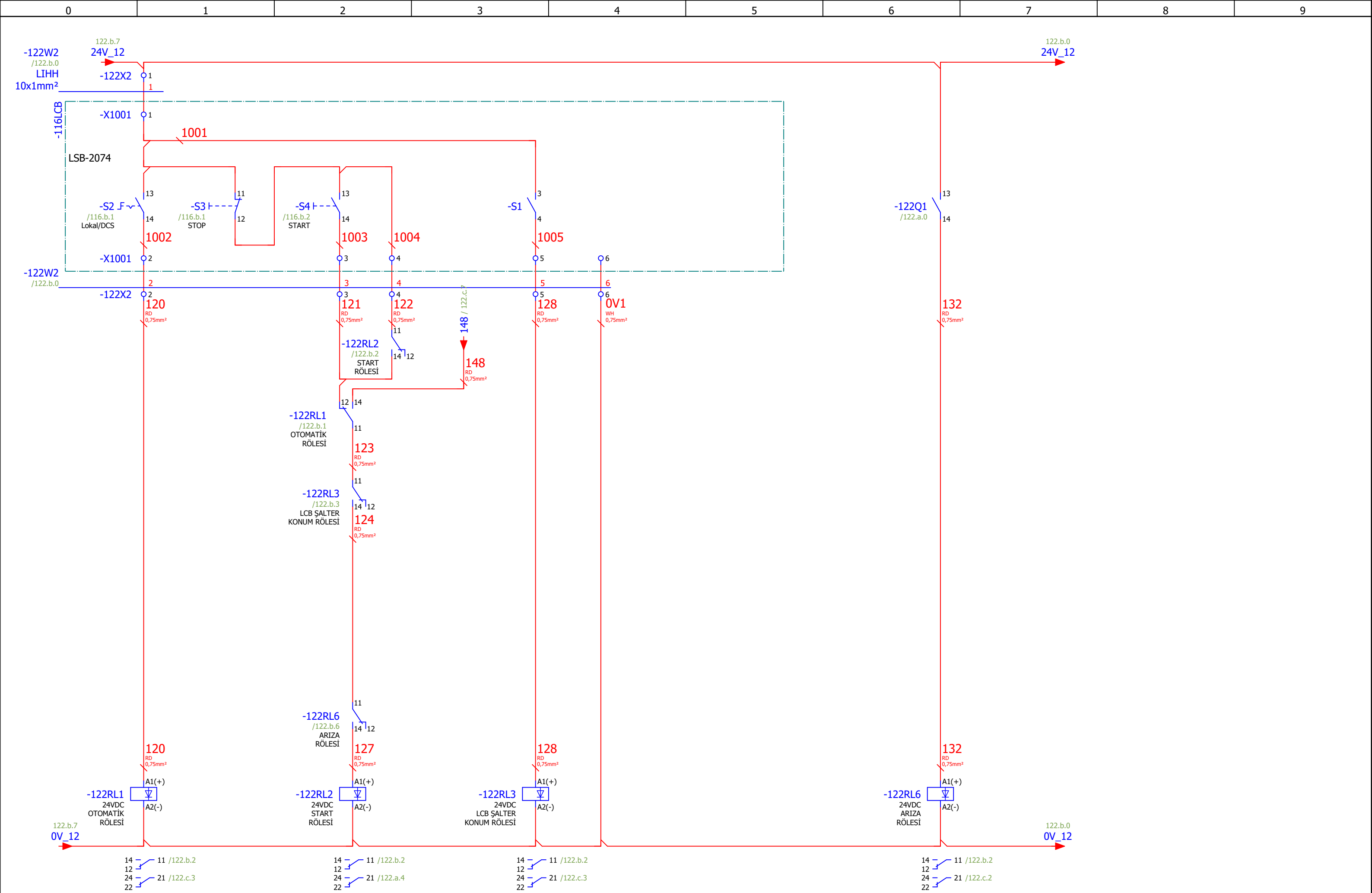

122.a

Page: 122.b

Çizen (Drawing)	Kontrol (Control)	USIA	Tag Number	Lokasyon	Sayfa açıklaması (Page description)	Sayfa Özelliği	Proje adı (Project name)
Proje Tasarım	Ufuk GÜLÇEN Proje Sorumlusu	Unique Solutions at Applications an EPC company	FLO1-TNK007-xM1-		Alcofer Karıştırıcı Tankı - 2	Kumanda Devresi	221017_MİLAS ÜYS FLOTASYON
							= GB1
							+ MCC_1
							Next page: 122.c
							Previous page: 122.a

FLO1-TNK007-xM1-
Alcofer Karıştırıcı Tankı - 2
Çalıştı

FLO1-TNK007-xM1-
Alcofer Karıştırıcı Tankı - 2
Arıza

FLO1-TNK007-xM1-
Alcofer Karıştırıcı Tankı - 2
Lokal Remote

FLO1-TNK007-xM1-
Alcofer Karıştırıcı Tankı - 2
Bakım Şalteri

FLO1-TNK007-xM1-
Alcofer Karıştırıcı Tankı - 2
Otomatik Start

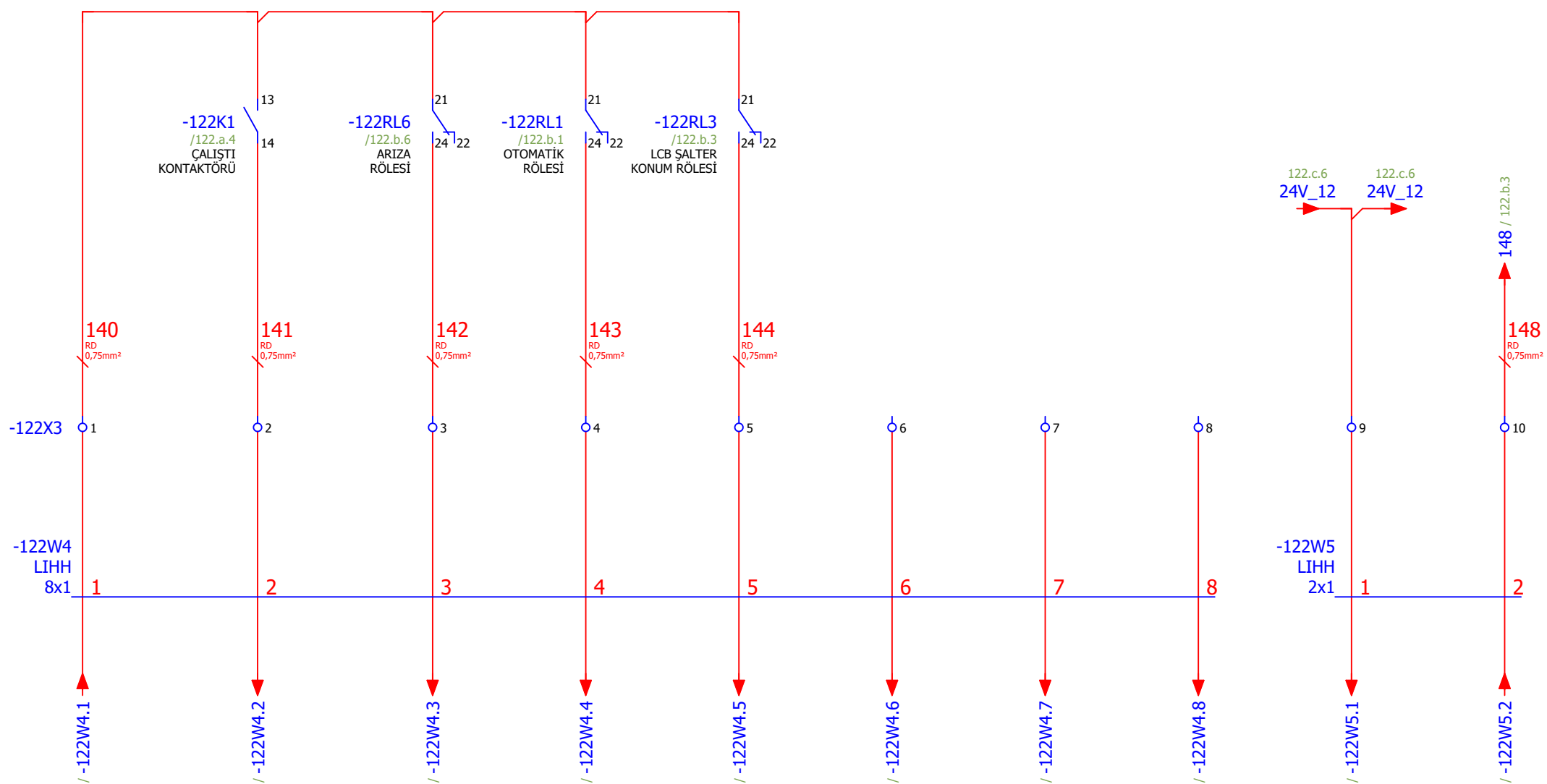

Çizen (Drawing)	Kontrol (Control)	USIA Unique Solutions at Applications an EPC company	Tag Number	Lokasyon	Sayfa açıklaması (Page description)	Sayfa Özelliği	Proje adı (Project name)	=	GB1
Proje Tasarım	Ufuk GÜLÇEN Proje Sorumlusu		FLO1-TNK007-xM1-			Alcofer Karıştırıcı Tankı - 2	Harici Sinyaller	221017_MİLAS ÜYS FLOTASYON	+
								Next page:	123.a
								Previous page:	122.b

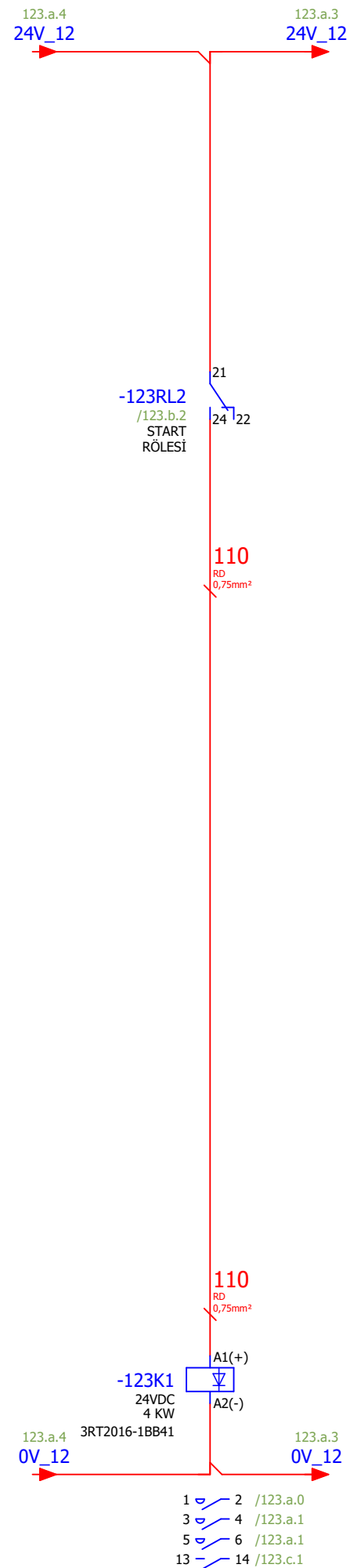
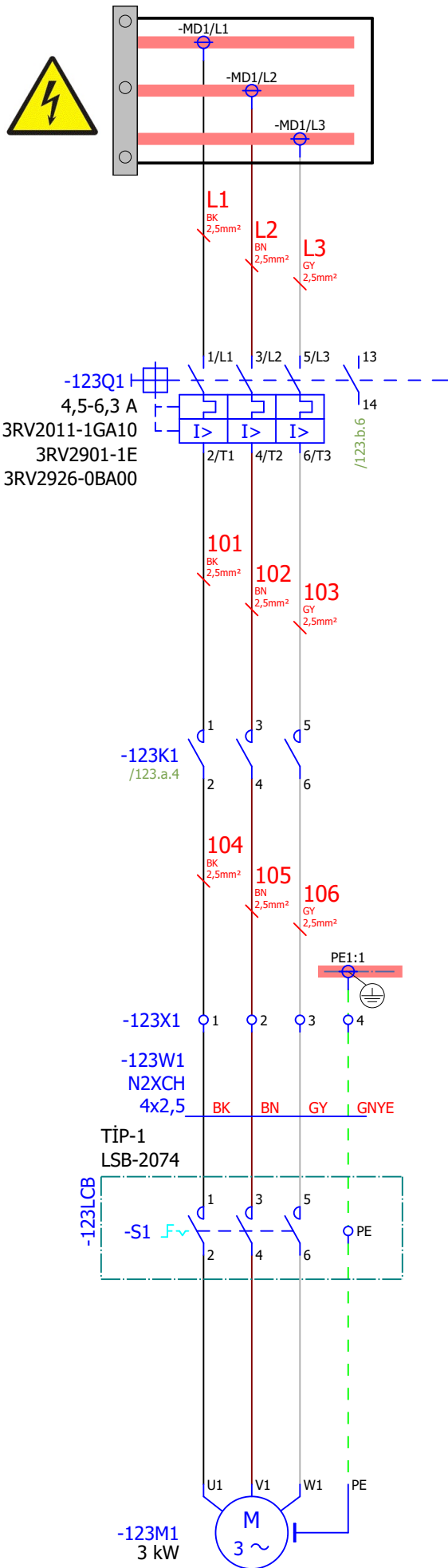

122.c

Page: 123.a

Çizen (Drawing)	Kontrol (Control)	Tag Number	Lokasyon	Sayfa açıklaması (Page description)	Sayfa Özelliği	Proje adı (Project name)
Proje Tasarım	Ufuk GÜLÇEN Proje Sorumlusu	FLO1-RTC002-xM1-		Asetat Kullanım Tankı Karıştırıcı Motoru	Güç Devresi	221017_MİLAS ÜYS FLOTASYON



=	GB1
+	MCC_1
Next page:	123.b
Previous page:	122.c

FLO1-RTC002-xM1-
Asetat Kullanım Tankı Karıştırıcı Motoru
Çalıştı

FLO1-RTC002-xM1-
Asetat Kullanım Tankı Karıştırıcı Motoru
Arıza

FLO1-RTC002-xM1-
Asetat Kullanım Tankı Karıştırıcı Motoru
Lokal Remote

FLO1-RTC002-xM1-
Asetat Kullanım Tankı Karıştırıcı Motoru
Bakım Şalteri

FLO1-RTC002-xM1-
Asetat Kullanım Tankı Karıştırıcı Motoru
Otomatik Start

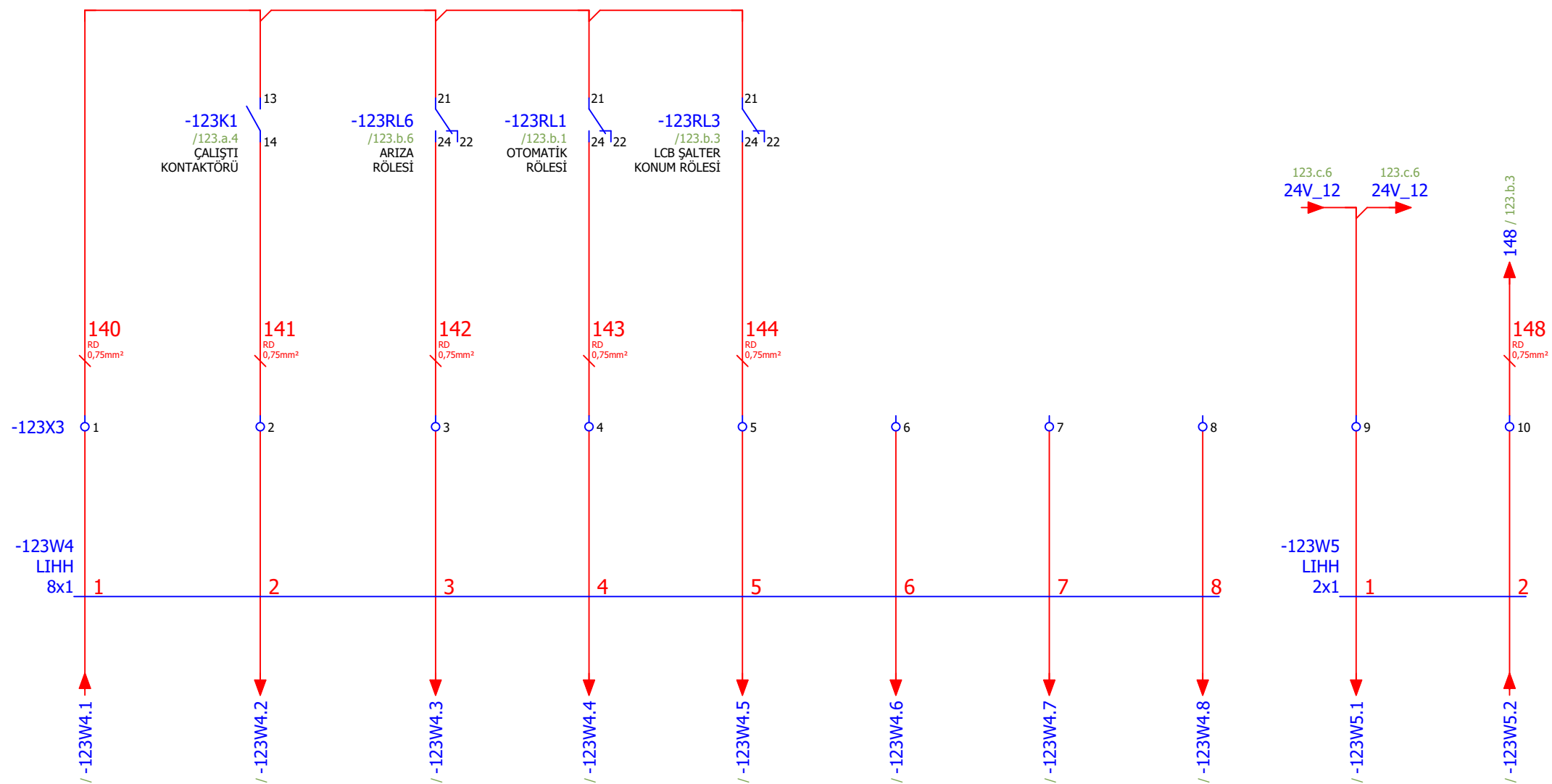

Çizen (Drawing)	Kontrol (Control)	USIA Unique Solutions at Applications an EPC company	Tag Number	Lokasyon	Sayfa açıklaması (Page description)	Sayfa Özelliği	Proje adı (Project name)	=	GB1
Proje Tasarım	Ufuk GÜLÇEN Proje Sorumlusu		FLO1-RTC002-xM1-		Asetat Kullanım Tankı Karıştırıcı Motoru	Harici Sinyaller	221017_MİLAS ÜYS FLOTASYON	+	MCC_1
							Next page:	124.a	
							Previous page:	123.b	

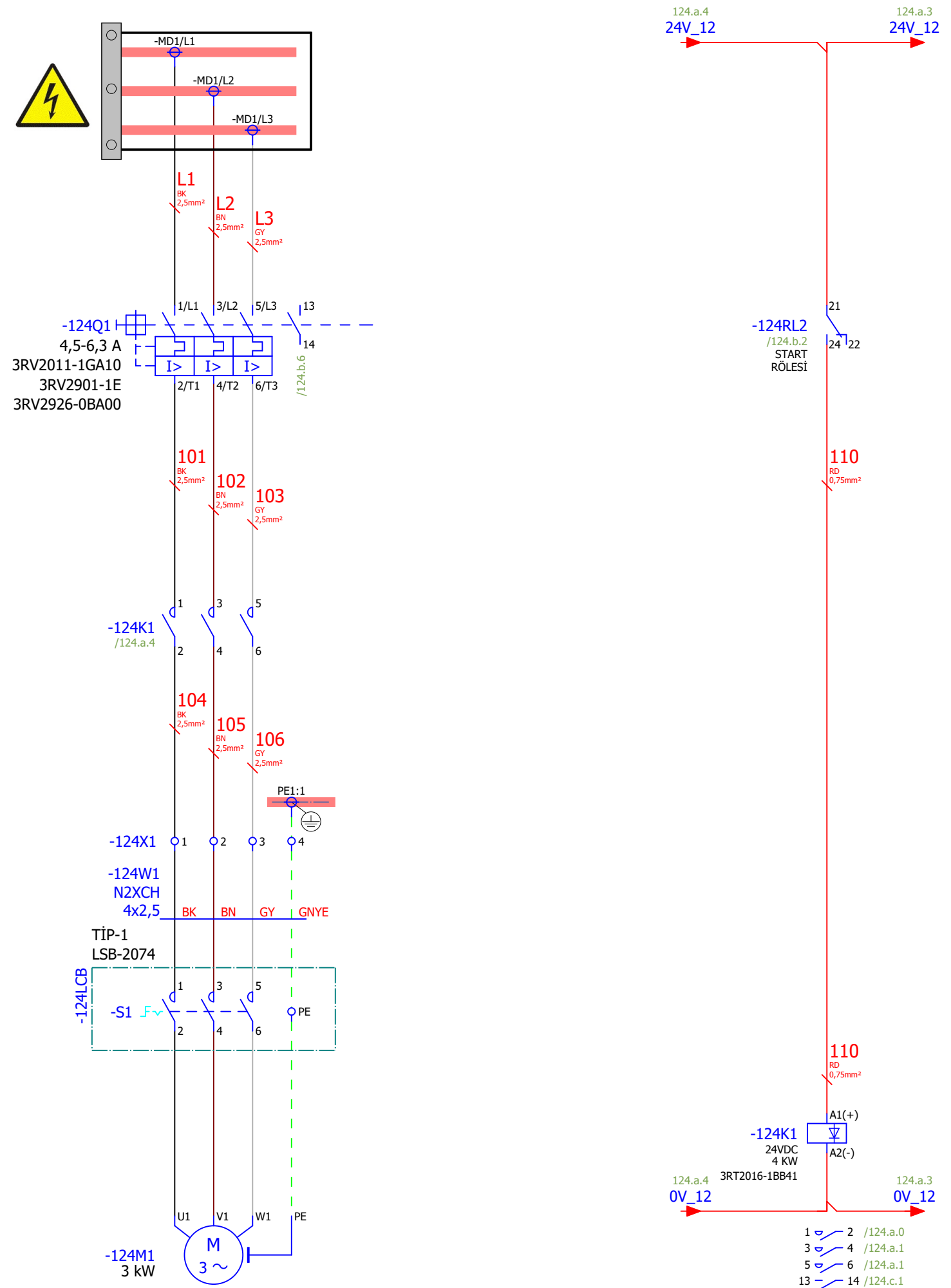

123.c

Page: 124.a

Çizen (Drawing)	Kontrol (Control)	Tag Number	Lokasyon	Sayfa açıklaması (Page description)	Sayfa Özelliği	Proje adı (Project name)	=
Proje Tasarım	Ufuk GÜLÇEN Proje Sorumlusu	FLO1-PMP006-xM1-		Asetat Kullanım Tankı - Su Tankı Besleme Pompası	Güç Devresi	221017_MİLAS ÜYS FLOTASYON	GB1
							MCC_1
							Next page: 124.b
							Previous page: 123.c

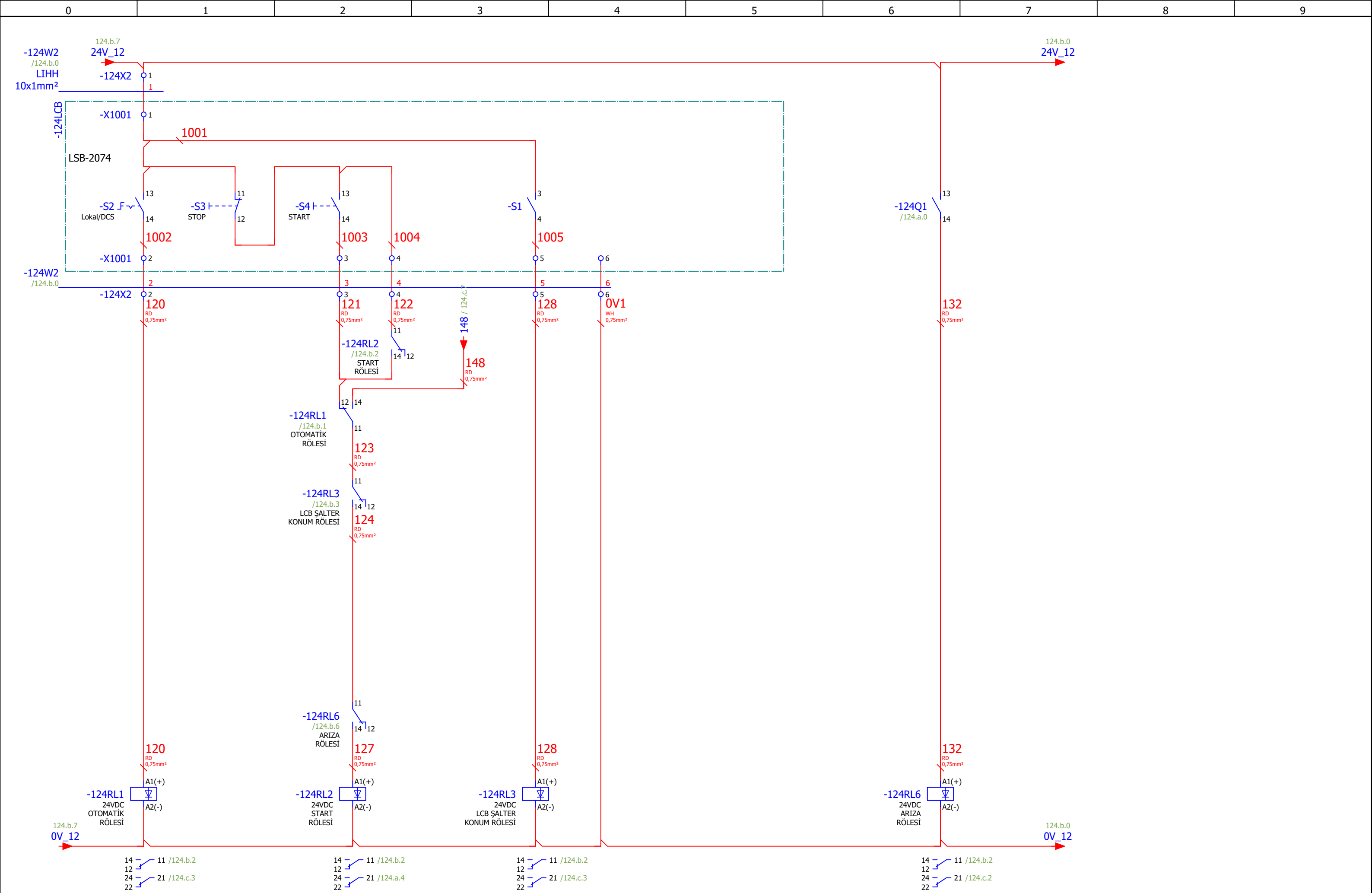

124.a

Page: 124.b

Çizen (Drawing)	Kontrol (Control)	USIA	Tag Number	Lokasyon	Sayfa açıklaması (Page description)	Sayfa Özelliği	Proje adı (Project name)
Proje Tasarım	Ufuk GÜLÇEN Proje Sorumlusu	Unique Solutions at Applications an EPC company	FLO1-PMP006-xM1-		Asetat Kullanım Tankı - Su Tankı Besleme Pompası	Kumanda Devresi	221017_MİLAS ÜYS FLOTASYON
							= GB1
							+ MCC_1
							Next page: 124.c
							Previous page: 124.a

FLO1-PMP006-xM1-
Asetat Kullanım Tankı - Su Tankı Besleme Pompası
Çalıştı

FLO1-PMP006-xM1-
Asetat Kullanım Tankı - Su Tankı Besleme Pompası
Arıza

FLO1-PMP006-xM1-
Asetat Kullanım Tankı - Su Tankı Besleme Pompası
Lokal Remote

FLO1-PMP006-xM1-
Asetat Kullanım Tankı - Su Tankı Besleme Pompası
Bakım Şalteri

FLO1-PMP006-xM1-
Asetat Kullanım Tankı - Su Tankı Besleme Pompası
Otomatik Start

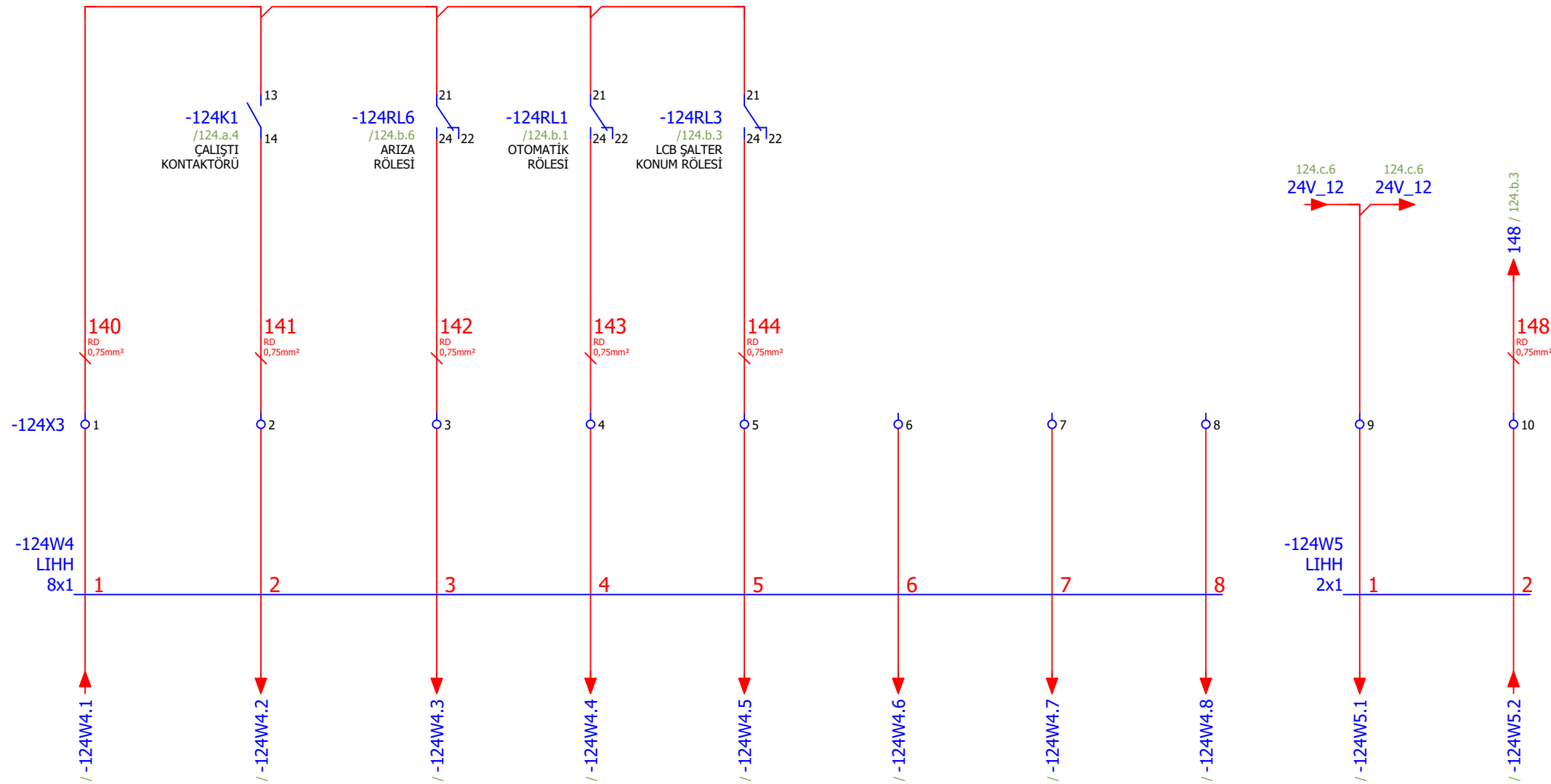

Çizen (Drawing)	Kontrol (Control)	USIA Unique Solutions at Applications an EPC company	Tag Number	Lokasyon	Sayfa açıklaması (Page description)	Sayfa Özelliği	Proje adı (Project name)	=	GB1
Proje Tasarım	Ufuk GÜLÇEN Proje Sorumlusu		FLO1-PMP006-xM1-		Asetat Kullanım Tankı - Su Tankı Besleme Pompası	Harici Sinyaller	221017_MİLAS ÜYS FLOTASYON	+	MCC_1
							Next page:		125.a
							Previous page:		124.b

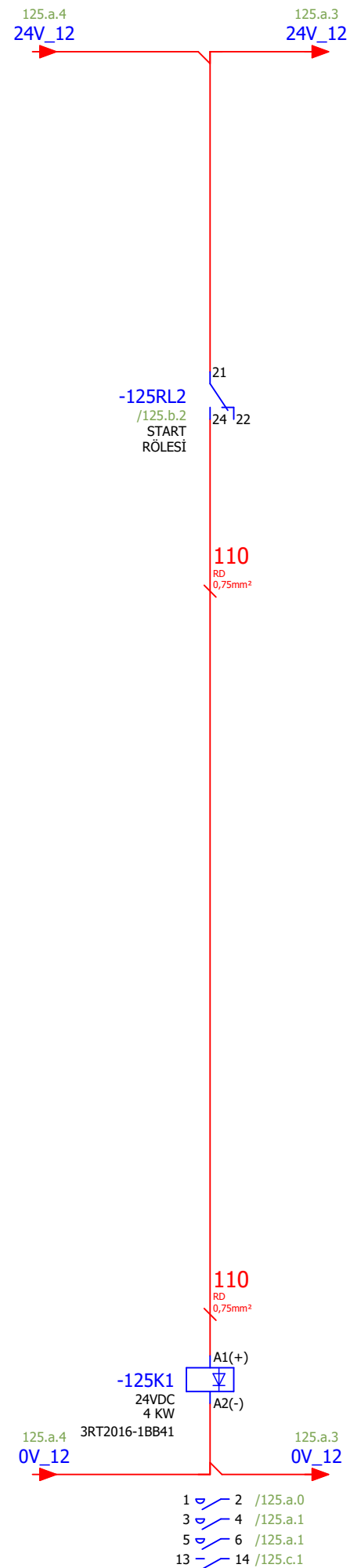
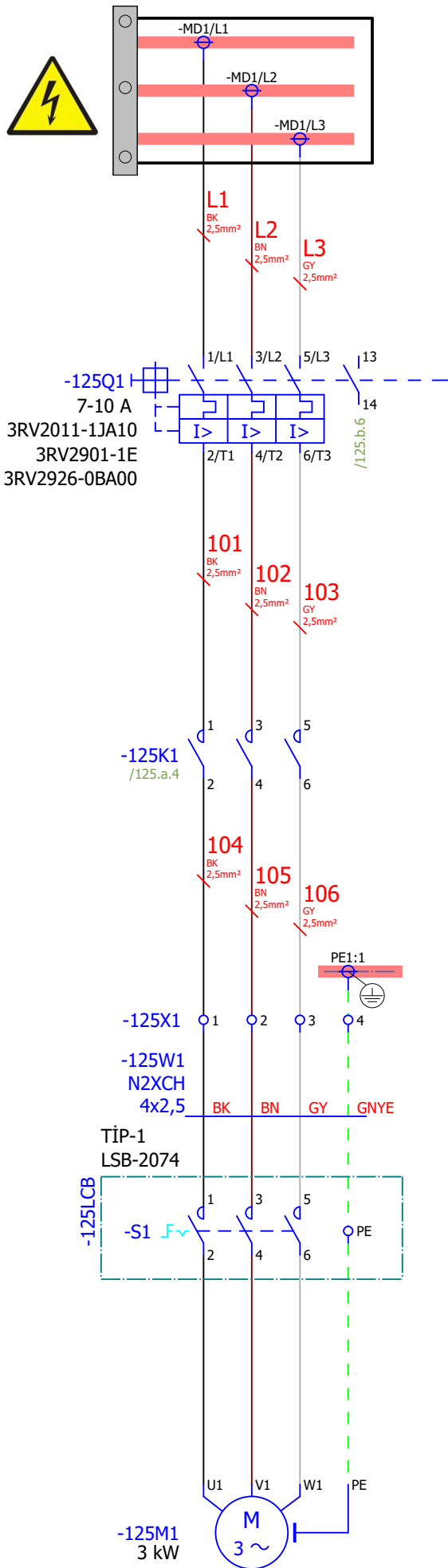

124.c

Çizen (Drawing)	Kontrol (Control)	Tag Number	Lokasyon	Sayfa açıklaması (Page description)	Sayfa Özelliği	Proje adı (Project name)	Page:
Proje Tasarım	Ufuk GÜLÇEN Proje Sorumlusu	FLO1-TNK008-xM1-		Asetat Kullanım Tankı Besleme Pompası	Güç Devresi	221017_MİLAS ÜYS FLOTASYON	125.a
							GB1
							MCC_1
							Next page: 125.b
							Previous page: 124.c

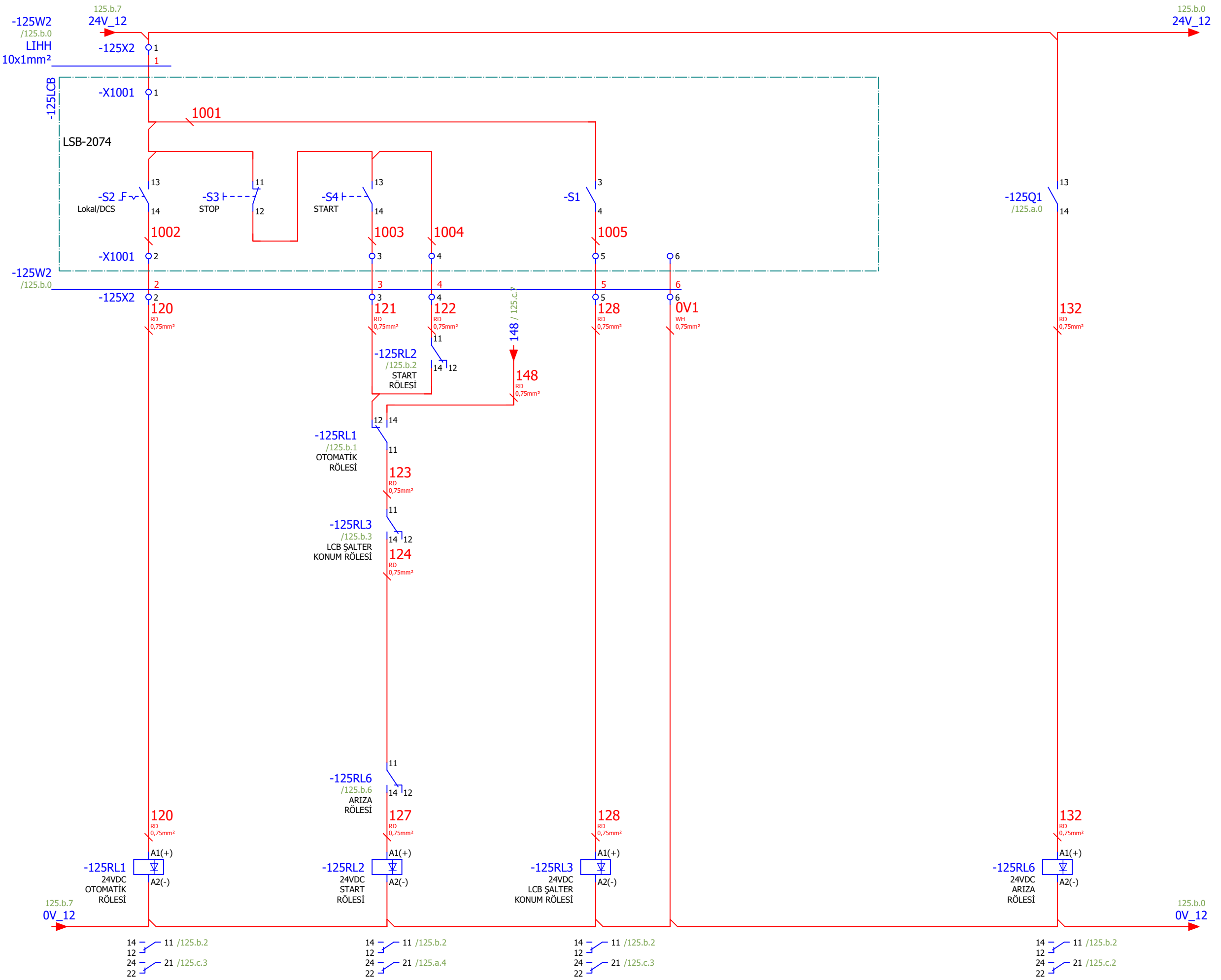

Çizen (Drawing)	Kontrol (Control)	USIA Unique Solutions at Applications an EPC company	Tag Number	Lokasyon	Sayfa açıklaması (Page description)	Sayfa Özelliği	Proje adı (Project name)	=	GB1
Proje Tasarım	Ufuk GÜLÇEN Proje Sorumlusu		FLO1-TNK008-xM1-			Asetat Kullanım Tankı Besleme Pompası	Kumanda Devresi	221017_MİLAS ÜYS FLOTASYON	+
								Next page:	125.c
								Previous page:	125.a

FLO1-TNK008-xM1-
Asetat Kullanım Tankı Besleme Pompası
Çalıştı

FLO1-TNK008-xM1-
Asetat Kullanım Tankı Besleme Pompası
Arıza

FLO1-TNK008-xM1-
Asetat Kullanım Tankı Besleme Pompası
Lokal Remote

FLO1-TNK008-xM1-
Asetat Kullanım Tankı Besleme Pompası
Bakım Şalteri

FLO1-TNK008-xM1-
Asetat Kullanım Tankı Besleme Pompası
Otomatik Start

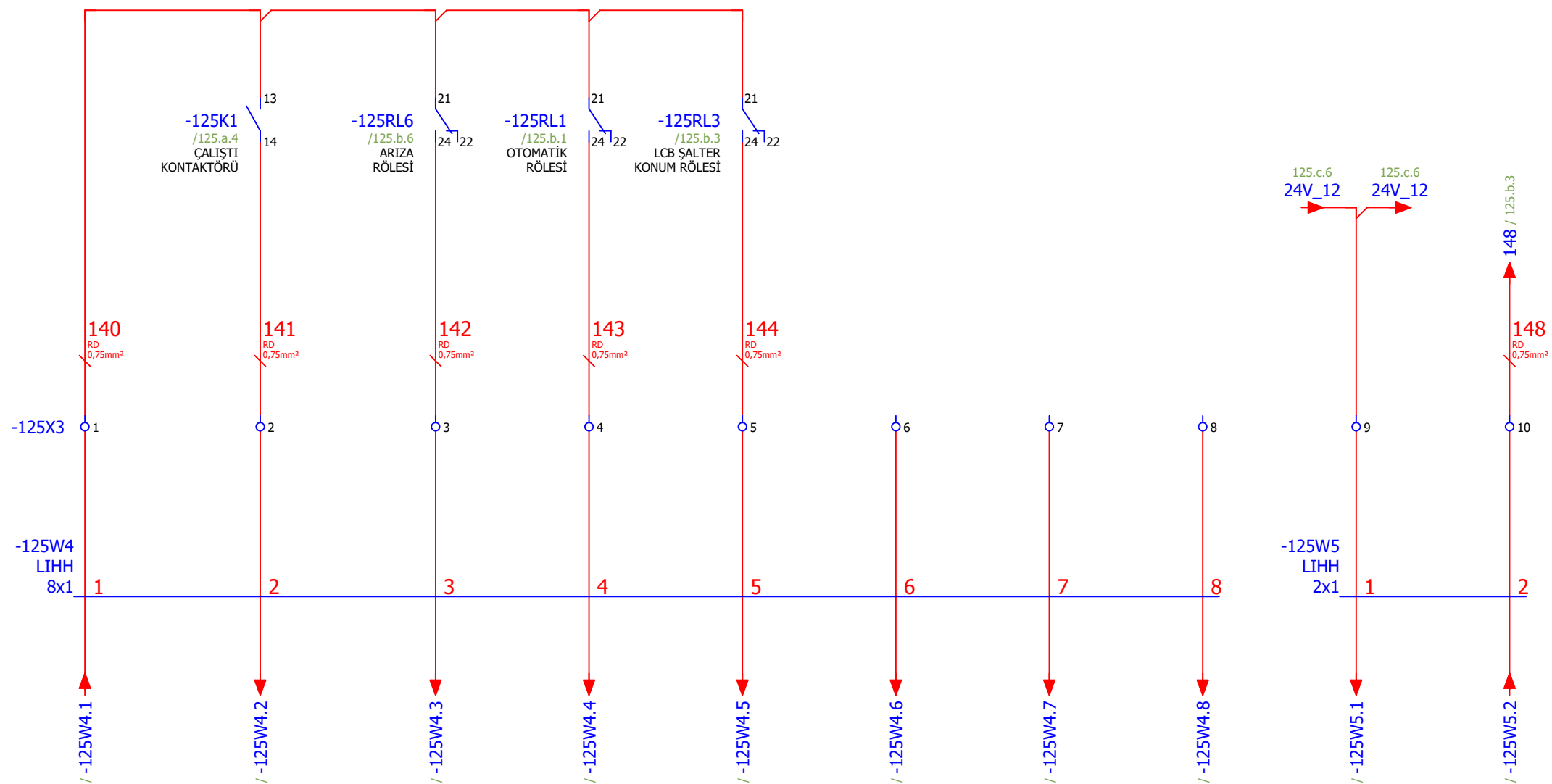

Çizen (Drawing)	Kontrol (Control)	US A Unique Solutions at Applications an EPC company	Tag Number	Lokasyon	Sayfa açıklaması (Page description)	Sayfa Özelliği	Proje adı (Project name)	=	GB1
Proje Tasarım	Ufuk GÜLÇEN Proje Sorumlusu		FLO1-TNK008-xM1-		Asetat Kullanım Tankı Besleme Pompası	Harici Sinyaller	221017_MİLAS ÜYS FLOTASYON	+	MCC_1
							Next page:		126.a
							Previous page:		125.b

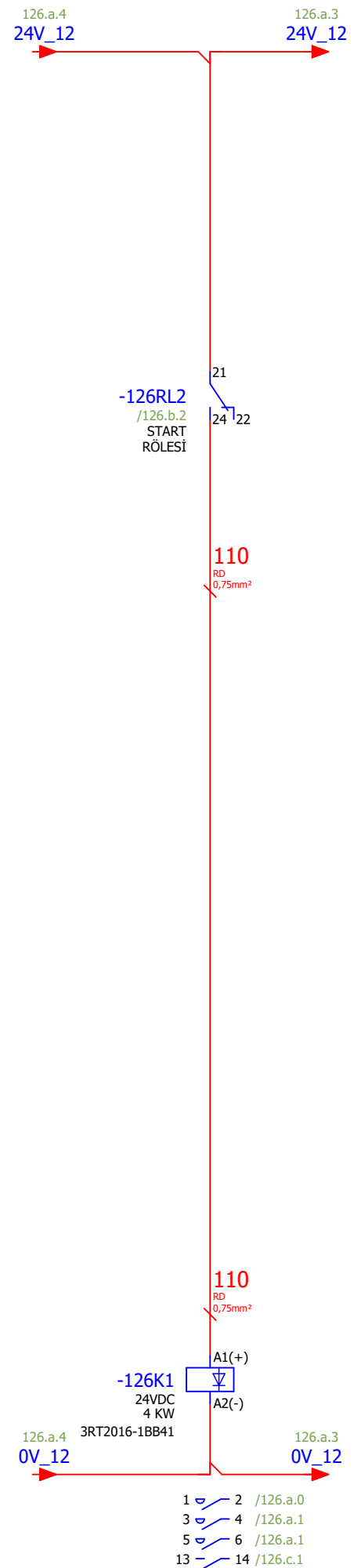
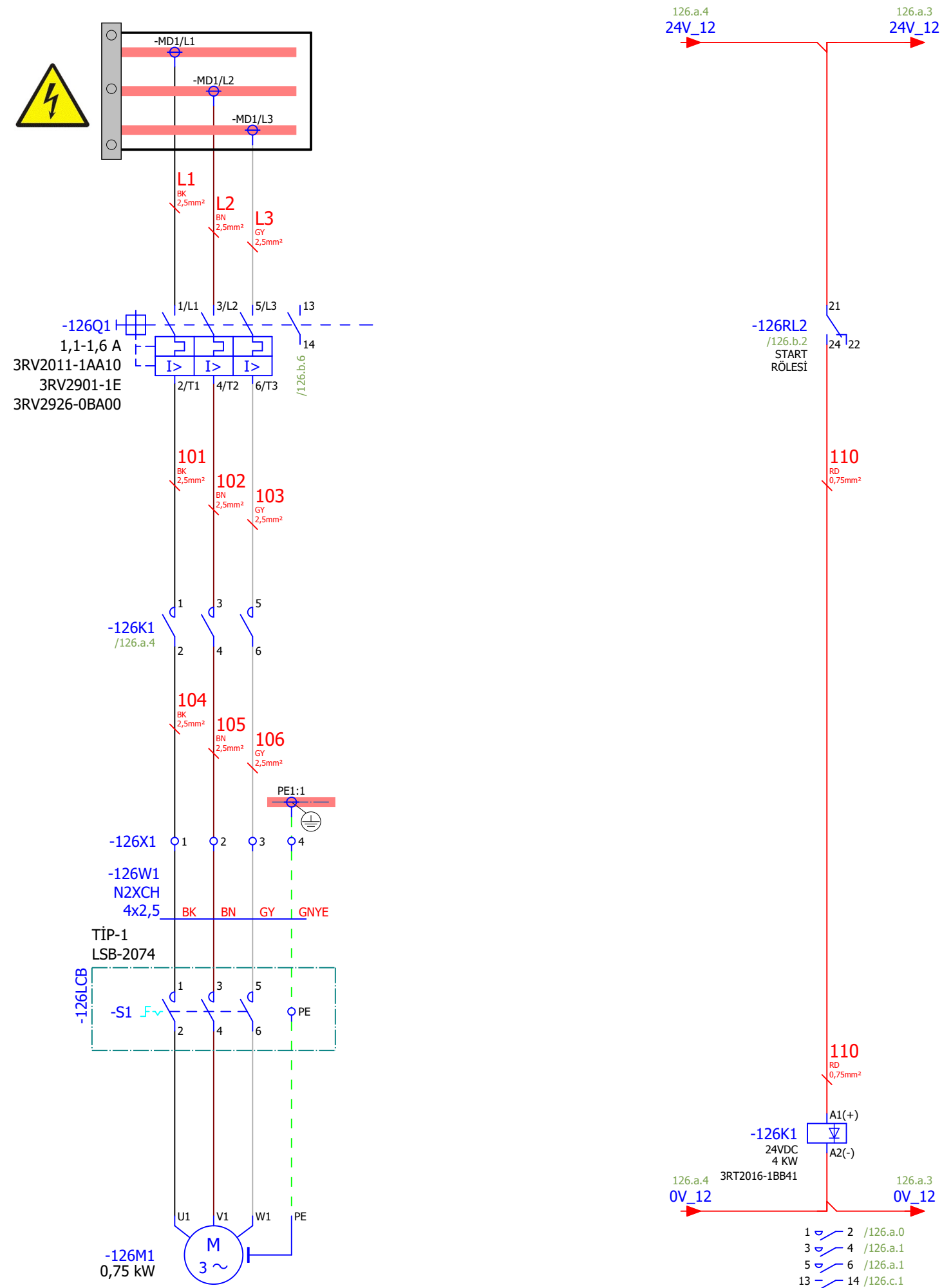

125.c

Page: 126.a

Çizen (Drawing)	Kontrol (Control)	Tag Number	Lokasyon	Sayfa açıklaması (Page description)	Sayfa Özelliği	Proje adı (Project name)	=
Proje Tasarım	Ufuk GÜLÇEN Proje Sorumlusu	FLO1-TNK009-xM1-		Flokulant Stok Tankı Tınaztepe Besleme Pompası	Güç Devresi	221017_MİLAS ÜYS FLOTASYON	GB1
							MCC_1
							Next page: 126.b
							Previous page: 125.c

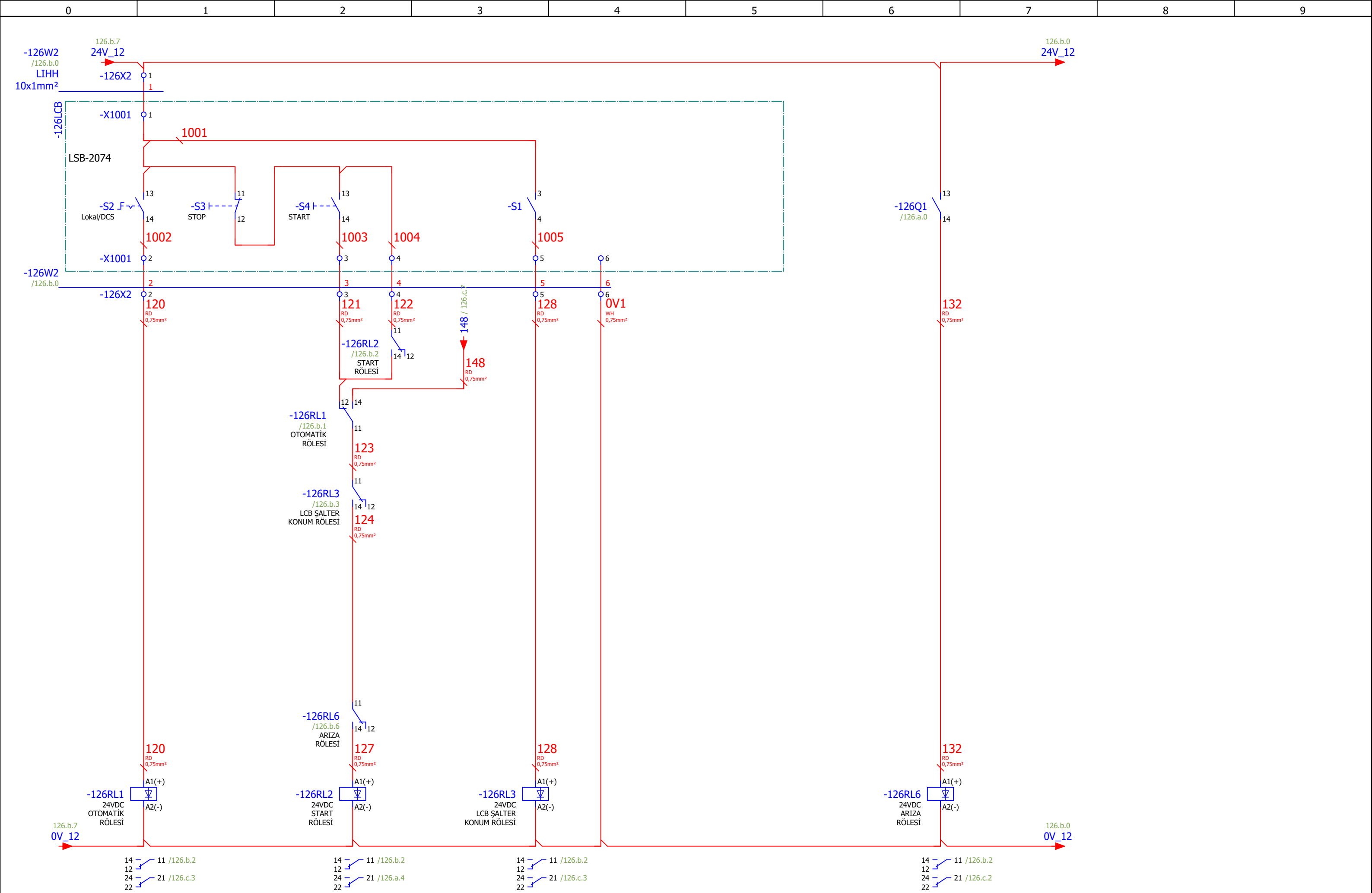

126.a

Page: 126.b

Çizen (Drawing)	Kontrol (Control)	USIA Unique Solutions at Applications an EPC company	Tag Number	Lokasyon	Sayfa açıklaması (Page description)	Sayfa Özelliği	Proje adı (Project name)	=	GB1
Proje Tasarım	Ufuk GÜLÇEN Proje Sorumlusu		FLO1-TNK009-xM1-			Flokulant Stok Tankı Tinaztepe Besleme Pompası	Kumanda Devresi	221017_MİLAS ÜYS FLOTASYON	+
								Next page:	126.c
								Previous page:	126.a

FLO1-TNK009-xM1-
Flokulant Stok Tankı Tınaztepe Besleme Pompası
Çalıştı

FLO1-TNK009-xM1-
Flokulant Stok Tankı Tınaztepe Besleme Pompası
Arıza

FLO1-TNK009-xM1-
Flokulant Stok Tankı Tınaztepe Besleme Pompası
Lokal Remote

FLO1-TNK009-xM1-
Flokulant Stok Tankı Tınaztepe Besleme Pompası
Bakım Şalteri

FLO1-TNK009-xM1-
Flokulant Stok Tankı Tınaztepe Besleme Pompası
Otomatik Start

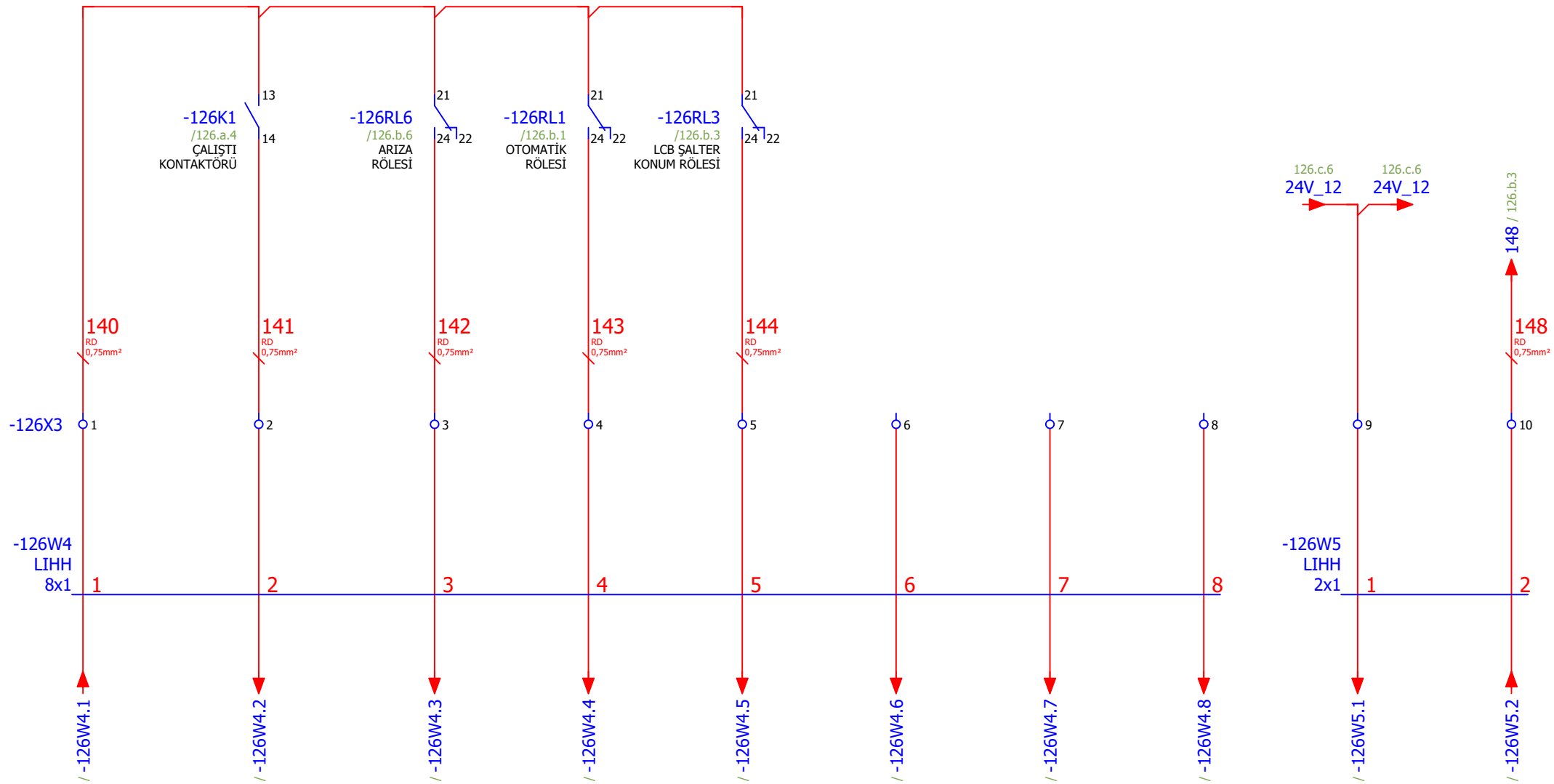

Çizen (Drawing)	Kontrol (Control)	USIA Unique Solutions at Applications an EPC company	Tag Number	Lokasyon	Sayfa açıklaması (Page description)	Sayfa Özelliği	Proje adı (Project name)	=	GB1
Proje Tasarım	Ufuk GÜLÇEN Proje Sorumlusu		FLO1-TNK009-xM1-		Flokulant Stok Tankı Tınaztepe Besleme Pompası	Harici Sinyaller	221017_MİLAS ÜYS FLOTASYON	+	MCC_1
							Next page:		127.a
							Previous page:		126.b

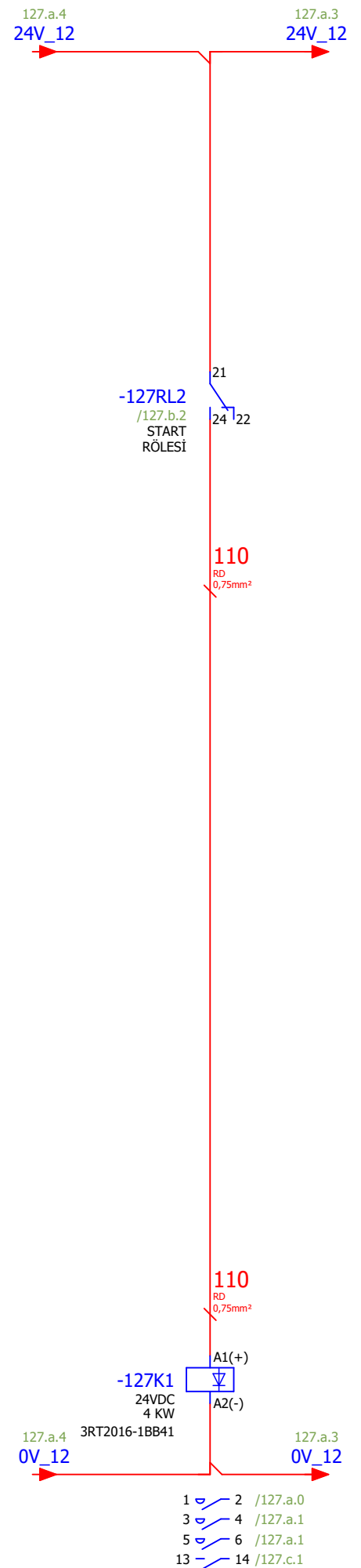
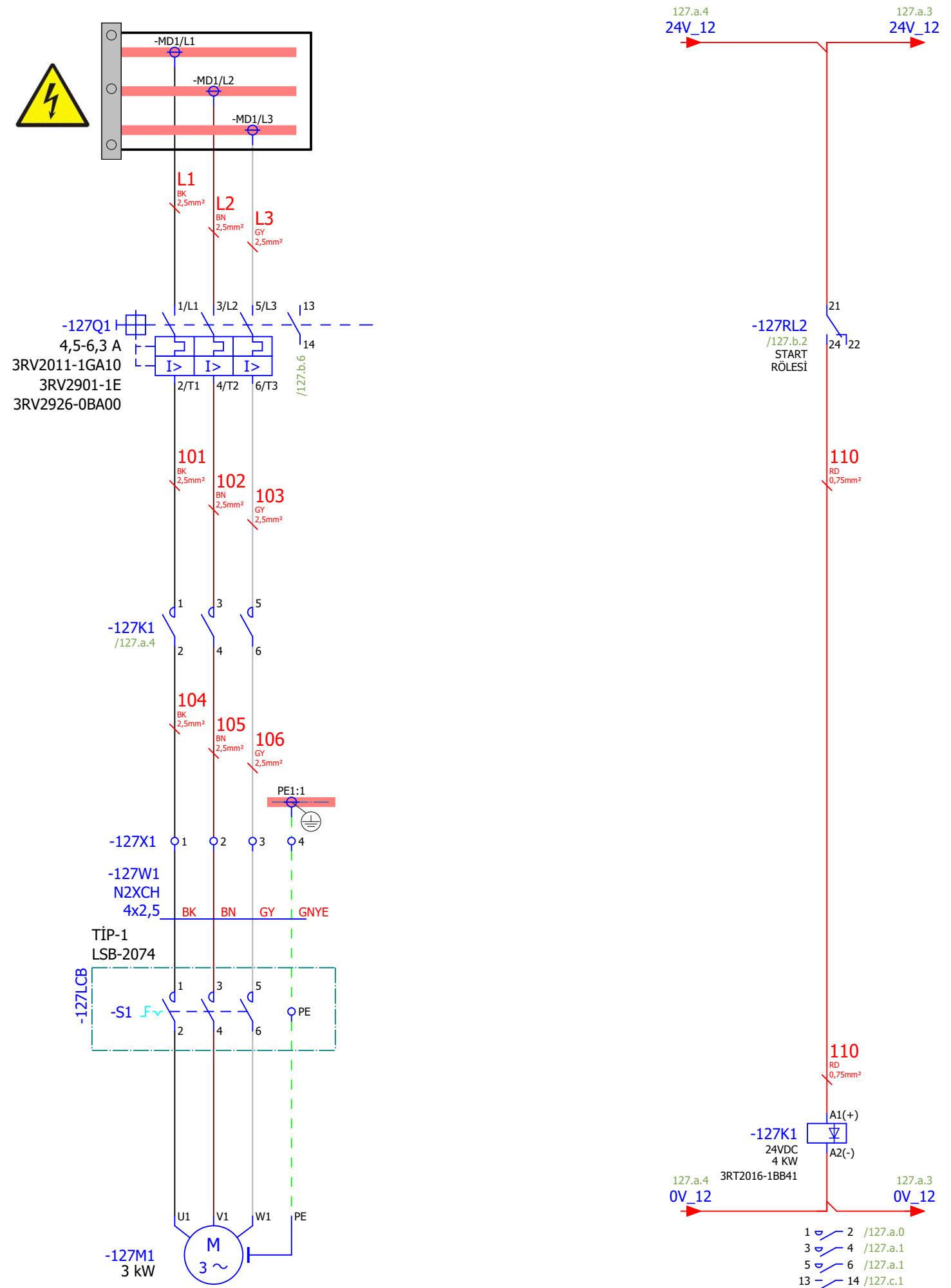

126.c

Page: 127.a

Çizen (Drawing)	Kontrol (Control)	Tag Number	Lokasyon	Sayfa açıklaması (Page description)	Sayfa Özelliği	Proje adı (Project name)	=
Proje Tasarım	Ufuk GÜLÇEN Proje Sorumlusu	FLO1-TNK010-xM1-		Yağ Kullanım Tankı	Güç Devresi	221017_MİLAS ÜYS FLOTASYON	GB1
							MCC_1
							Next page: 127.b
							Previous page: 126.c

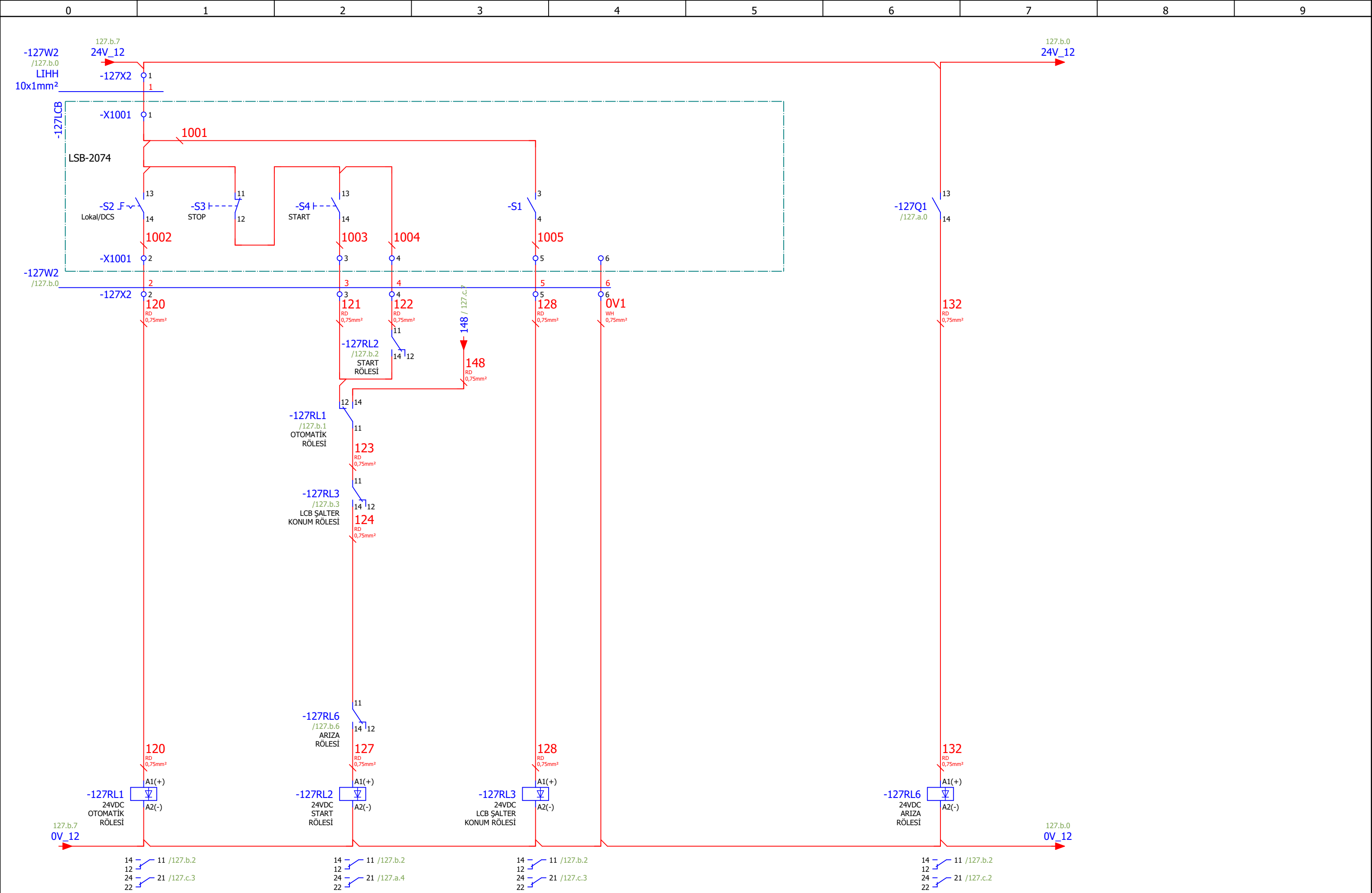

127.a

Page: 127.b

Çizen (Drawing)	Kontrol (Control)	USIA	Tag Number	Lokasyon	Sayfa açıklaması (Page description)	Sayfa Özelliği	Proje adı (Project name)
Proje Tasarım	Ufuk GÜLÇEN Proje Sorumlusu	Unique Solutions at Applications an EPC company	FLO1-TNK010-xM1-		Yağ Kullanım Tankı	Kumanda Devresi	221017_MİLAS ÜYS FLOTASYON
							= GB1
							+ MCC_1
							Next page: 127.c
							Previous page: 127.a

FLO1-TNK010-xM1-
Yağ Kullanım Tankı
Çalıştı

FLO1-TNK010-xM1-
Yağ Kullanım Tankı
Arıza

FLO1-TNK010-xM1-
Yağ Kullanım Tankı
Lokal Remote

FLO1-TNK010-xM1-
Yağ Kullanım Tankı
Bakım Şalteri

FLO1-TNK010-xM1-
Yağ Kullanım Tankı
Otomatik Start

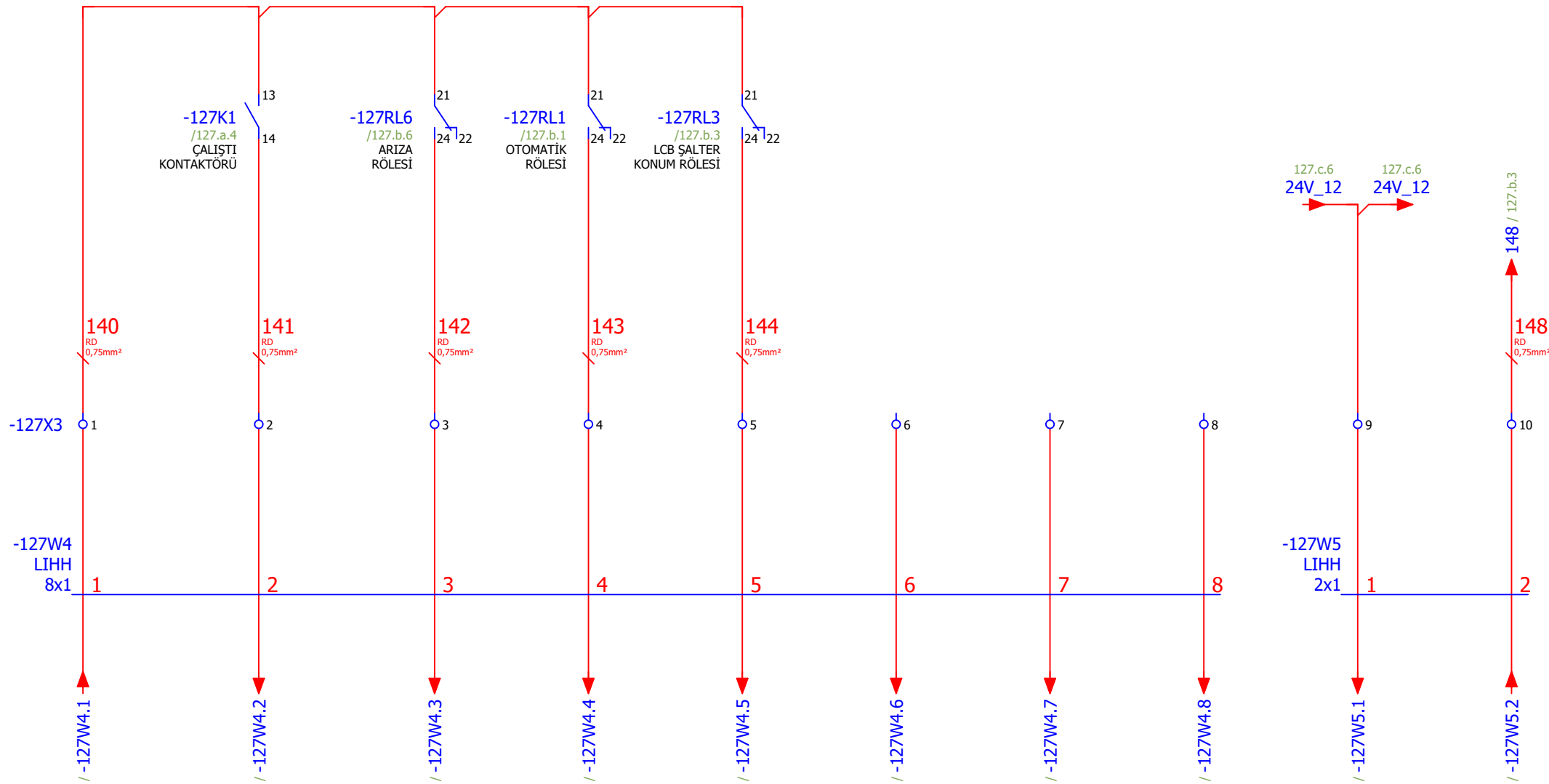

Çizen (Drawing)	Kontrol (Control)	USIA Unique Solutions at Applications an EPC company	Tag Number	Lokasyon	Sayfa açıklaması (Page description)	Sayfa Özelliği	Proje adı (Project name)	=	GB1
Proje Tasarım	Ufuk GÜLÇEN Proje Sorumlusu		FLO1-TNK010-xM1-		Yağ Kullanım Tankı	Harici Sinyaller	221017_MİLAS ÜYS FLOTASYON	+	MCC_1
							Next page:		132.a
							Previous page:		127.b

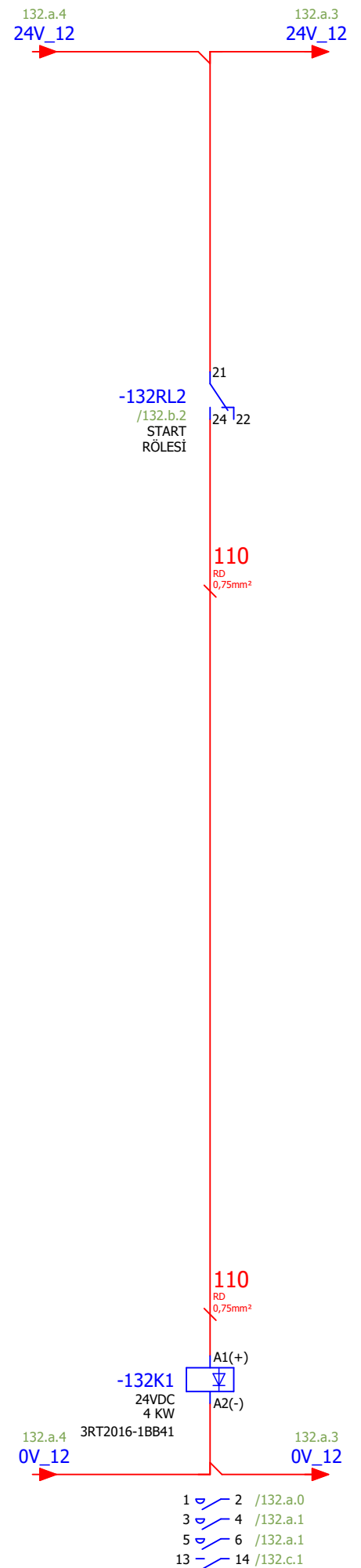
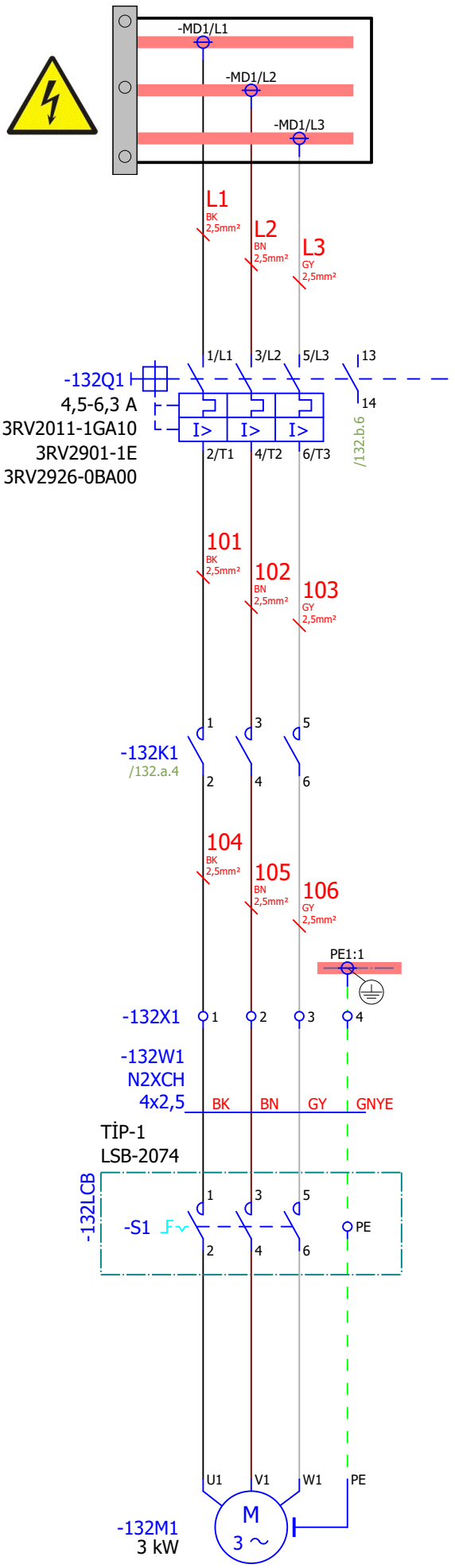

- 1 2 /132.a.0
- 3 4 /132.a.1
- 5 6 /132.a.1
- 13 14 /132.c.1

127.c

Çizen (Drawing)	Kontrol (Control)	Tag Number	Lokasyon	Sayfa açıklaması (Page description)	Sayfa Özelliği	Proje adı (Project name)										
Proje Tasarım	Ufuk GÜLÇEN Proje Sorumlusu	FLO1-TNK011-xM1-		Koagülant tankı karıştırıcısı	Güç Devresi	221017_MİLAS ÜYS FLOTASYON										
<table border="1" style="width: 100%; border-collapse: collapse;"> <tr> <td style="width: 50%;"></td> <td style="width: 50%; text-align: right;">Page: 132.a</td> </tr> <tr> <td>=</td> <td style="text-align: right;">GB1</td> </tr> <tr> <td>+</td> <td style="text-align: right;">MCC_1</td> </tr> <tr> <td>Next page:</td> <td style="text-align: right;">132.b</td> </tr> <tr> <td>Previous page:</td> <td style="text-align: right;">127.c</td> </tr> </table>								Page: 132.a	=	GB1	+	MCC_1	Next page:	132.b	Previous page:	127.c
	Page: 132.a															
=	GB1															
+	MCC_1															
Next page:	132.b															
Previous page:	127.c															



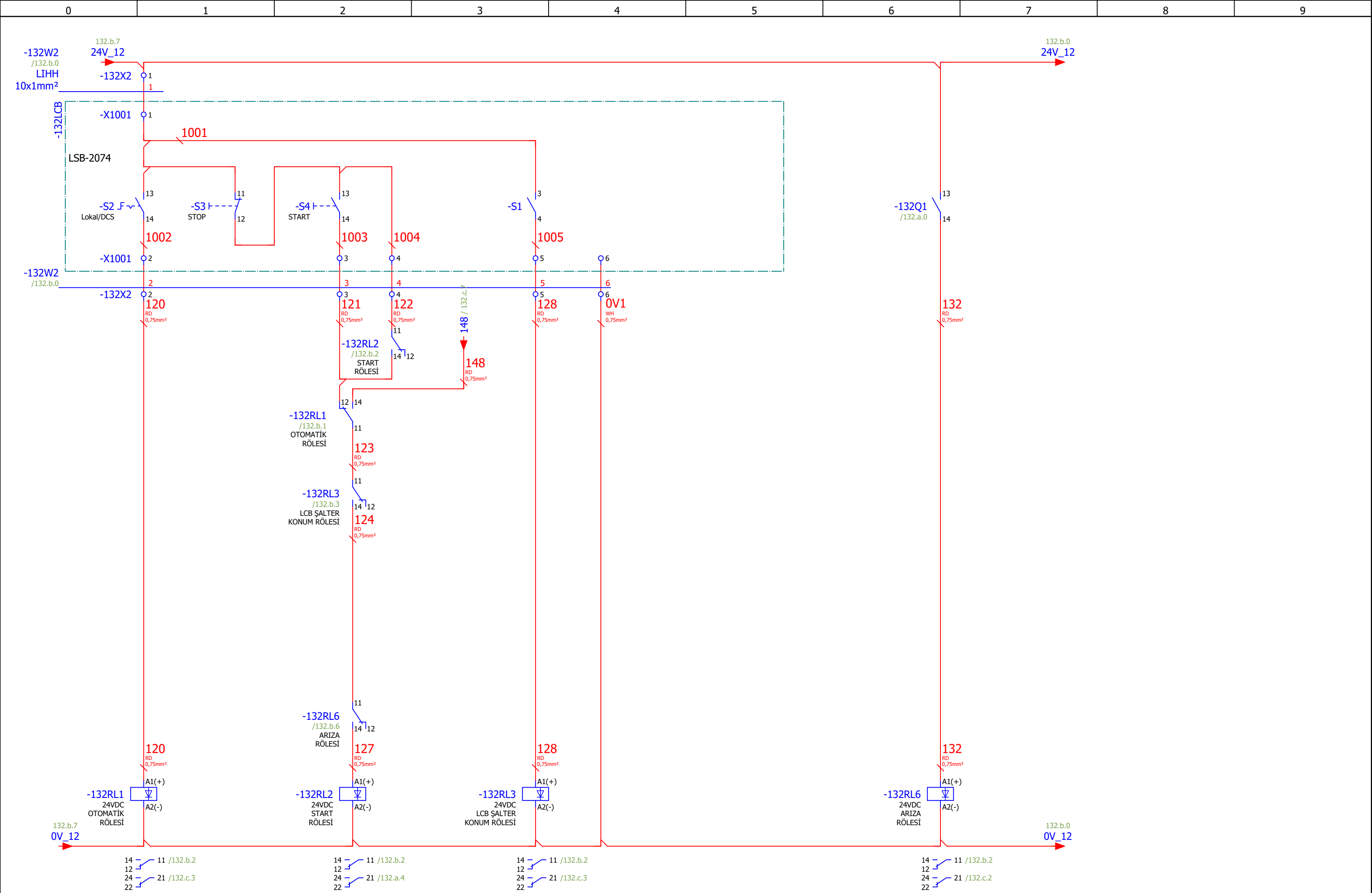

132.a

Page: 132.b

Çizen (Drawing)	Kontrol (Control)	USIA	Tag Number	Lokasyon	Sayfa açıklaması (Page description)	Sayfa Özelliği	Proje adı (Project name)
Proje Tasarım	Ufuk GÜLÇEN Proje Sorumlusu	Unique Solutions at Applications an EPC company	FLO1-TNK011-xM1-		Koagülant tankı karıştırıcısı	Kumanda Devresi	221017_MİLAS ÜYS FLOTASYON
							= GB1
							+ MCC_1
							Next page: 132.c
							Previous page: 132.a

FLO1-TNK011-xM1-
Koagülant tankı karıştırıcısı
Çalıştı

FLO1-TNK011-xM1-
Koagülant tankı karıştırıcısı
Arıza

FLO1-TNK011-xM1-
Koagülant tankı karıştırıcısı
Lokal Remote

FLO1-TNK011-xM1-
Koagülant tankı karıştırıcısı
Bakım Şalteri

FLO1-TNK011-xM1-
Koagülant tankı karıştırıcısı
Otomatik Start

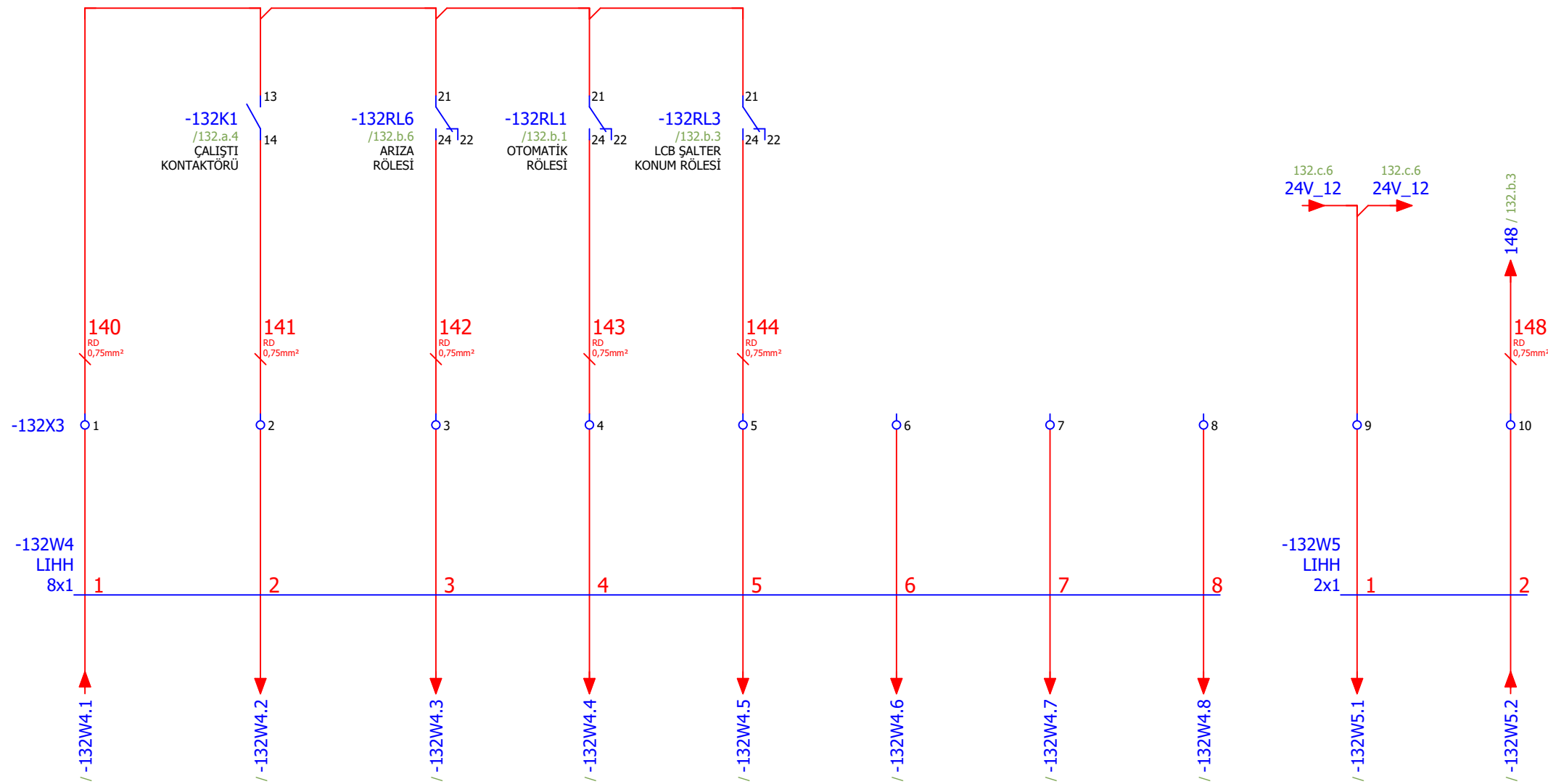

Çizen (Drawing)	Kontrol (Control)	USIA Unique Solutions at Applications an EPC company	Tag Number	Lokasyon	Sayfa açıklaması (Page description)	Sayfa Özelliği	Proje adı (Project name)	=	GB1
Proje Tasarım	Ufuk GÜLÇEN Proje Sorumlusu		FLO1-TNK011-xM1-		Koagülant tankı karıştırıcısı	Harici Sinyaller	221017_MİLAS ÜYS FLOTASYON	+	MCC_1
							Next page:		134.a
							Previous page:		132.b

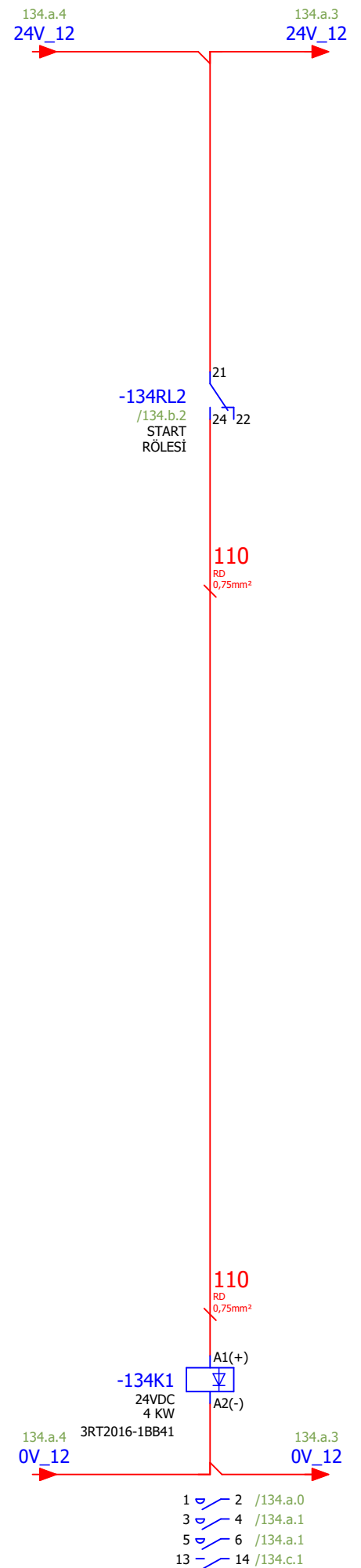
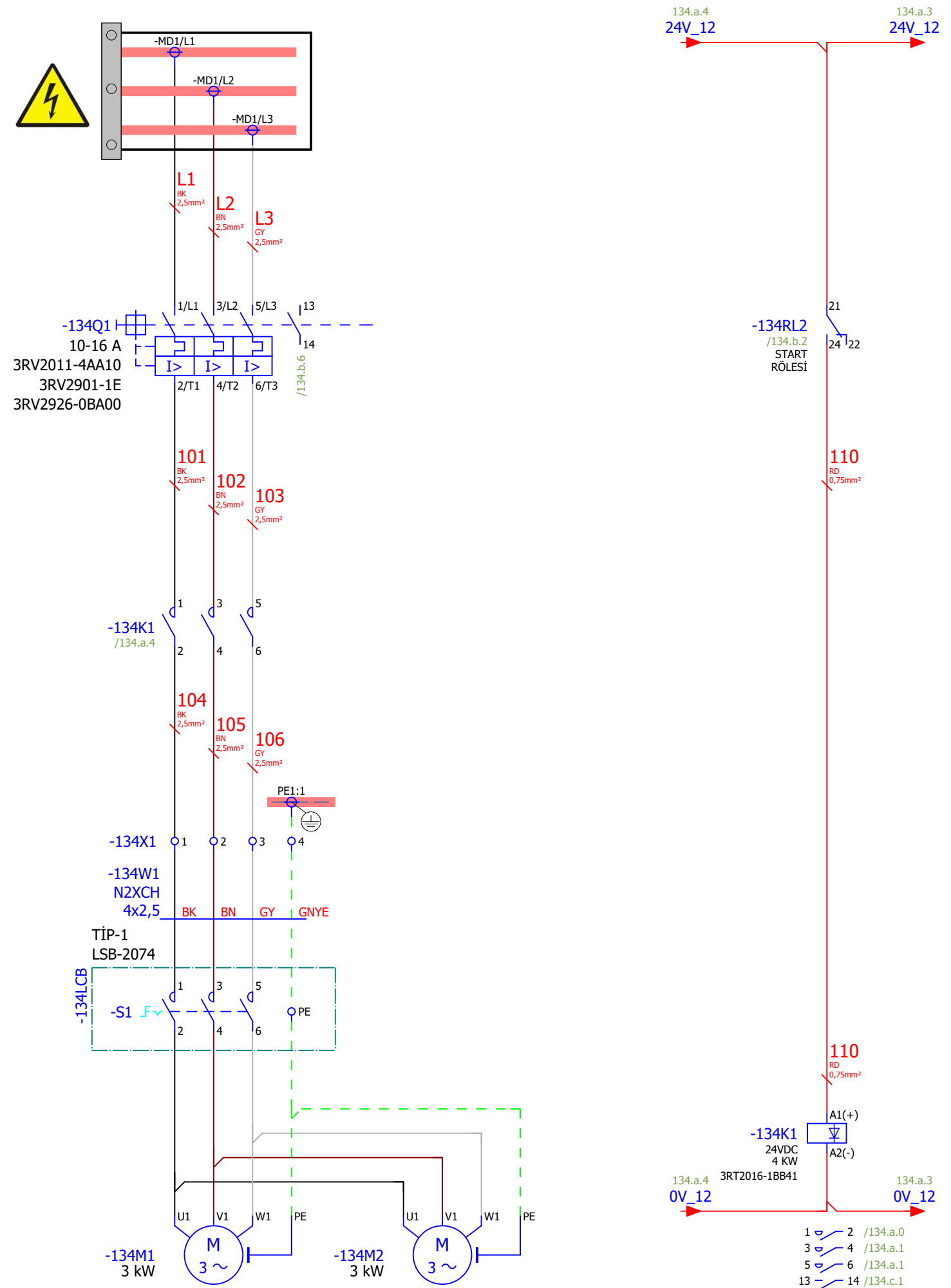

132.c

Page: 134.a

Çizen (Drawing)	Kontrol (Control)	Tag Number	Lokasyon	Sayfa açıklaması (Page description)	Sayfa Özelliği	Proje adı (Project name)
Proje Tasarım	Ufuk GÜLÇEN Proje Sorumlusu	FLO1-MIL001-xM1-		Değirmen-1 yatak yağlama	Güç Devresi	221017_MİLAS ÜYS FLOTASYON
= GB1						
+ MCC_1						
Next page: 134.b						
Previous page: 132.c						

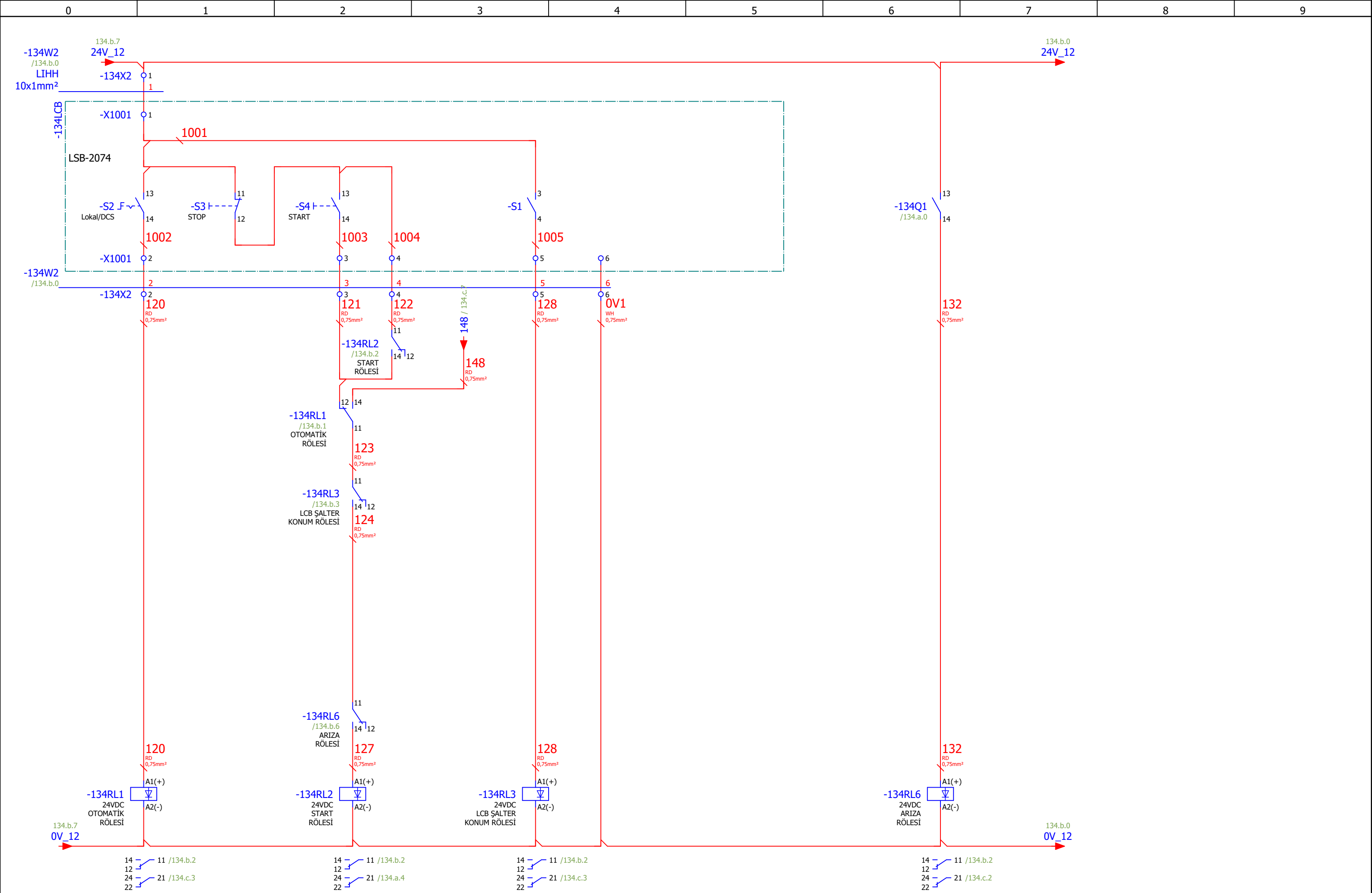

134.a

Page: 134.b

Çizen (Drawing)	Kontrol (Control)	USIA Unique Solutions at Applications an EPC company	Tag Number	Lokasyon	Sayfa açıklaması (Page description)	Sayfa Özelliği	Proje adı (Project name)	=	GB1
Proje Tasarım	Ufuk GÜLÇEN Proje Sorumlusu		FLO1-MIL001-xM1-		Değirmen-1 yatak yağlama	Kumanda Devresi	221017_MİLAS ÜYS FLOTASYON	+	MCC_1
							Next page:	134.c	
							Previous page:	134.a	

FLO1-MIL001-xM1-
Değirmen-1 yatak yağlama
Çalıştı

FLO1-MIL001-xM1-
Değirmen-1 yatak yağlama
Arıza

FLO1-MIL001-xM1-
Değirmen-1 yatak yağlama
Lokal Remote

FLO1-MIL001-xM1-
Değirmen-1 yatak yağlama
Bakım Şalteri

FLO1-MIL001-xM1-
Değirmen-1 yatak yağlama
Otomatik Start

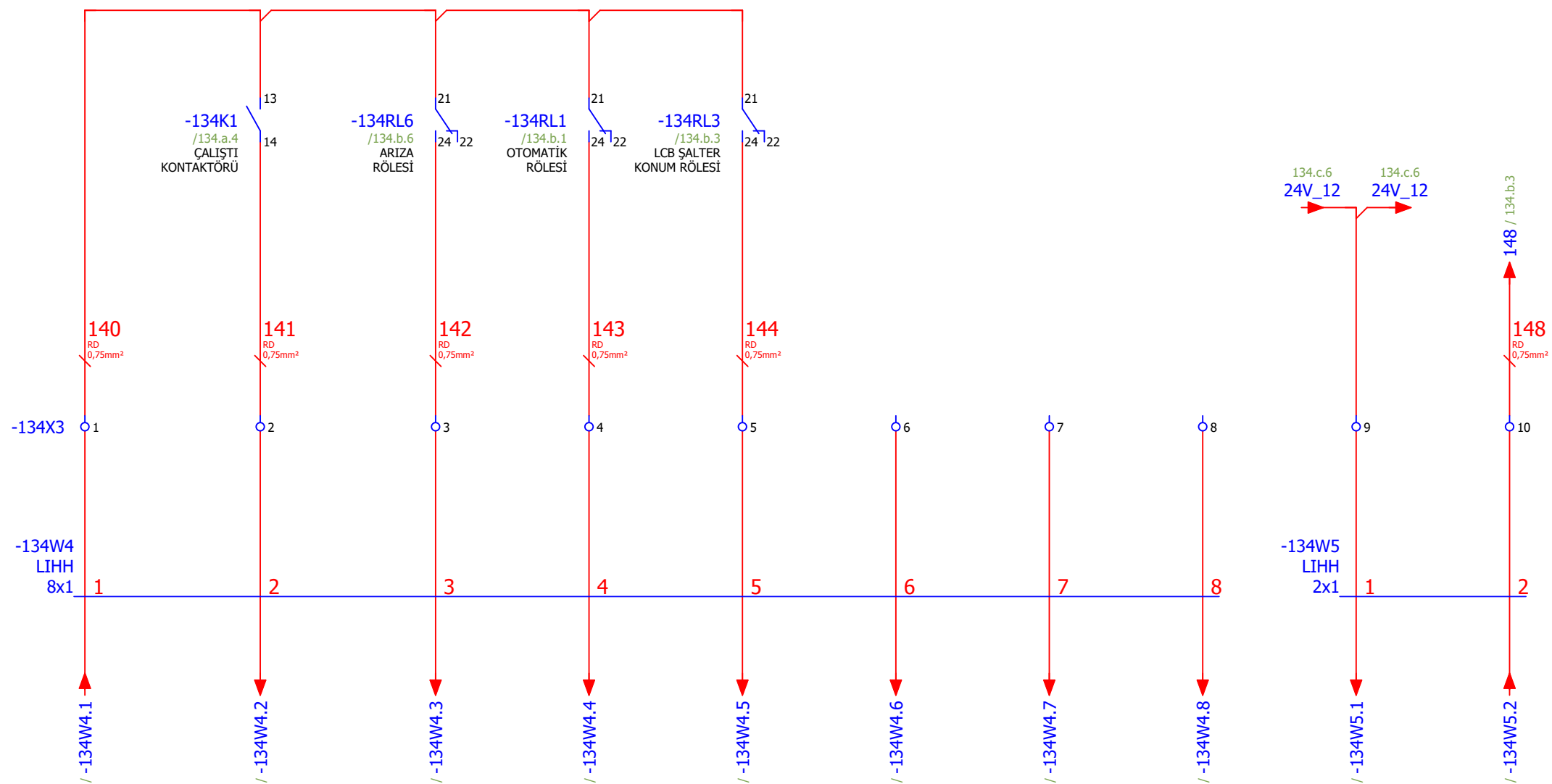

Çizen (Drawing)	Kontrol (Control)	USIA Unique Solutions at Applications an EPC company	Tag Number	Lokasyon	Sayfa açıklaması (Page description)	Sayfa Özelliği	Proje adı (Project name)	=	GB1
Proje Tasarım	Ufuk GÜLÇEN Proje Sorumlusu		FLO1-MIL001-xM1-		Değirmen-1 yatak yağlama	Harici Sinyaller	221017_MİLAS ÜYS FLOTASYON	+	MCC_1
							Next page:		136.a
							Previous page:		134.b

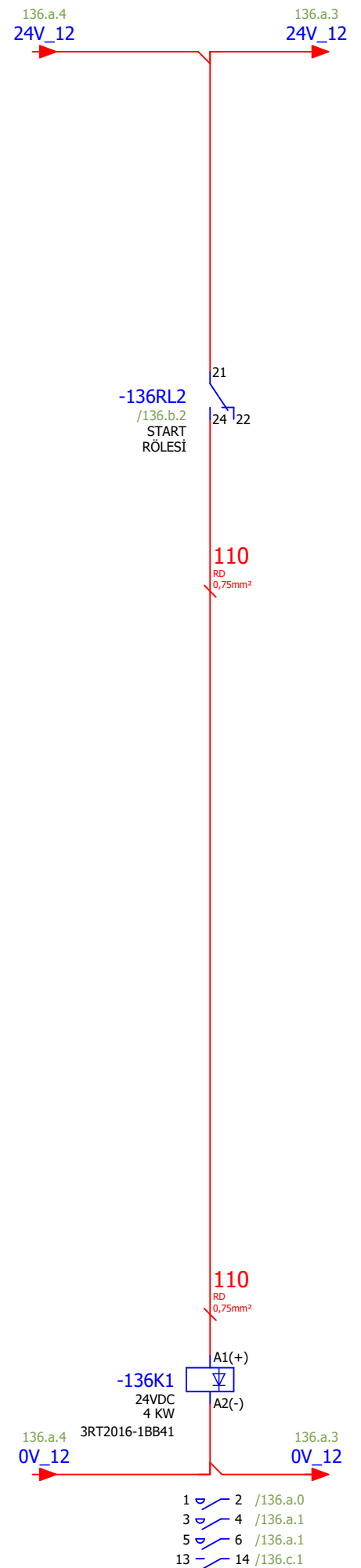
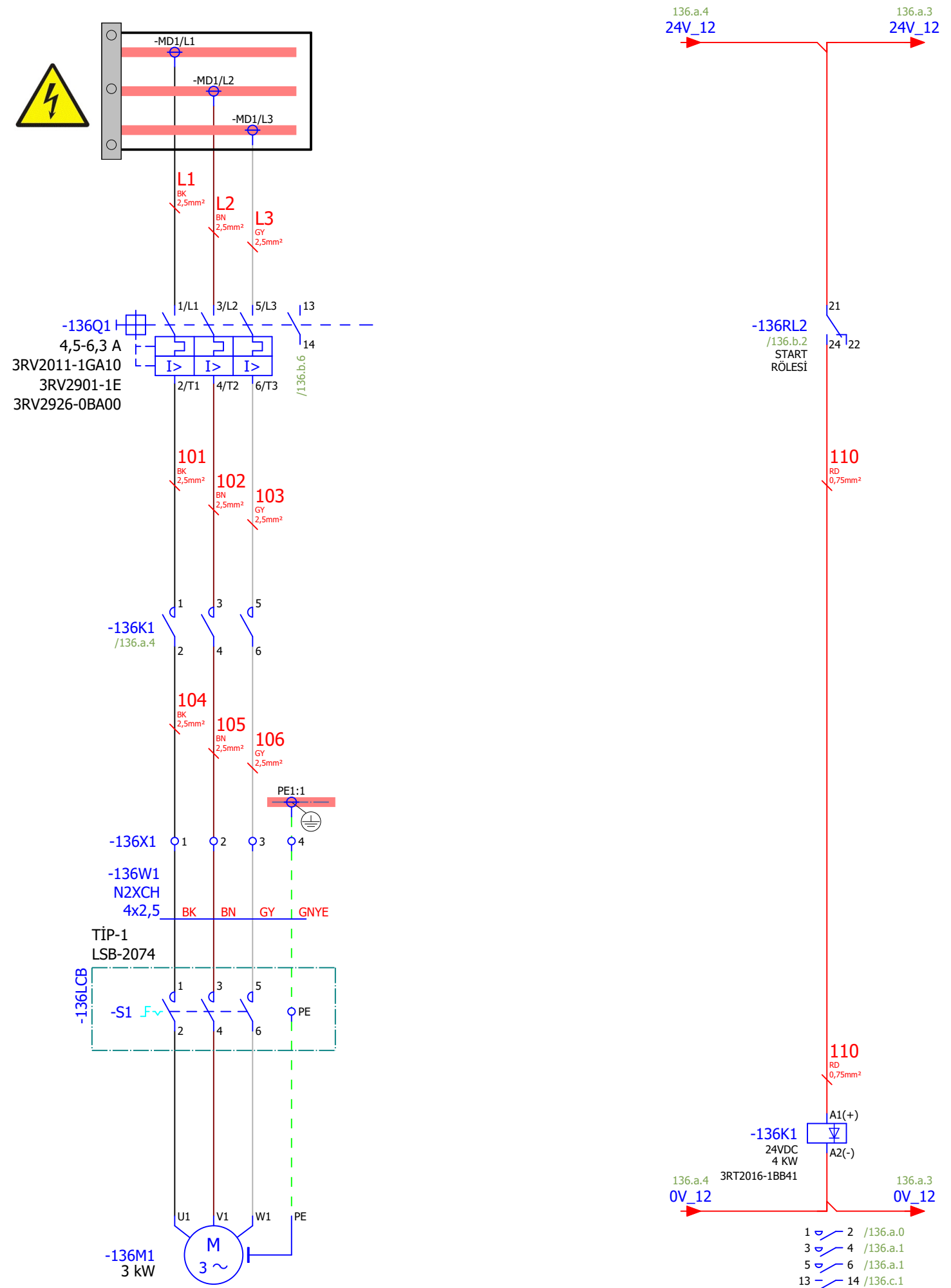

134.c

Page: 136.a

Çizen (Drawing)	Kontrol (Control)	Tag Number	Lokasyon	Sayfa açıklaması (Page description)	Sayfa Özelliği	Proje adı (Project name)	=
Proje Tasarım	Ufuk GÜLÇEN Proje Sorumlusu	FLO1-MIL001-xM2-		DEĞİRMEN-1 YAĞLAMA POMPASI	Güç Devresi	221017_MİLAS ÜYS FLOTASYON	GB1
							MCC_1
							Next page: 136.b
							Previous page: 134.c

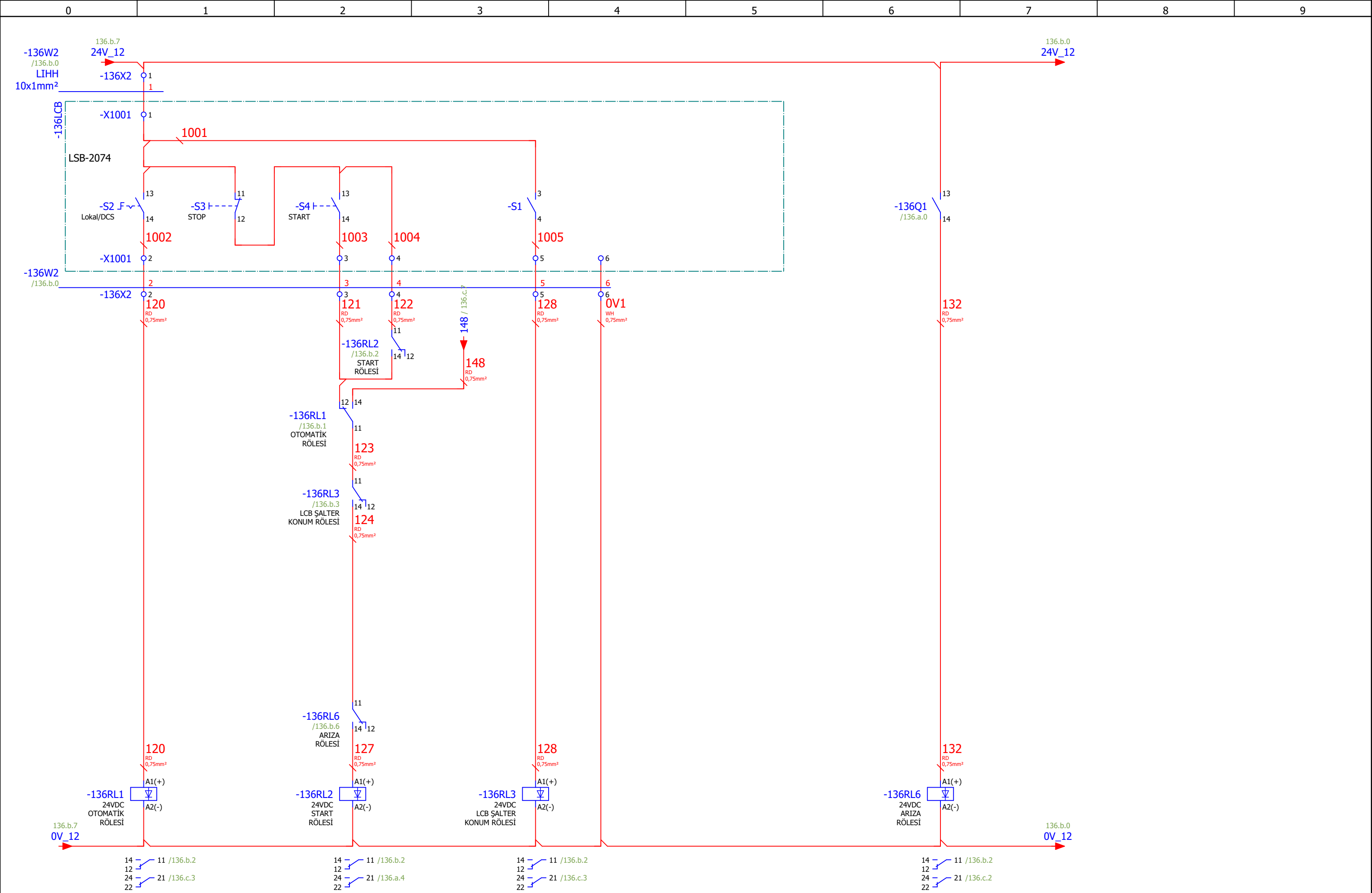

Çizen (Drawing)	Kontrol (Control)	USIA Unique Solutions at Applications an EPC company	Tag Number	Lokasyon	Sayfa açıklaması (Page description)	Sayfa Özelliği	Proje adı (Project name)	=	GB1
Proje Tasarım	Ufuk GÜLÇEN Proje Sorumlusu		FLO1-MIL001-xM2-		DEĞİRMEN-1 YAĞLAMA POMPASI	Kumanda Devresi	221017_MİLAS ÜYS FLOTASYON	+	MCC_1
							Next page:	136.c	
							Previous page:	136.a	

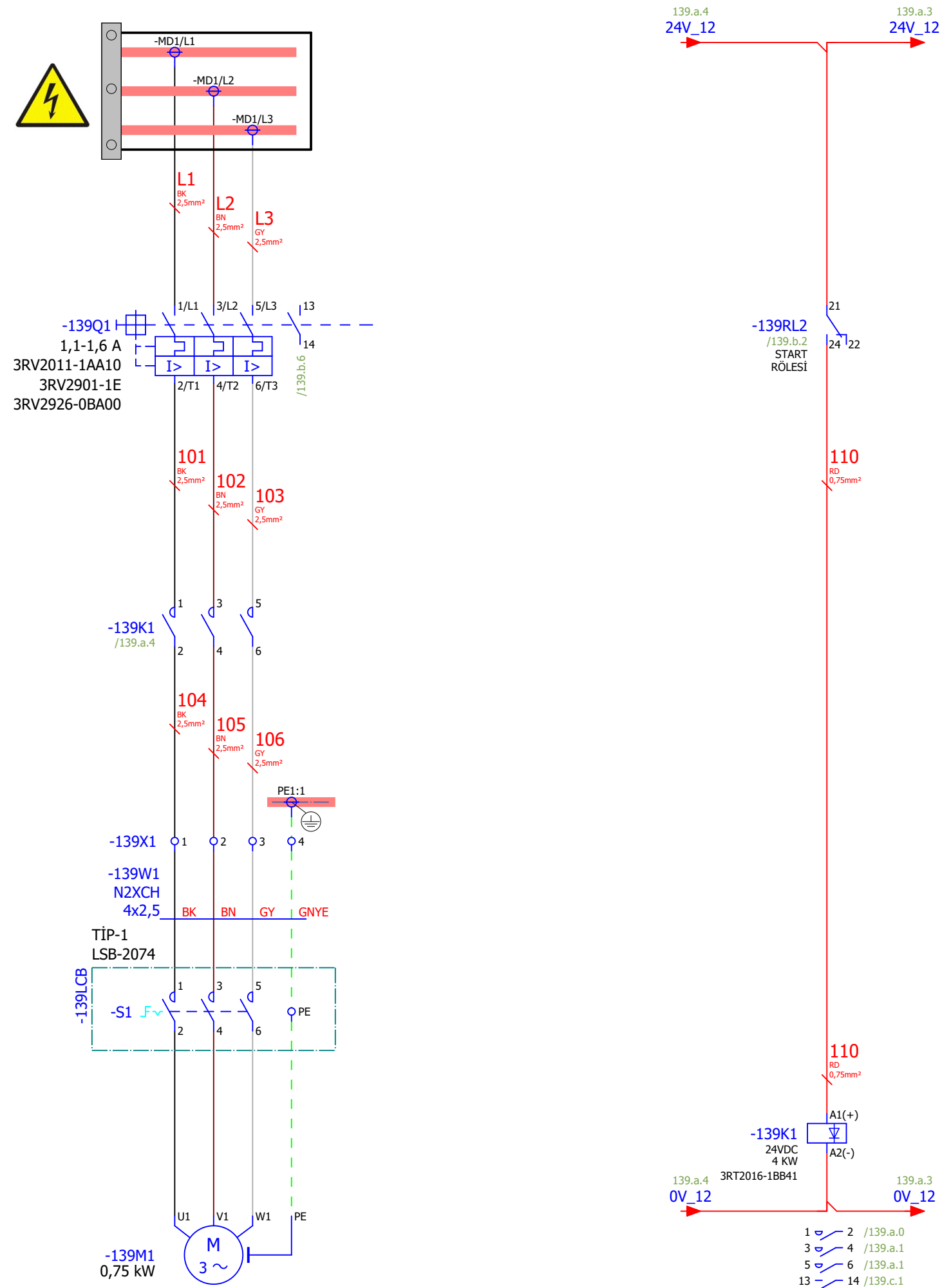

136.c

Çizen (Drawing)	Kontrol (Control)	Tag Number	Lokasyon	Sayfa açıklaması (Page description)	Sayfa Özelliği	Proje adı (Project name)	Page:
Proje Tasarım	Ufuk GÜLÇEN Proje Sorumlusu	FLO1-PMP014-xM1-		Ara Ürün -2 Flokulant Pompası (Koni Üstü)	Güç Devresi	221017_MİLAS ÜYS FLOTASYON	139.a
							GB1
							MCC_1
							Next page: 139.b
							Previous page: 136.c

FLO1-PMP014-xM1-
Ara Ürün -2 Flokulant Pompası (Koni Üstü)
Çalıştı

FLO1-PMP014-xM1-
Ara Ürün -2 Flokulant Pompası (Koni Üstü)
Arıza

FLO1-PMP014-xM1-
Ara Ürün -2 Flokulant Pompası (Koni Üstü)
Lokal Remote

FLO1-PMP014-xM1-
Ara Ürün -2 Flokulant Pompası (Koni Üstü)
Bakım Şalteri

FLO1-PMP014-xM1-
Ara Ürün -2 Flokulant Pompası (Koni Üstü)
Otomatik Start

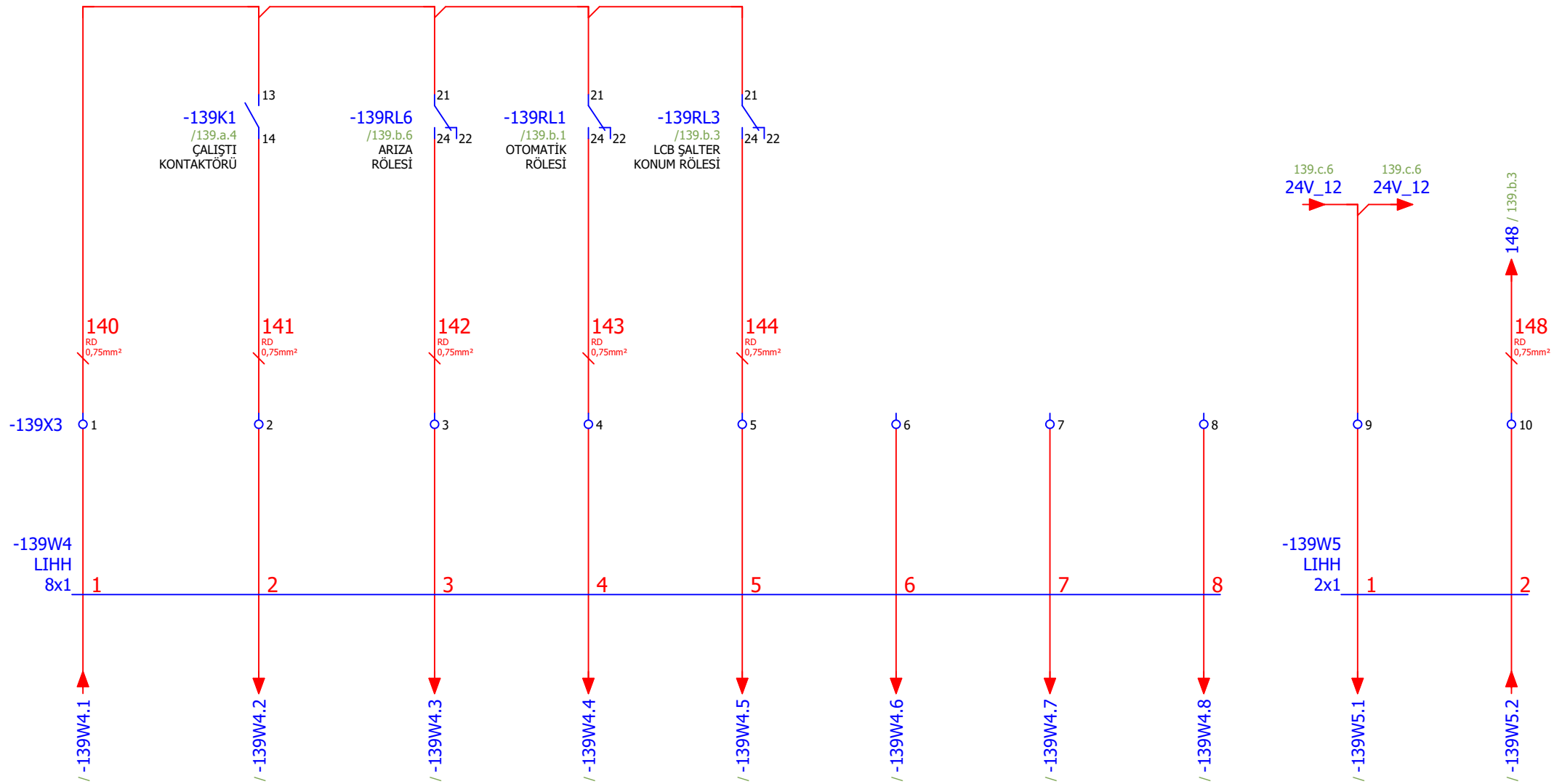

Çizen (Drawing)	Kontrol (Control)	US A Unique Solutions at Applications an EPC company	Tag Number	Lokasyon	Sayfa açıklaması (Page description)	Sayfa Özelliği	Proje adı (Project name)	=	GB1
Proje Tasarım	Ufuk GÜLÇEN Proje Sorumlusu		FLO1-PMP014-xM1-			Ara Ürün -2 Flokulant Pompası (Koni Üstü)	Harici Sinyaller	221017_MİLAS ÜYS FLOTASYON	+
								Next page:	144.a
								Previous page:	139.b

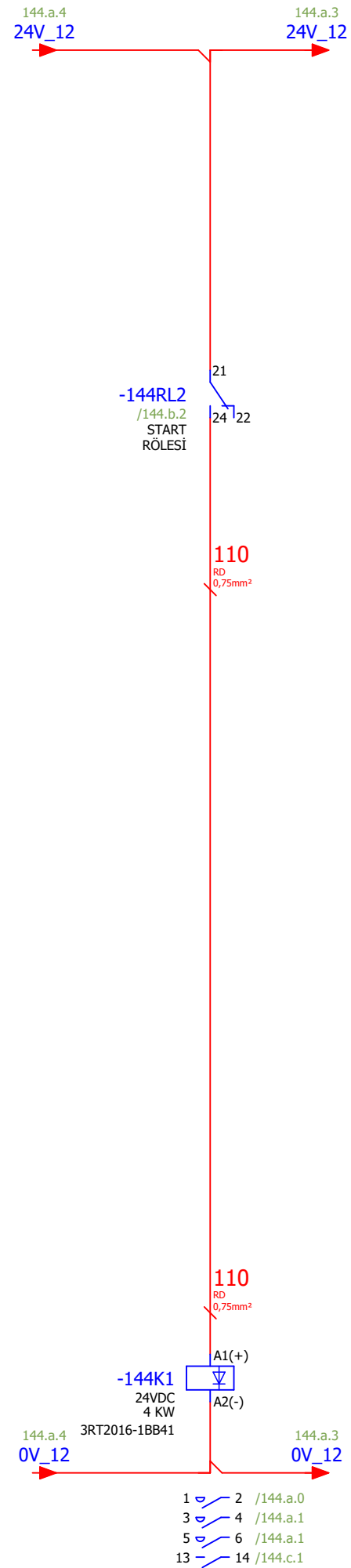
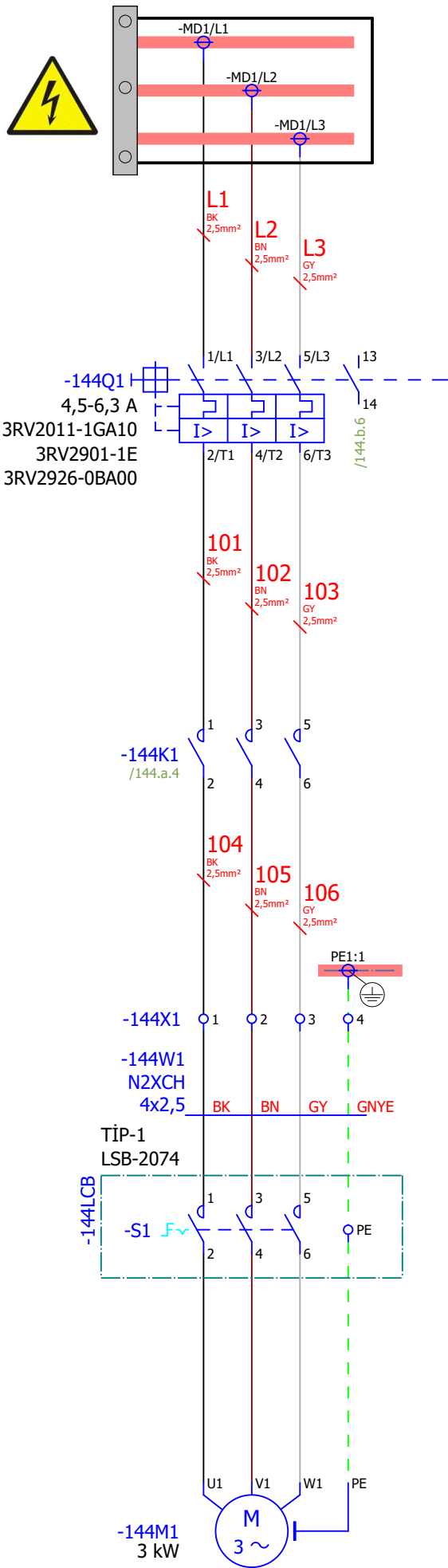

Çizen (Drawing)	Kontrol (Control)	Tag Number	Lokasyon	Sayfa açıklaması (Page description)	Sayfa Özelliği	Proje adı (Project name)	=
Proje Tasarım	Ufuk GÜLÇEN Proje Sorumlusu	FLO1-TNK010-xM1-		Köpük Pompası -2 (Ara Ürün Denver Selül)	Güç Devresi	221017_MİLAS ÜYS FLOTASYON	GB1
							MCC_1
							Next page: 144.b
							Previous page: 139.c

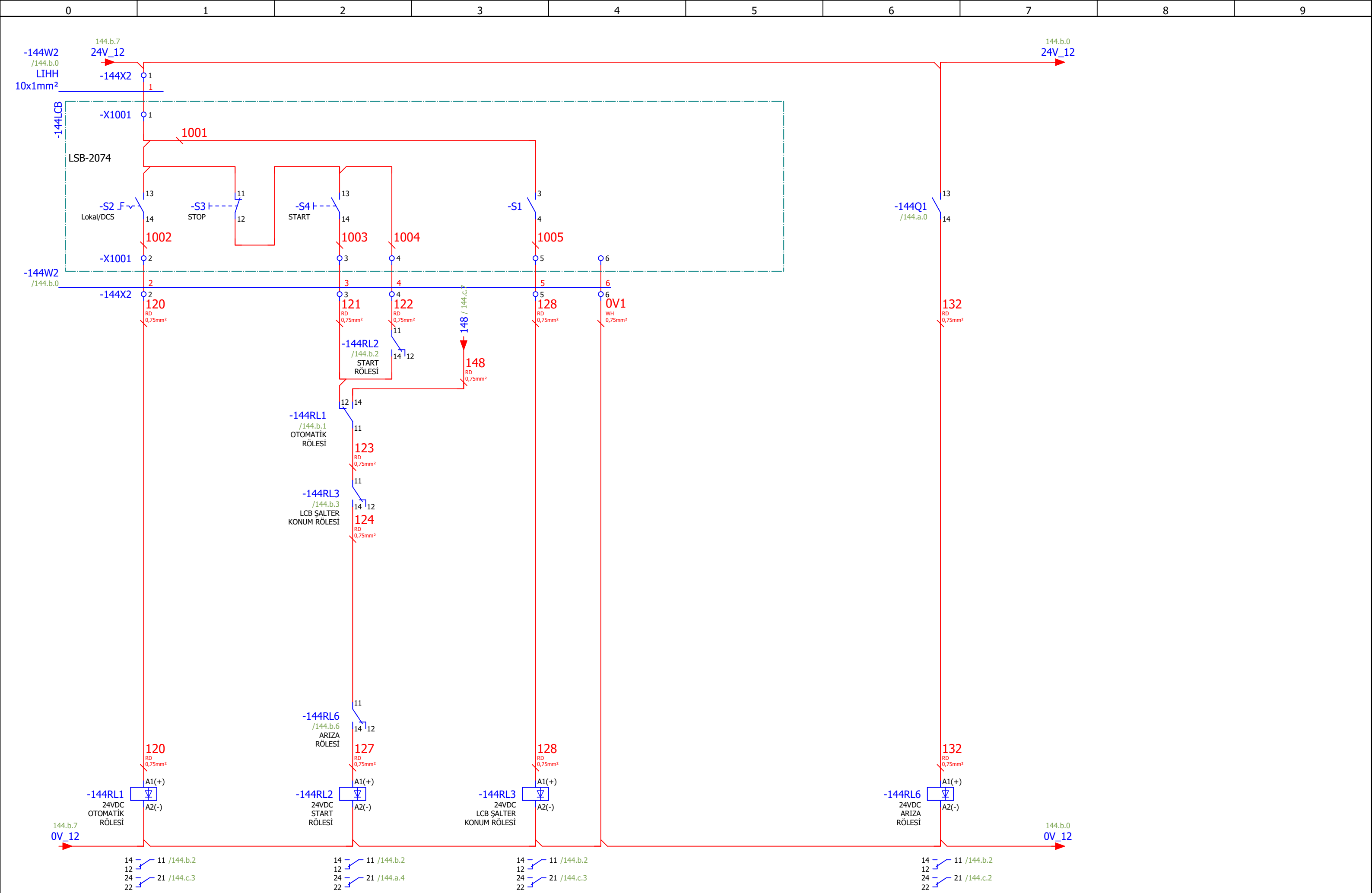

144.a

Page: 144.b

Çizen (Drawing)	Kontrol (Control)	USIA	Tag Number	Lokasyon	Sayfa açıklaması (Page description)	Sayfa Özelliği	Proje adı (Project name)
Proje Tasarım	Ufuk GÜLÇEN Proje Sorumlusu	Unique Solutions at Applications an EPC company	FLO1-TNK010-xM1-		Köpük Pompası -2 (Ara Ürün Denver Selül)	Kumanda Devresi	221017_MİLAS ÜYS FLOTASYON
							= GB1
							+ MCC_1
							Next page: 144.c
							Previous page: 144.a

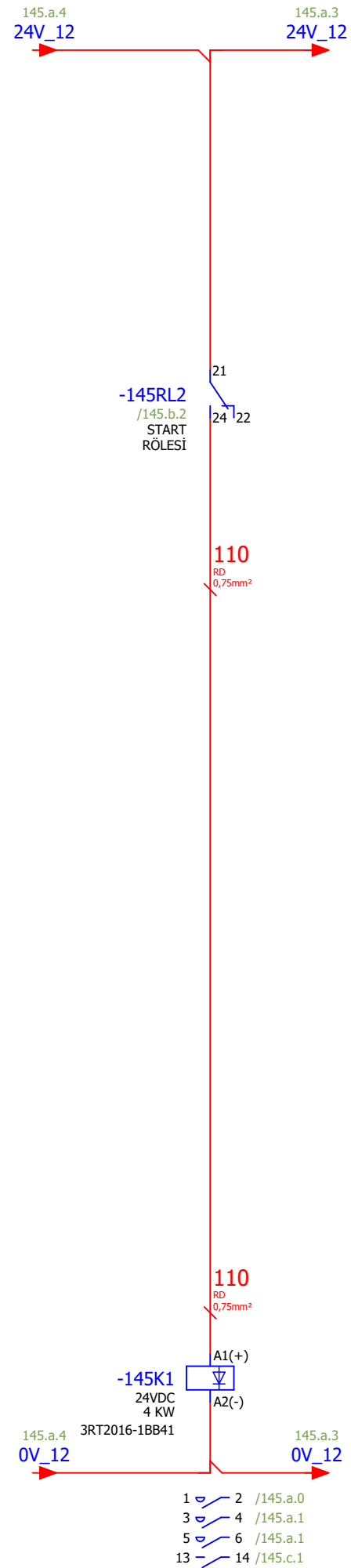
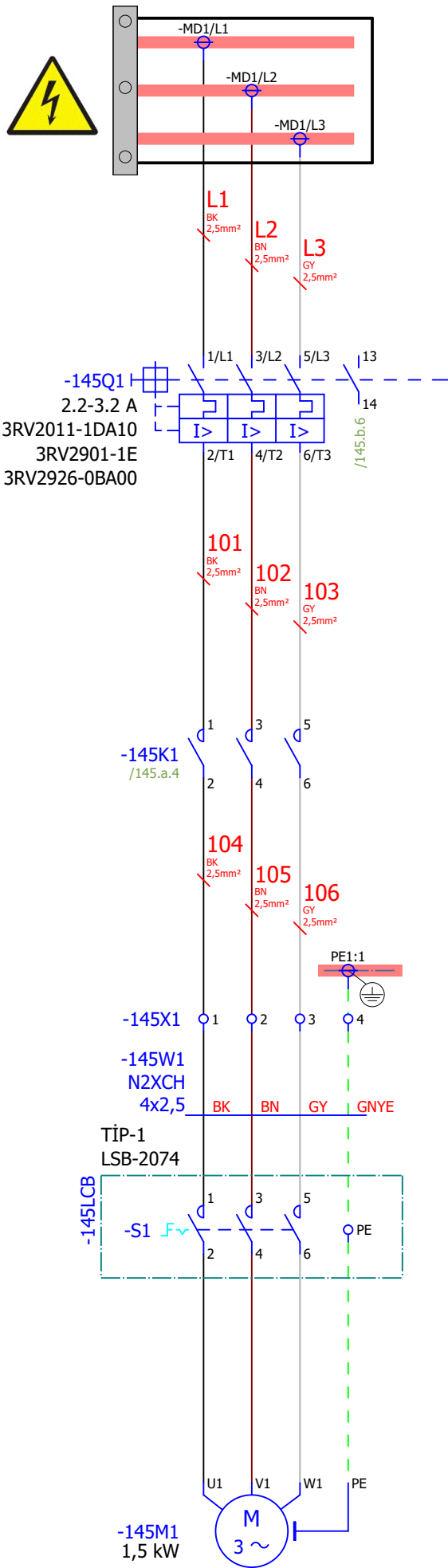

144.c

Çizen (Drawing)	Kontrol (Control)	Tag Number	Lokasyon	Sayfa açıklaması (Page description)	Sayfa Özelliği	Proje adı (Project name)	Page:
Proje Tasarım	Ufuk GÜLÇEN Proje Sorumlusu	FLO1-PMP019-xM1-		Asetat Hazırlama Tankından Asetat Tankına Besleme Pompası	Güç Devresi	221017_MİLAS ÜYS FLOTASYON	145.a
							GB1
							MCC_1
							Next page: 145.b
							Previous page: 144.c

FLO1-PMP019-xM1-
Asetat Hazırlama Tankından Asetat Tankına Besleme Pompası
Çalıştı

FLO1-PMP019-xM1-
Asetat Hazırlama Tankından Asetat Tankına Besleme Pompası
Arıza

FLO1-PMP019-xM1-
Asetat Hazırlama Tankından Asetat Tankına Besleme Pompası
Lokal Remote

FLO1-PMP019-xM1-
Asetat Hazırlama Tankından Asetat Tankına Besleme Pompası
Bakım Şalteri

FLO1-PMP019-xM1-
Asetat Hazırlama Tankından Asetat Tankına Besleme Pompası
Otomatik Start

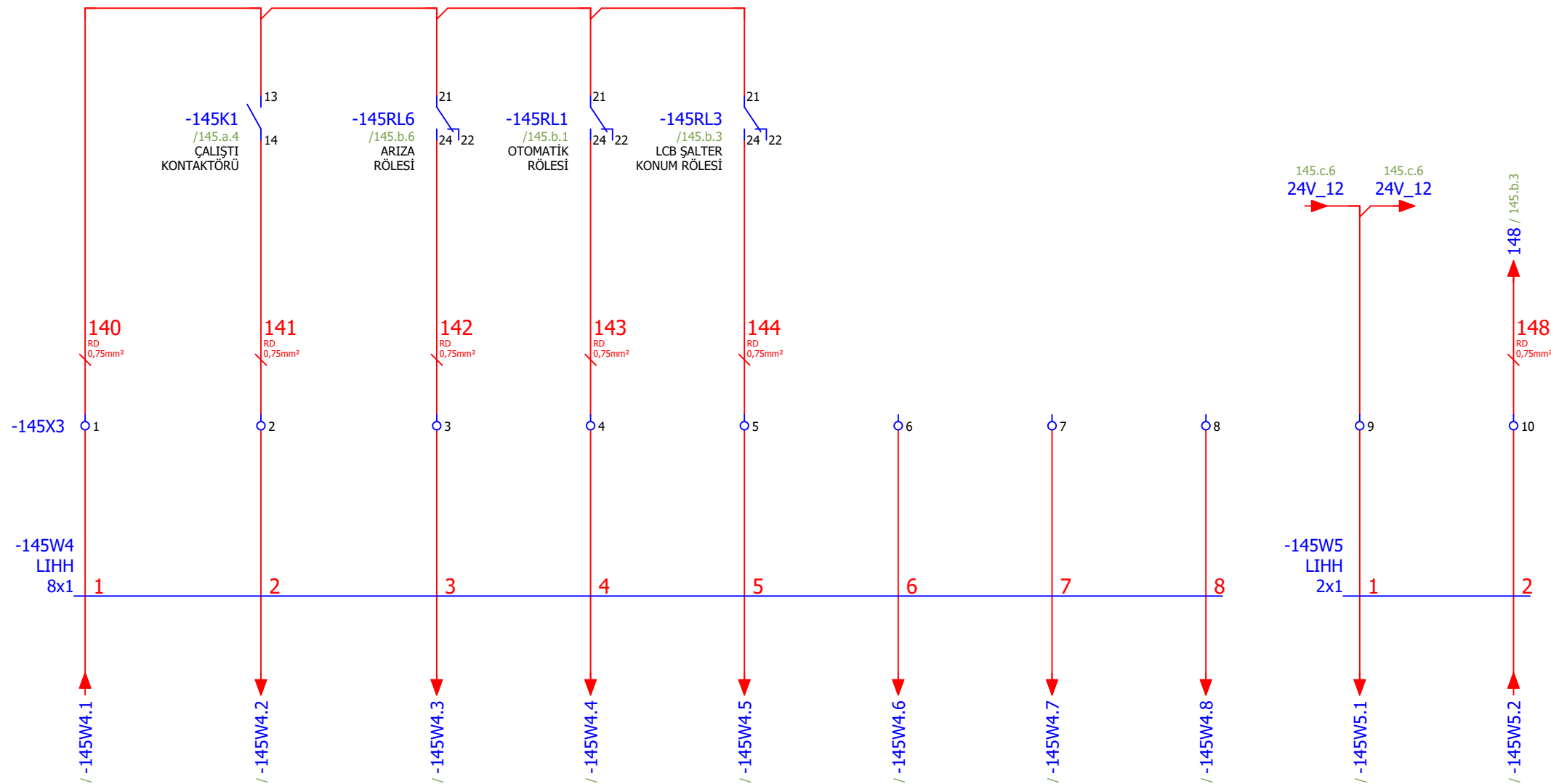

Çizen (Drawing)	Kontrol (Control)	USIA Unique Solutions at Applications an EPC company	Tag Number	Lokasyon	Sayfa açıklaması (Page description)	Sayfa Özelliği	Proje adı (Project name)	=	GB1
Proje Tasarım	Ufuk GÜLÇEN Proje Sorumlusu		FLO1-PMP019-xM1-		Asetat Hazırlama Tankından Asetat Tankına Besleme Pompası	Harici Sinyaller	221017_MİLAS ÜYS FLOTASYON	+	MCC_1
							Next page:		146.a
							Previous page:		145.b

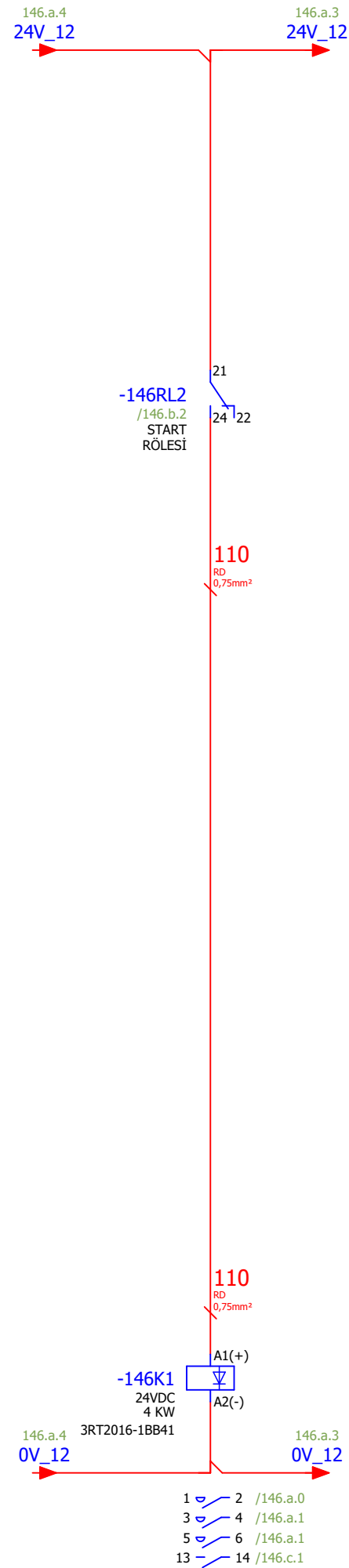
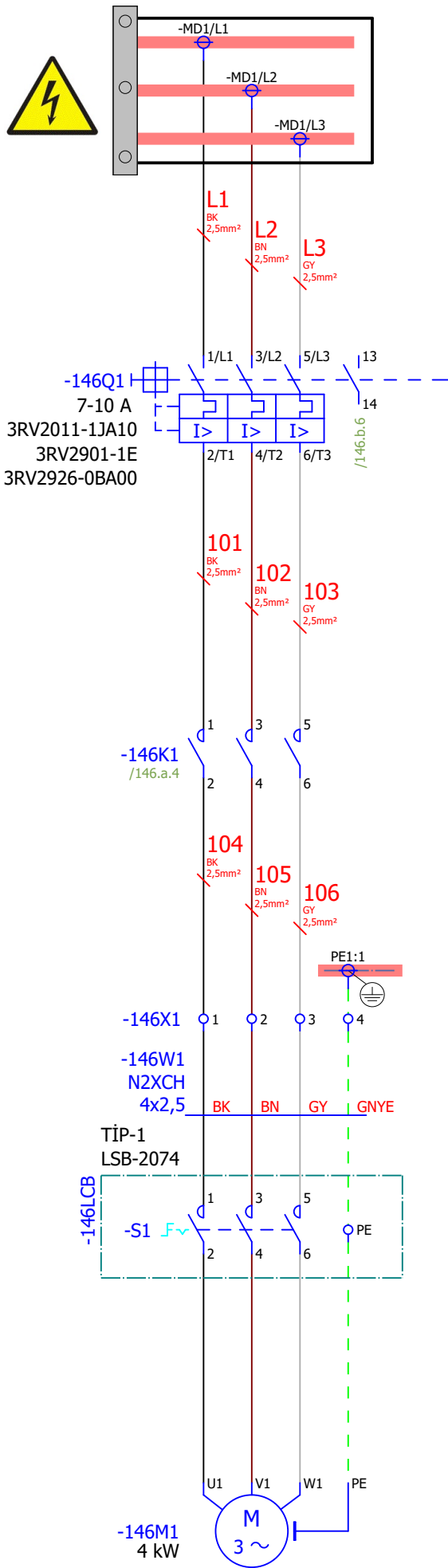

145.c

Page: 146.a

Çizen (Drawing)	Kontrol (Control)	Tag Number	Lokasyon	Sayfa açıklaması (Page description)	Sayfa Özelliği	Proje adı (Project name)
Proje Tasarım	Ufuk GÜLÇEN Proje Sorumlusu	FLO1-TNK012-xM1-		Asetat Hazırlama Tankı Karıştırıcı	Güç Devresi	221017_MİLAS ÜYS FLOTASYON
						= GB1
						+ MCC_1
						Next page: 146.b
						Previous page: 145.c

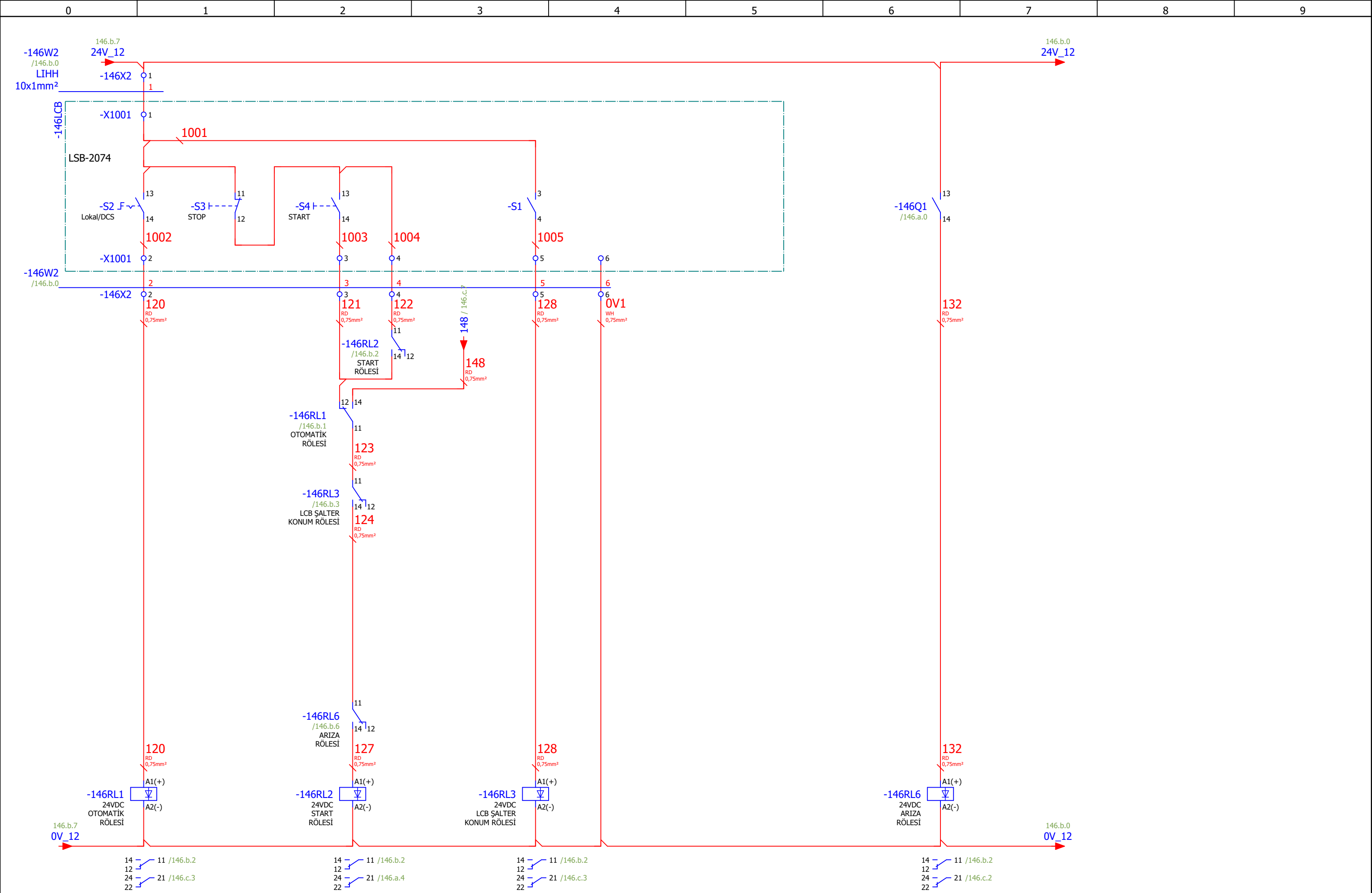

146.a

Çizen (Drawing)	Kontrol (Control)	USIA	Tag Number	Lokasyon	Sayfa açıklaması (Page description)	Sayfa Özelliği	Proje adı (Project name)
Proje Tasarım	Ufuk GÜLÇEN Proje Sorumlusu	Unique Solutions at Applications an EPC company	FLO1-TNK012-xM1-		Asetat Hazırlama Tankı Karıştırıcı	Kumanda Devresi	221017_MİLAS ÜYS FLOTASYON
							= GB1
							+ MCC_1
							Next page: 146.c
							Previous page: 146.a

FLO1-TNK012-xM1-
Asetat Hazırlama Tankı Karıştırıcı
Çalıştı

FLO1-TNK012-xM1-
Asetat Hazırlama Tankı Karıştırıcı
Arıza

FLO1-TNK012-xM1-
Asetat Hazırlama Tankı Karıştırıcı
Lokal Remote

FLO1-TNK012-xM1-
Asetat Hazırlama Tankı Karıştırıcı
Bakım Şalteri

FLO1-TNK012-xM1-
Asetat Hazırlama Tankı Karıştırıcı
Otomatik Start

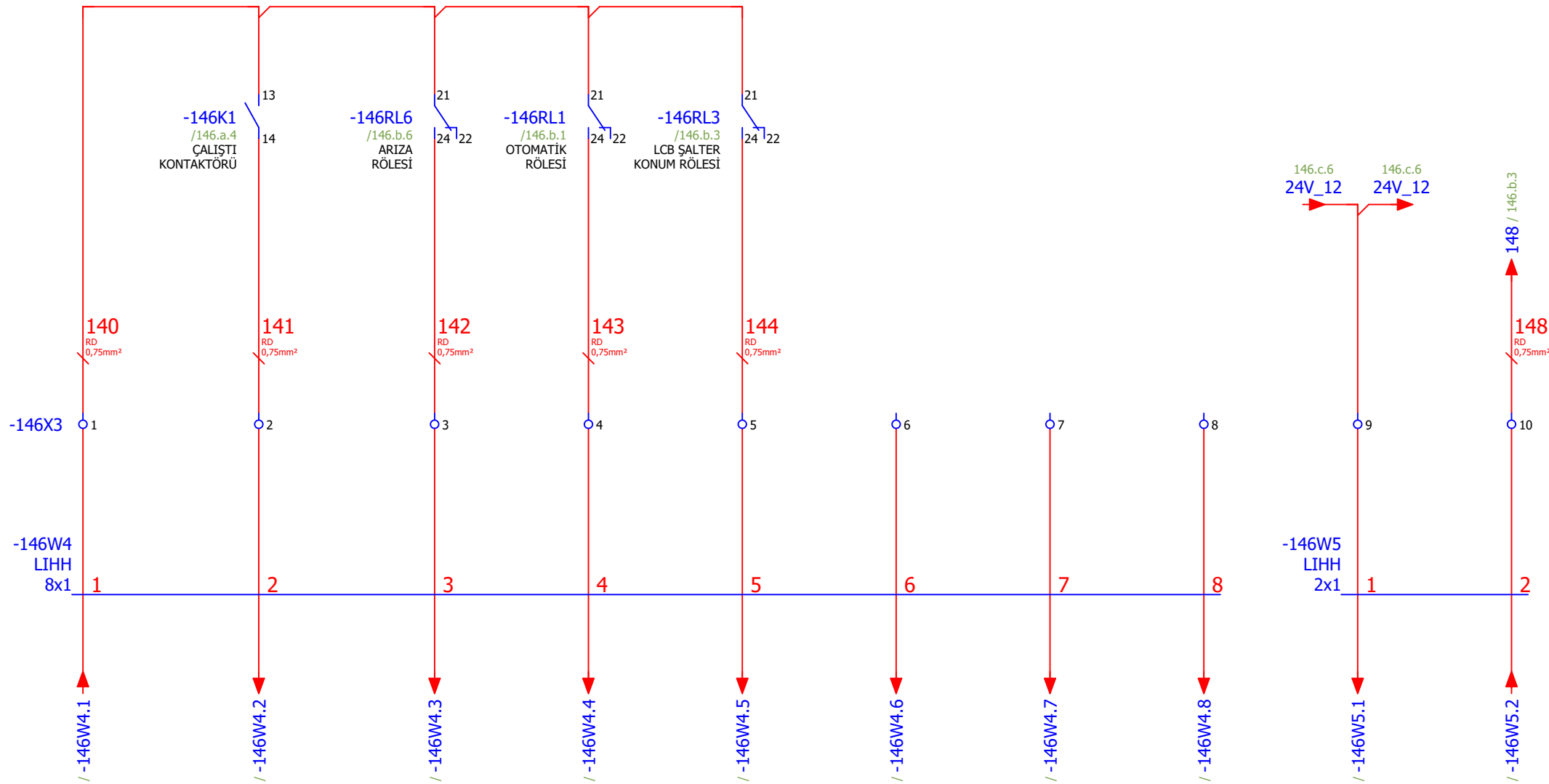

Çizen (Drawing)	Kontrol (Control)	USIA Unique Solutions at Applications an EPC company	Tag Number	Lokasyon	Sayfa açıklaması (Page description)	Sayfa Özelliği	Proje adı (Project name)	=	GB1
Proje Tasarım	Ufuk GÜLÇEN Proje Sorumlusu		FLO1-TNK012-xM1-		Asetat Hazırlama Tankı Karıştırıcı	Harici Sinyaller	221017_MİLAS ÜYS FLOTASYON	+	MCC_1
							Next page:		147.a
							Previous page:		146.b

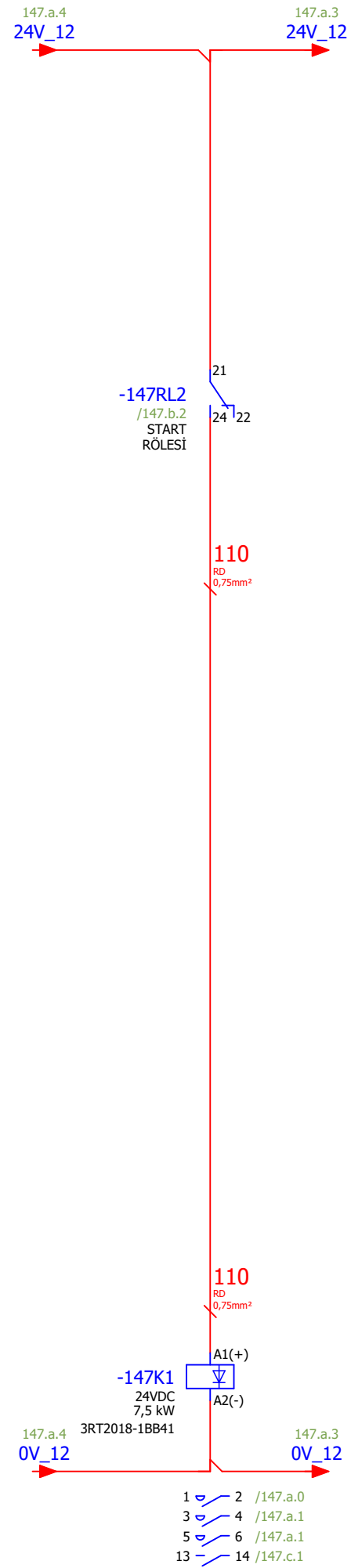
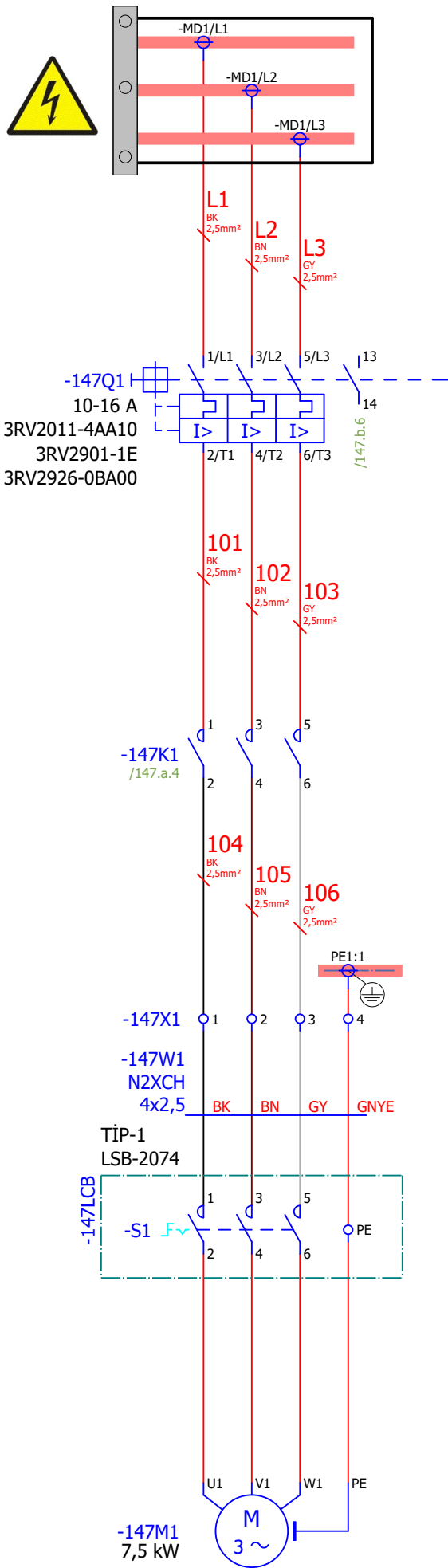

Çizen (Drawing)	Kontrol (Control)	Tag Number	Lokasyon	Sayfa açıklaması (Page description)	Sayfa Özelliği	Proje adı (Project name)
Proje Tasarım	Ufuk GÜLÇEN Proje Sorumlusu			YEDEK	Güç Devresi	221017_MİLAS ÜYS FLOTASYON
						= GB1
						+ MCC_1
						Next page: 147.b
						Previous page: 146.c

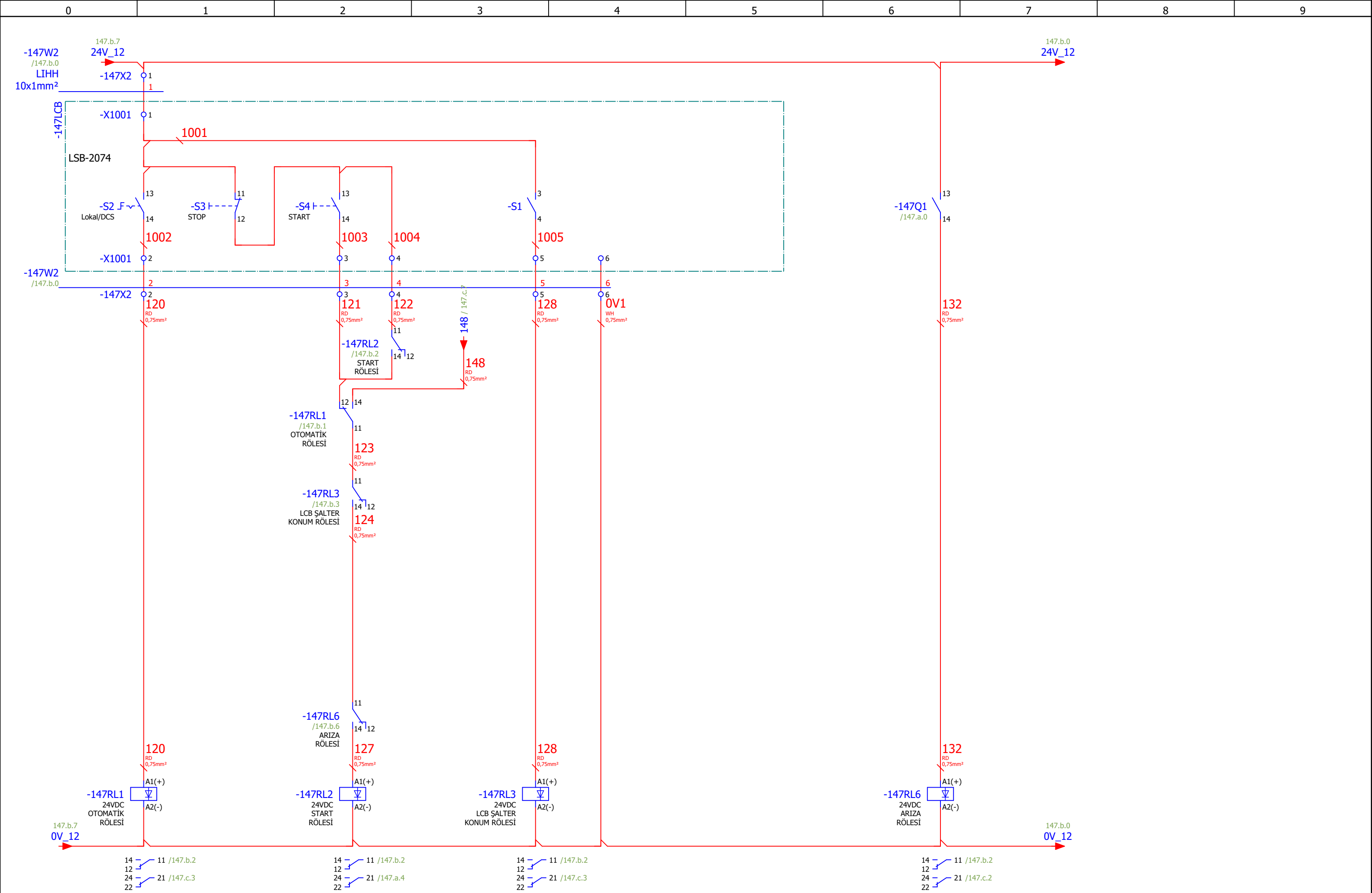

147.a

Çizen (Drawing)	Kontrol (Control)	USIA Unique Solutions at Applications an EPC company	Tag Number	Lokasyon	Sayfa açıklaması (Page description)	Sayfa Özelliği	Proje adı (Project name)	=	GB1
Proje Tasarım	Ufuk GÜLÇEN Proje Sorumlusu					YEDEK	Kumanda Devresi	221017_MİLAS ÜYS FLOTASYON	+
								Next page:	147.c
								Previous page:	147.a

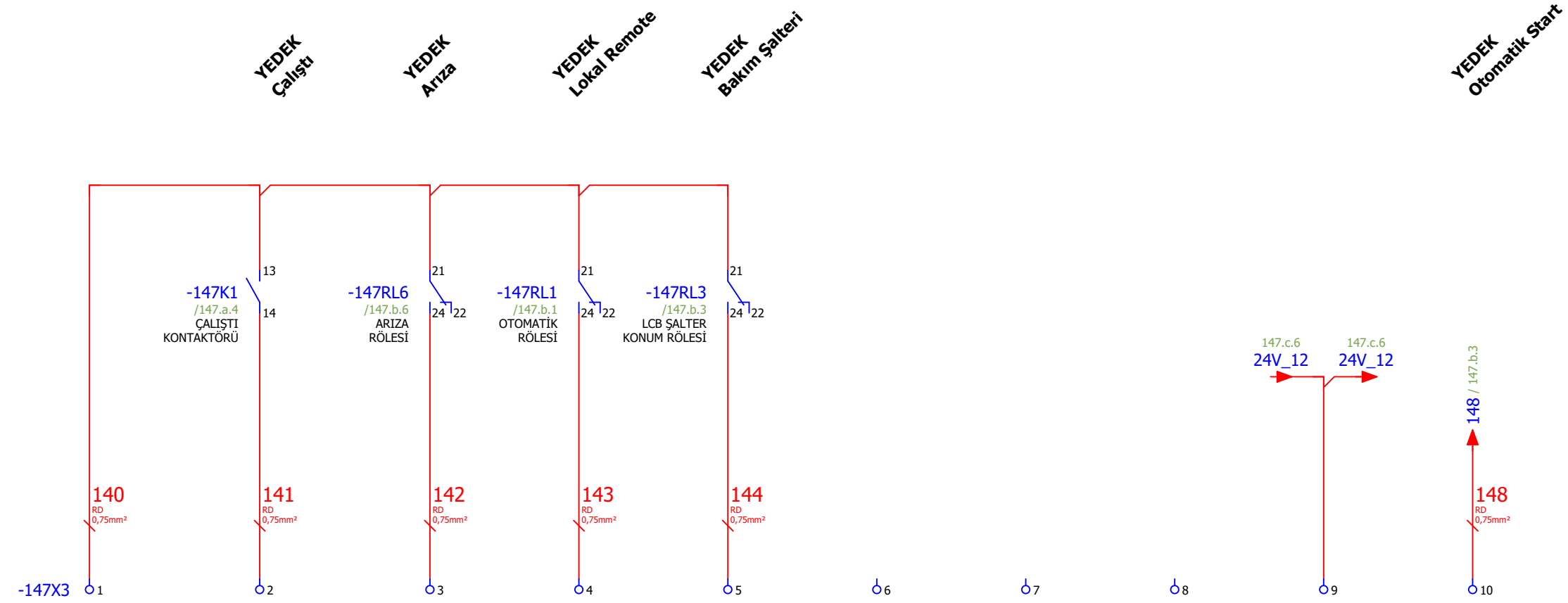

Çizen (Drawing)	Kontrol (Control)	US A Unique Solutions at Applications an EPC company	Tag Number	Lokasyon	Sayfa açıklaması (Page description)	Sayfa Özelliği	Proje adı (Project name)	=	GB1
Proje Tasarım	Ufuk GÜLÇEN Proje Sorumlusu					YEDEK	Harici Sinyaller	221017_MİLAS ÜYS FLOTASYON	+
								Next page:	148.a
								Previous page:	147.b

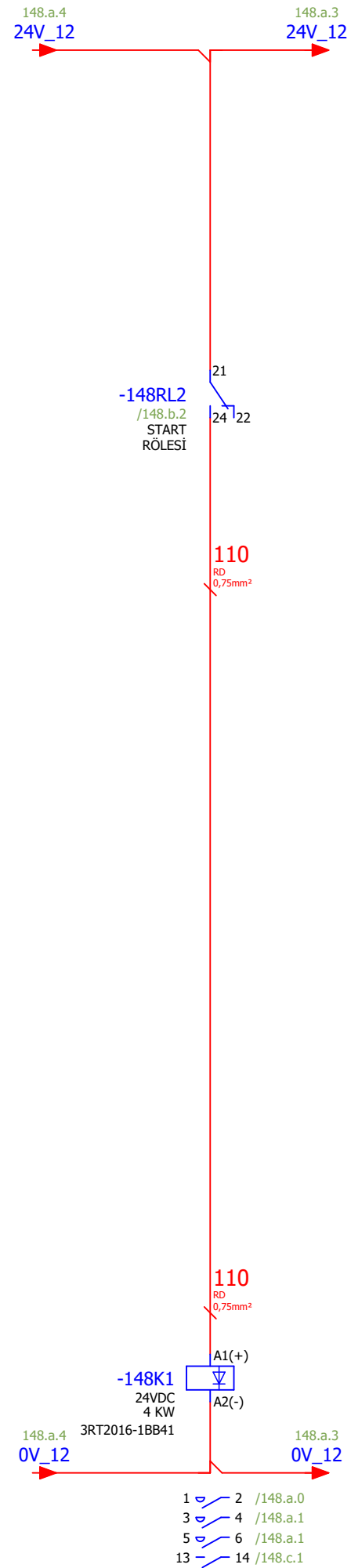
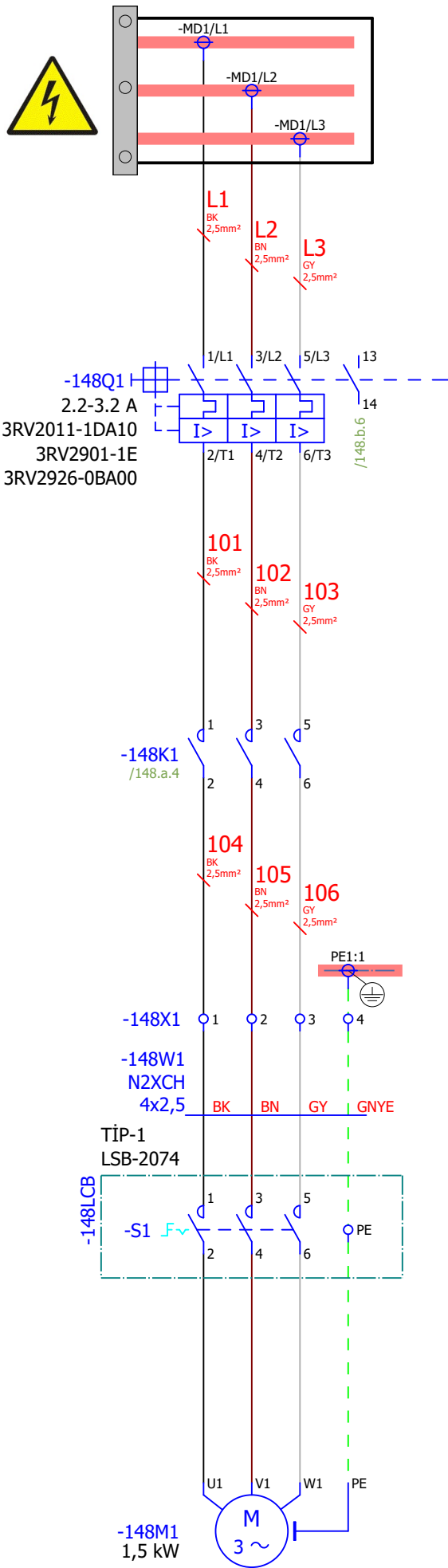

147.c

Page: 148.a

Çizen (Drawing)	Kontrol (Control)	Tag Number	Lokasyon	Sayfa açıklaması (Page description)	Sayfa Özelliği	Proje adı (Project name)
Proje Tasarım	Ufuk GÜLÇEN Proje Sorumlusu	FLO1-PMP020-xM1-		Yağ Stok Tankından Yağ Tankına Besleme Pompası	Güç Devresi	221017_MİLAS ÜYS FLOTASYON
						= GB1
						+ MCC_1
						Next page: 148.b
						Previous page: 147.c

FLO1-PMP020-xM1-
Yağ Stok Tankından Yağ Tankına Besleme Pompası
Çalıştı

FLO1-PMP020-xM1-
Yağ Stok Tankından Yağ Tankına Besleme Pompası
Arıza

FLO1-PMP020-xM1-
Yağ Stok Tankından Yağ Tankına Besleme Pompası
Lokal Remote

FLO1-PMP020-xM1-
Yağ Stok Tankından Yağ Tankına Besleme Pompası
Bakım Şalteri

FLO1-PMP020-xM1-
Yağ Stok Tankından Yağ Tankına Besleme Pompası
Otomatik Start

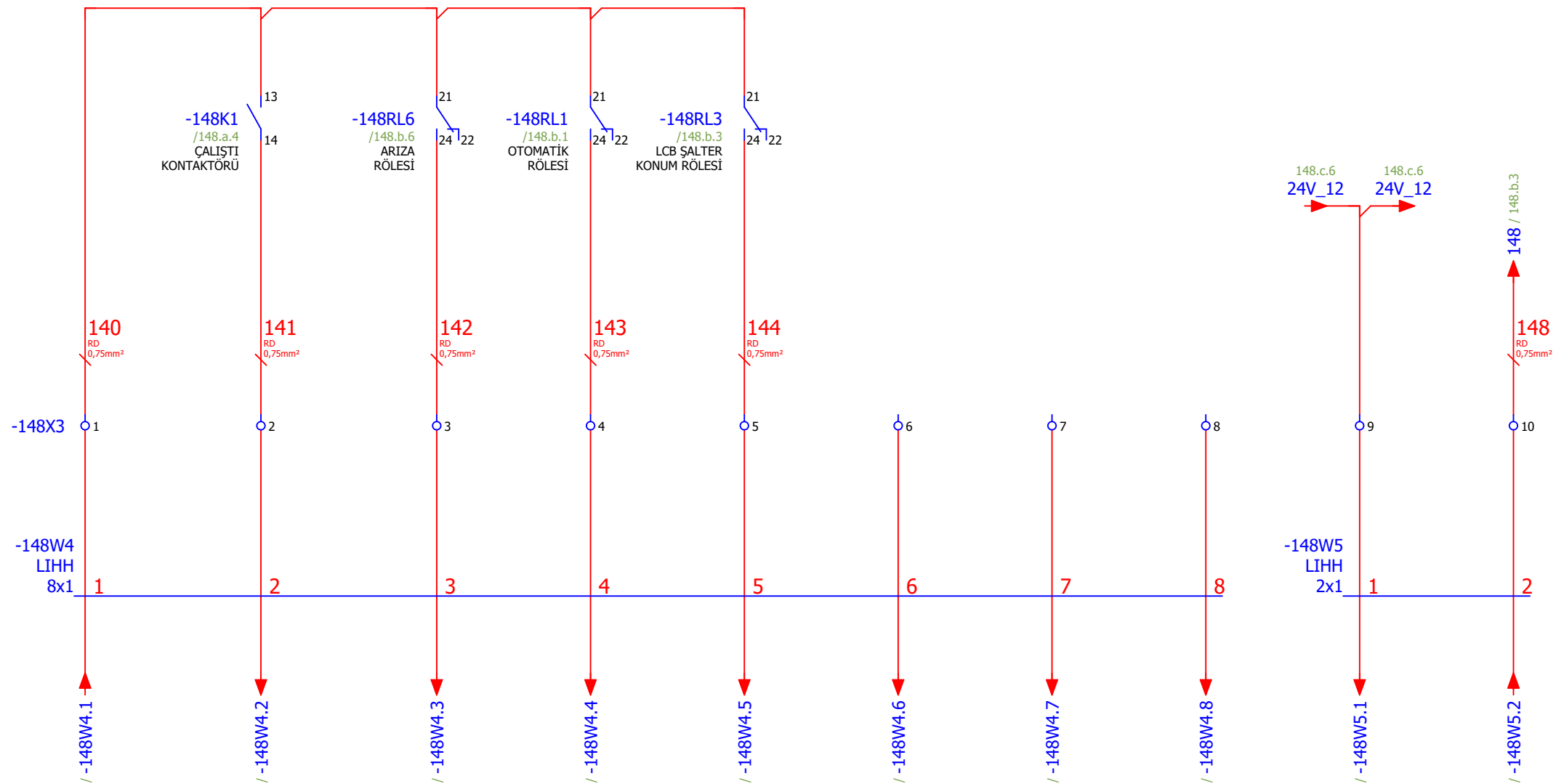

Çizen (Drawing)	Kontrol (Control)	USIA Unique Solutions at Applications an EPC company	Tag Number	Lokasyon	Sayfa açıklaması (Page description)	Sayfa Özelliği	Proje adı (Project name)	=	GB1
Proje Tasarım	Ufuk GÜLÇEN Proje Sorumlusu		FLO1-PMP020-xM1-		Yağ Stok Tankından Yağ Tankına Besleme Pompası	Harici Sinyaller	221017_MİLAS ÜYS FLOTASYON	+	MCC_1
							Next page:		149.a
							Previous page:		148.b

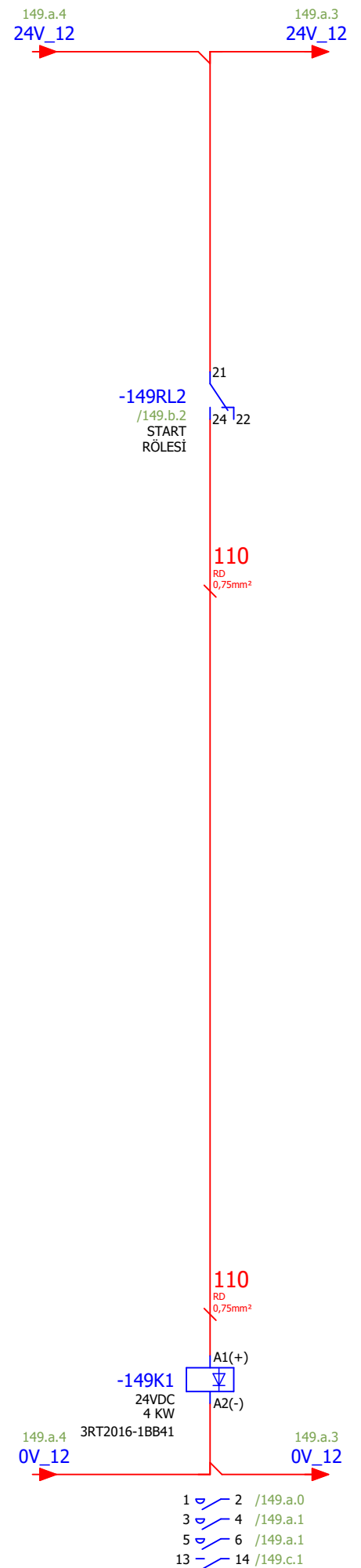
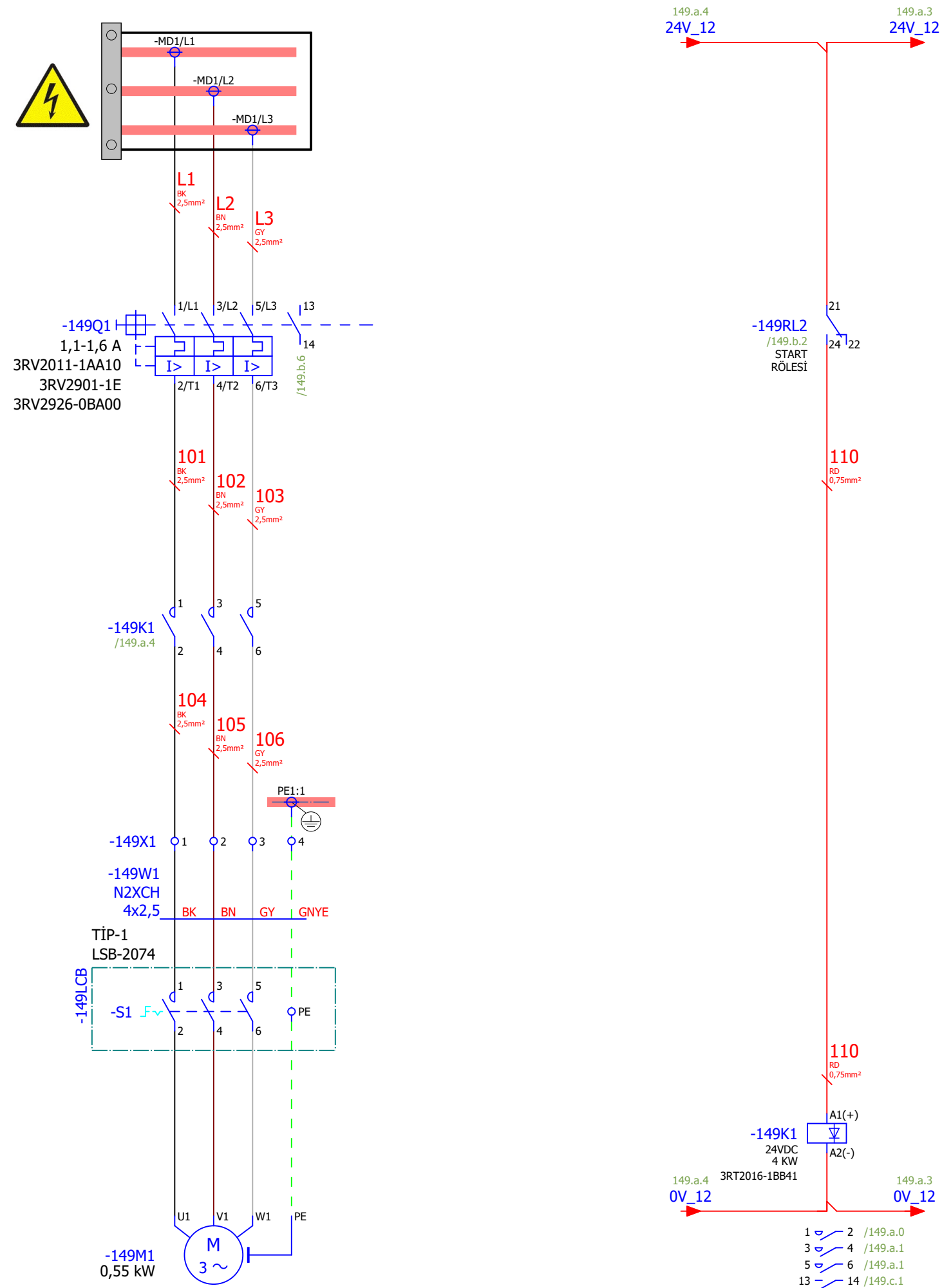

148.c

Page: 149.a

Çizen (Drawing)	Kontrol (Control)	Tag Number	Lokasyon	Sayfa açıklaması (Page description)	Sayfa Özelliği	Proje adı (Project name)
Proje Tasarım	Ufuk GÜLÇEN Proje Sorumlusu	FLO1-PMP021-xM1-		Yağ Stok Tankı Besleme Pompası	Güç Devresi	221017_MİLAS ÜYS FLOTASYON



=	GB1
+	MCC_1
Next page:	149.b
Previous page:	148.c

FLO1-PMP021-xM1-
Yağ Stok Tankı Besleme Pompası
Çalıştı

FLO1-PMP021-xM1-
Yağ Stok Tankı Besleme Pompası
Arıza

FLO1-PMP021-xM1-
Yağ Stok Tankı Besleme Pompası
Lokal Remote

FLO1-PMP021-xM1-
Yağ Stok Tankı Besleme Pompası
Bakım Şalteri

FLO1-PMP021-xM1-
Yağ Stok Tankı Besleme Pompası
Otomatik Start

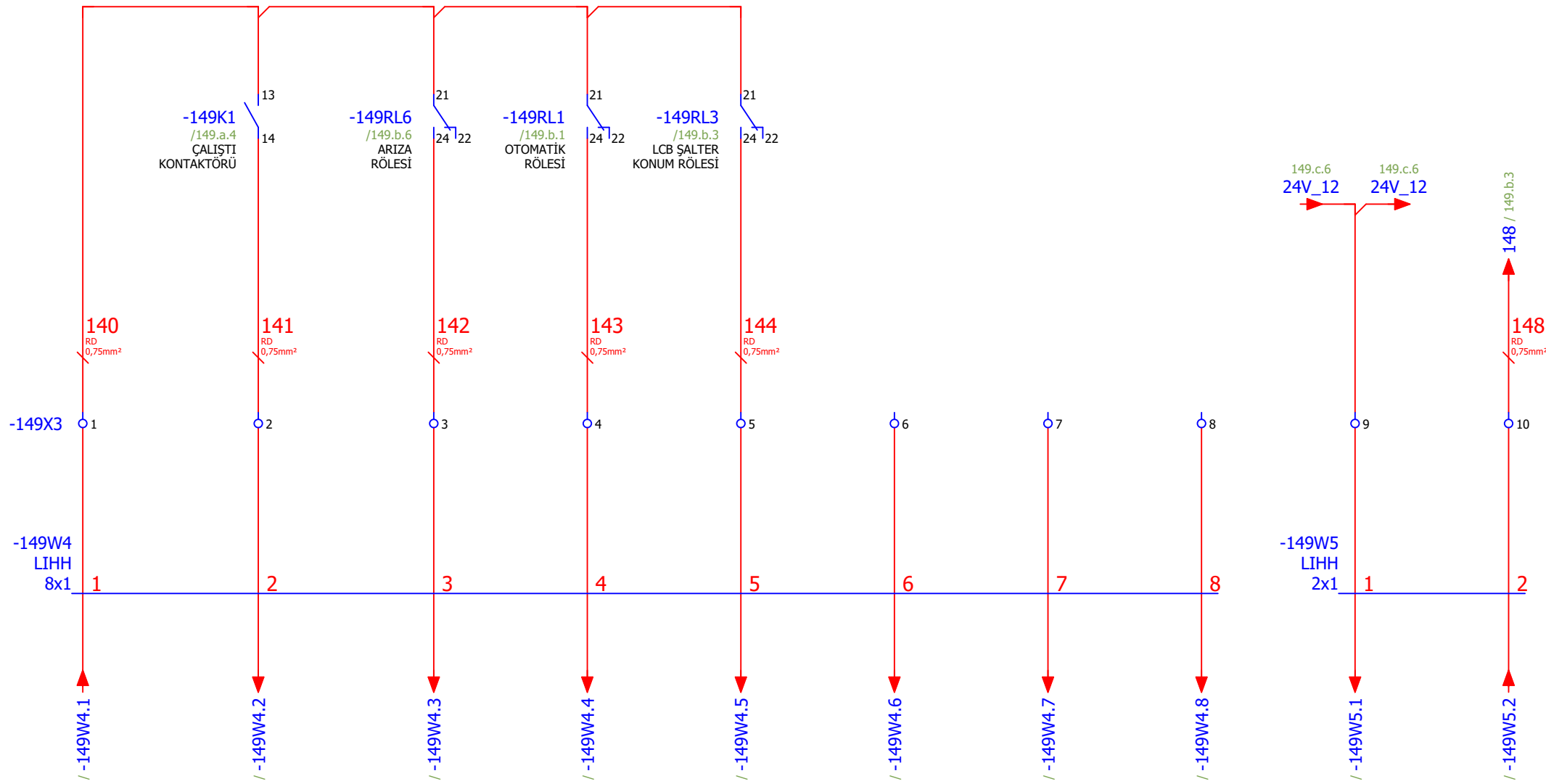

Çizen (Drawing)	Kontrol (Control)	US A Unique Solutions at Applications an EPC company	Tag Number	Lokasyon	Sayfa açıklaması (Page description)	Sayfa Özelliği	Proje adı (Project name)	=	GB1
Proje Tasarım	Ufuk GÜLÇEN Proje Sorumlusu		FLO1-PMP021-xM1-		Yağ Stok Tankı Besleme Pompası	Harici Sinyaller	221017_MİLAS ÜYS FLOTASYON	+	MCC_1
							Next page:		155.a
							Previous page:		149.b

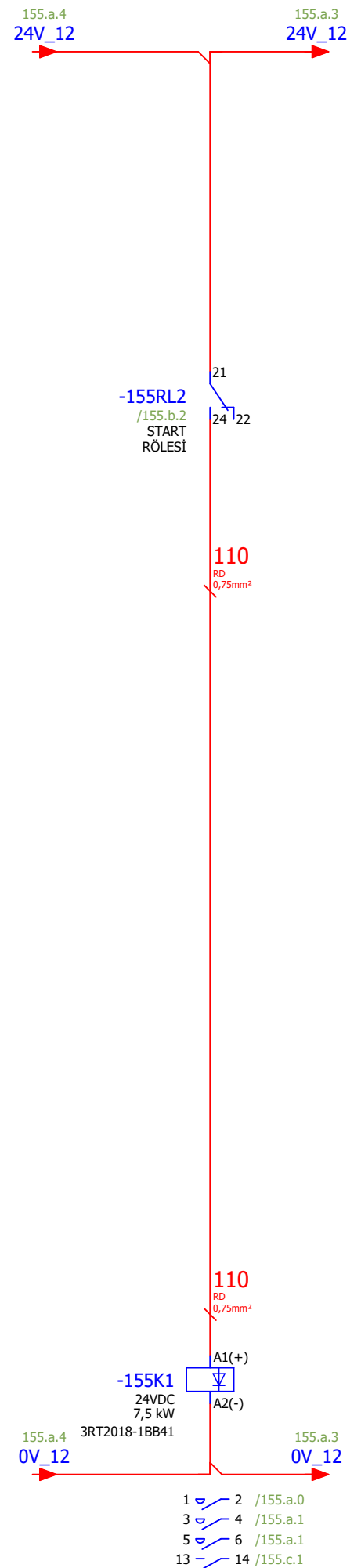
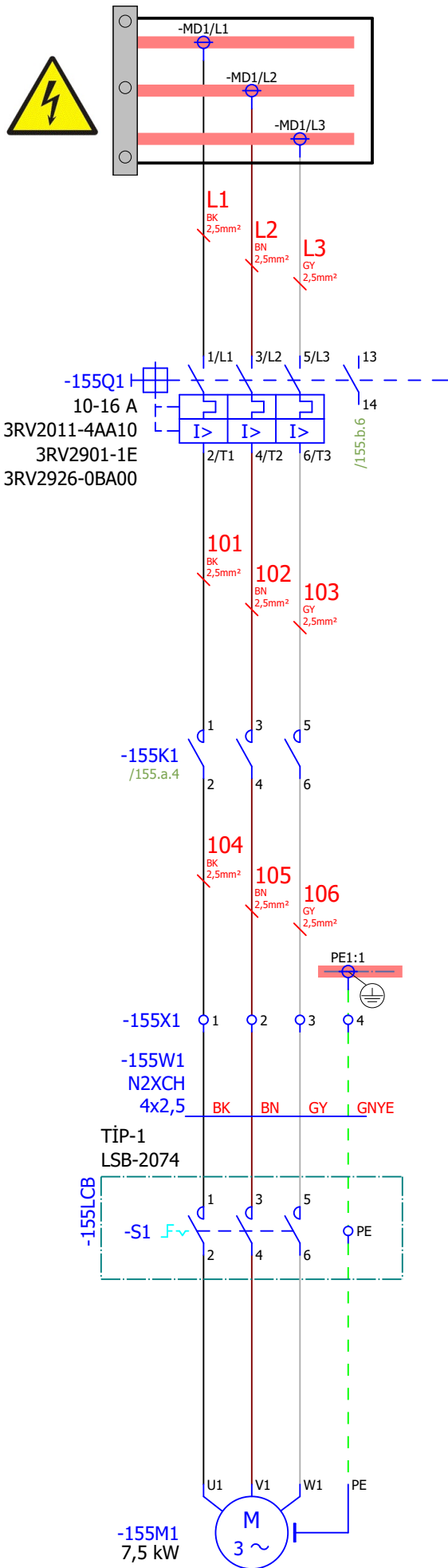

149.c

Page: 155.a

Çizen (Drawing)	Kontrol (Control)	Tag Number	Lokasyon	Sayfa açıklaması (Page description)	Sayfa Özelliği	Proje adı (Project name)
Proje Tasarım	Ufuk GÜLÇEN Proje Sorumlusu			YEDEK	Güç Devresi	221017_MİLAS ÜYS FLOTASYON
						= GB1
						+ MCC_1
						Next page: 155.b
						Previous page: 149.c

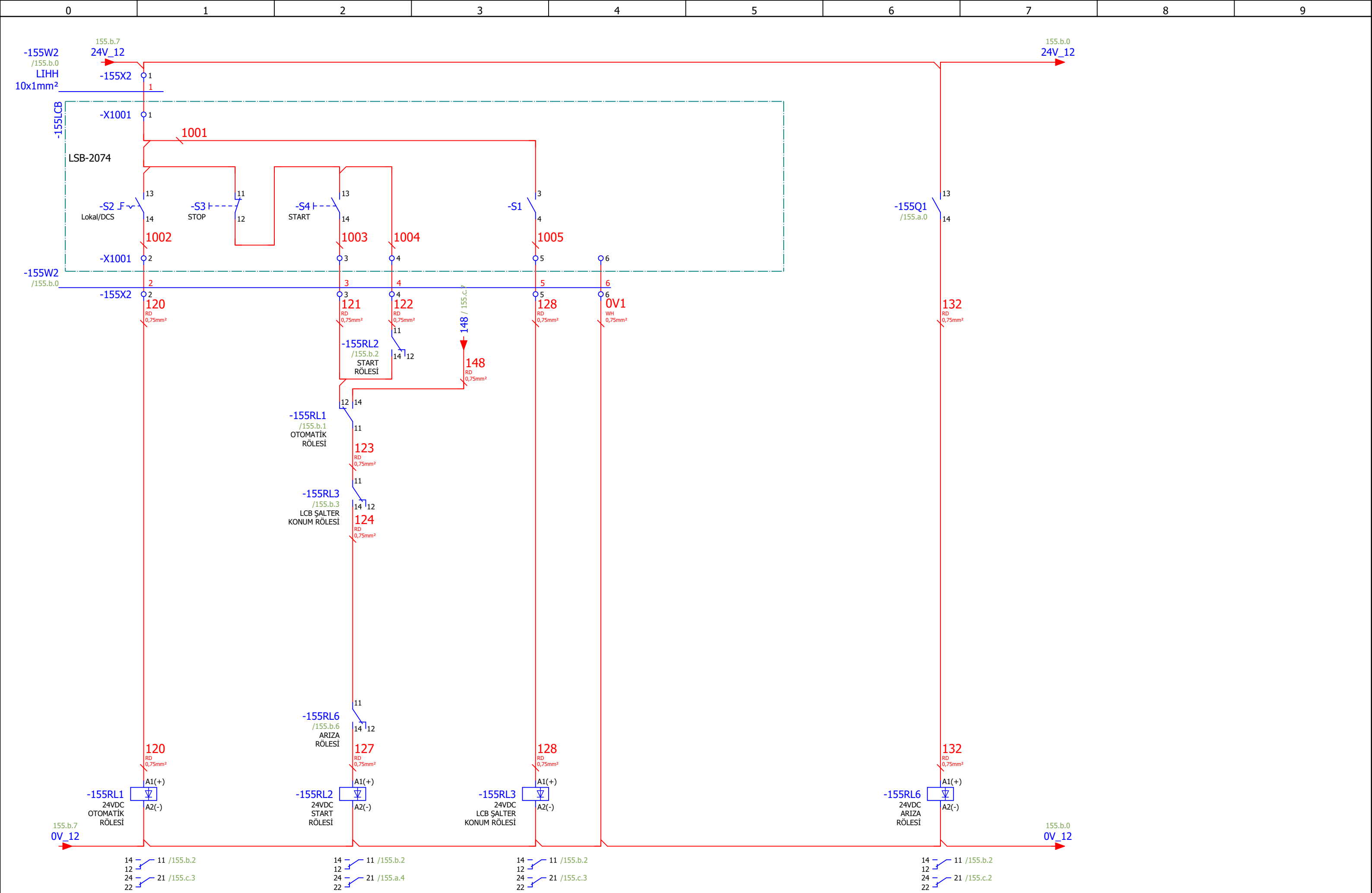

Çizen (Drawing)	Kontrol (Control)	USIA	Tag Number	Lokasyon	Sayfa açıklaması (Page description)	Sayfa Özelliği	Proje adı (Project name)
Proje Tasarım	Ufuk GÜLÇEN Proje Sorumlusu	Unique Solutions at Applications an EPC company			YEDEK	Kumanda Devresi	221017_MİLAS ÜYS FLOTASYON
							= GB1
							+ MCC_1
							Next page: 155.c
							Previous page: 155.a

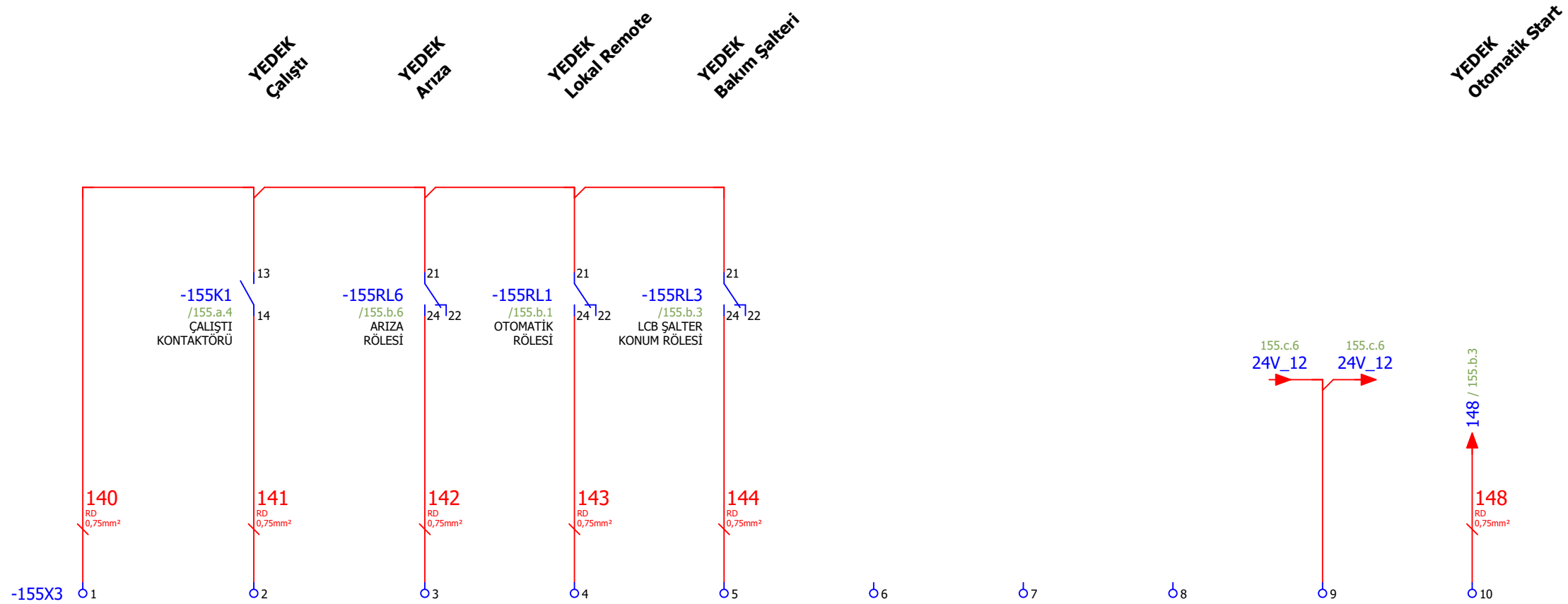

Çizen (Drawing)	Kontrol (Control)	Tag Number	Lokasyon	Sayfa açıklaması (Page description)	Sayfa Özelliği	Proje adı (Project name)	=
Proje Tasarım	Ufuk GÜLÇEN Proje Sorumlusu			YEDEK	Harici Sinyaller	221017_MİLAS ÜYS FLOTASYON	GB1
							MCC_1
							Next page: 156.a
							Previous page: 155.b

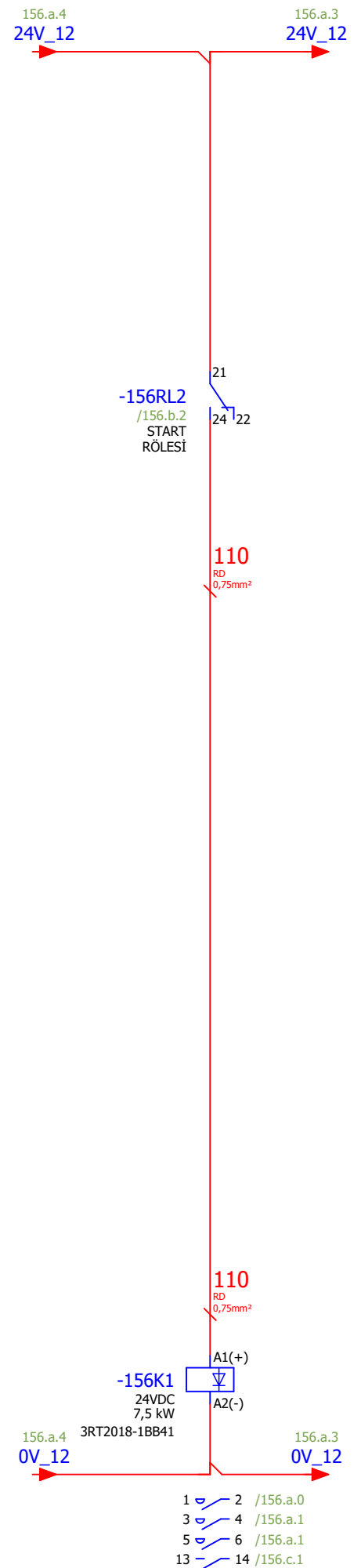
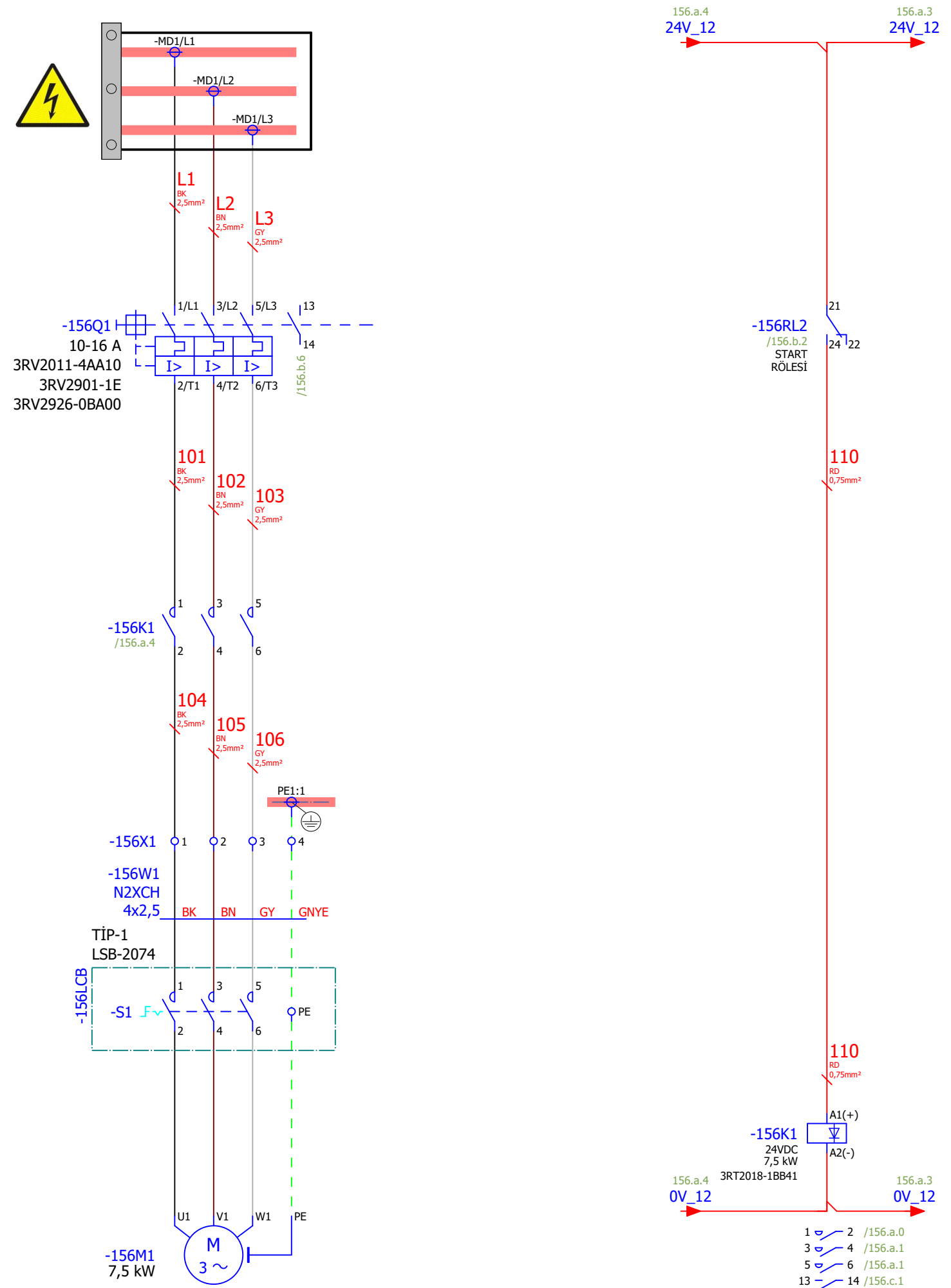

155.c

Page: 156.a

Çizen (Drawing)	Kontrol (Control)	Tag Number	Lokasyon	Sayfa açıklaması (Page description)	Sayfa Özelliği	Proje adı (Project name)
Proje Tasarım	Ufuk GÜLÇEN Proje Sorumlusu			YEDEK	Güç Devresi	221017_MİLAS ÜYS FLOTASYON
= GB1						
+ MCC_1						
Next page: 156.b						
Previous page: 155.c						



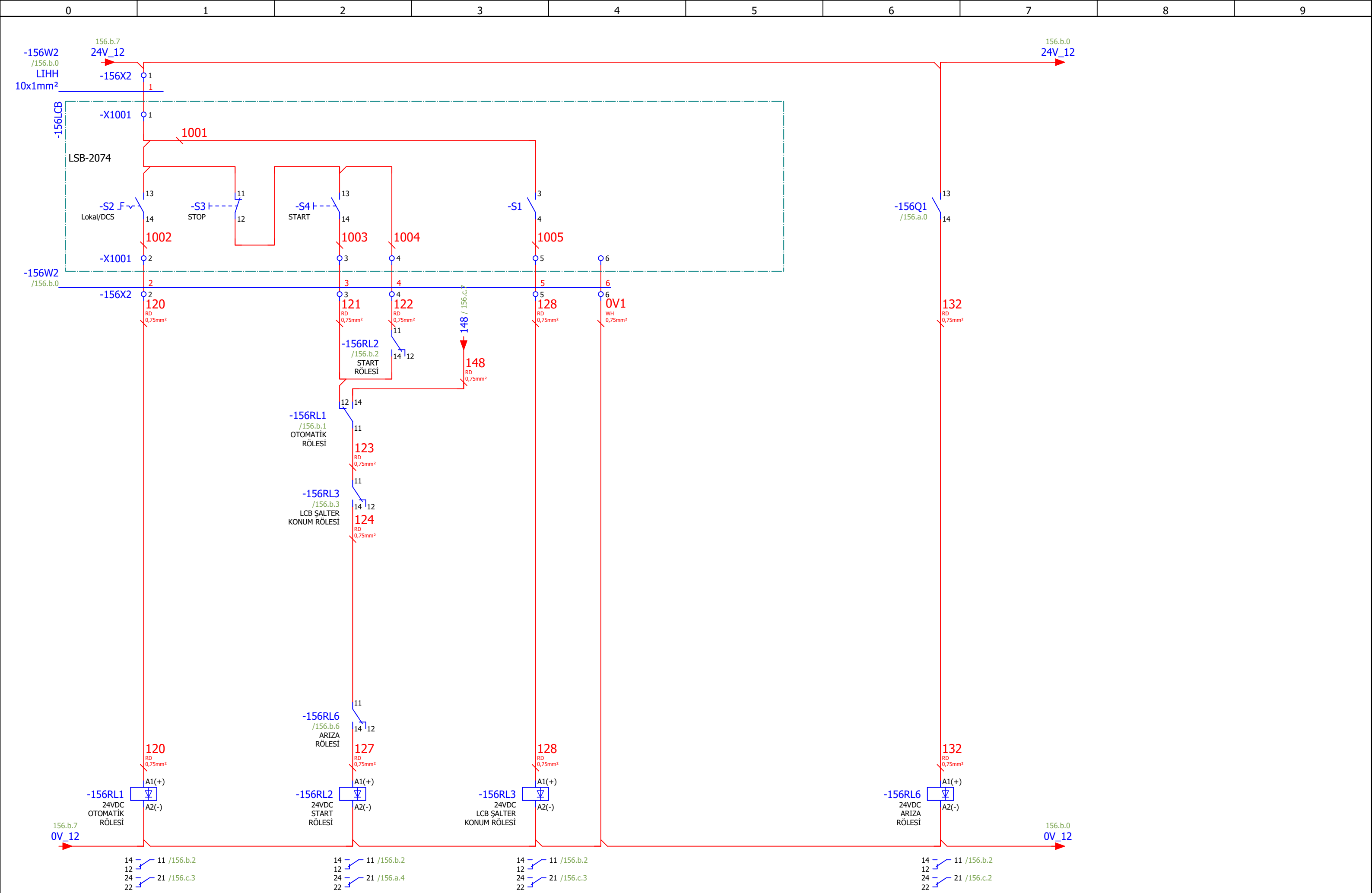

156.a

Page: 156.b

Çizen (Drawing)	Kontrol (Control)	USIA	Tag Number	Lokasyon	Sayfa açıklaması (Page description)	Sayfa Özelliği	Proje adı (Project name)
Proje Tasarım	Ufuk GÜLÇEN Proje Sorumlusu	Unique Solutions at Applications an EPC company			YEDEK	Kumanda Devresi	221017_MİLAS ÜYS FLOTASYON
							= GB1
							+ MCC_1
							Next page: 156.c
							Previous page: 156.a

YEDEK Çalıştı
 YEDEK Arıza
 YEDEK Lokal Remote
 YEDEK Bakım Şalteri
 YEDEK Otomatik Start

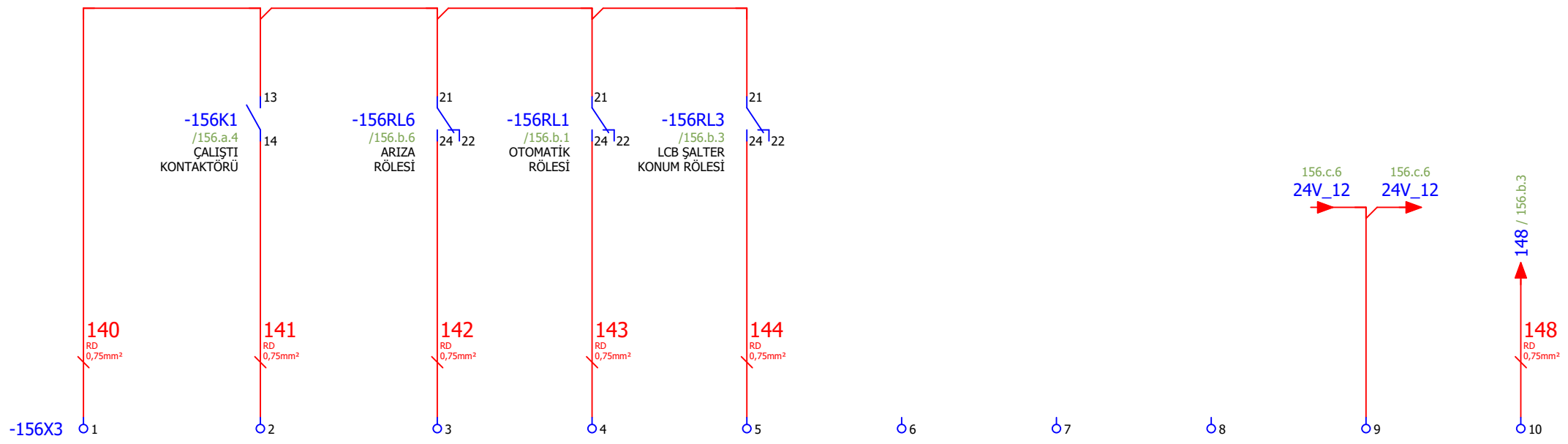

Çizen (Drawing)	Kontrol (Control)	US A Unique Solutions at Applications an EPC company	Tag Number	Lokasyon	Sayfa açıklaması (Page description)	Sayfa Özelliği	Proje adı (Project name)	=	156.c
Proje Tasarım	Ufuk GÜLÇEN Proje Sorumlusu					YEDEK	Harici Sinyaller	221017_MİLAS ÜYS FLOTASYON	+
								Next page:	157.a
								Previous page:	156.b

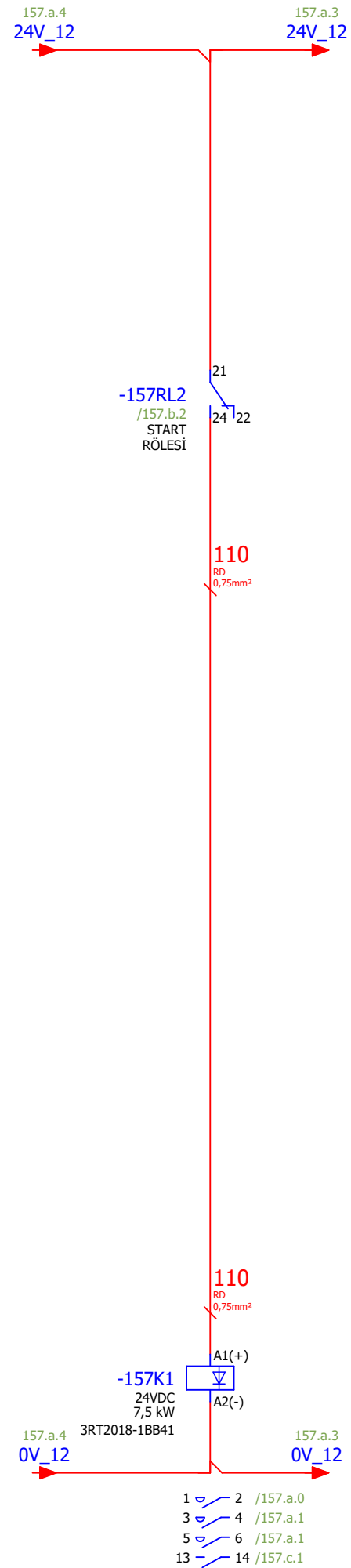
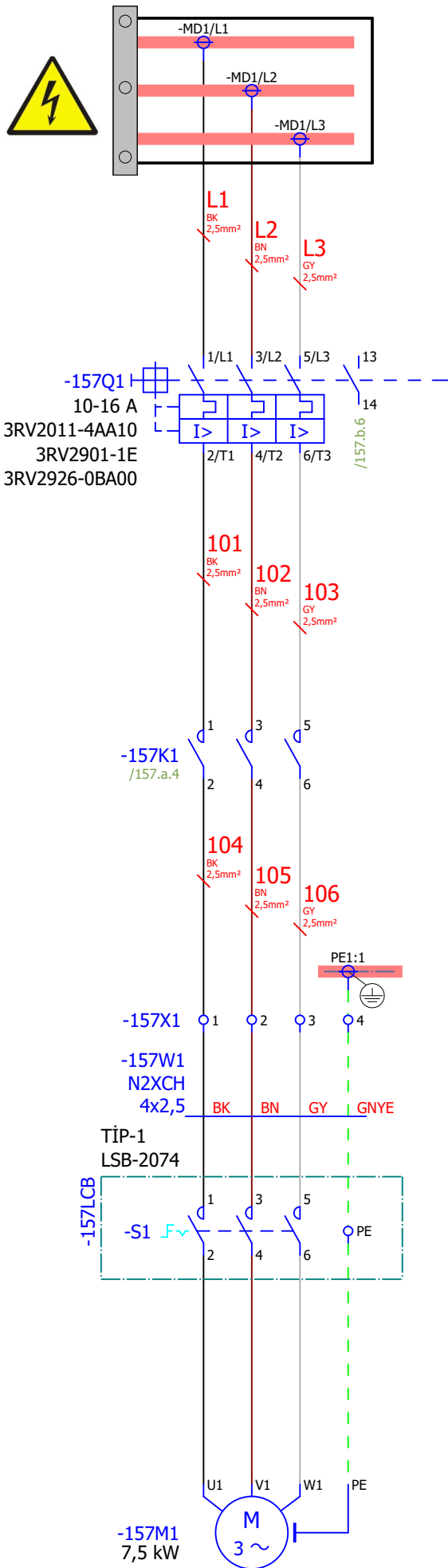

Çizen (Drawing)	Kontrol (Control)	Tag Number	Lokasyon	Sayfa açıklaması (Page description)	Sayfa Özelliği	Proje adı (Project name)	=
Proje Tasarım	Ufuk GÜLÇEN Proje Sorumlusu			YEDEK	Güç Devresi	221017_MİLAS ÜYS FLOTASYON	GB1
							MCC_1
							Next page: 157.b
							Previous page: 156.c

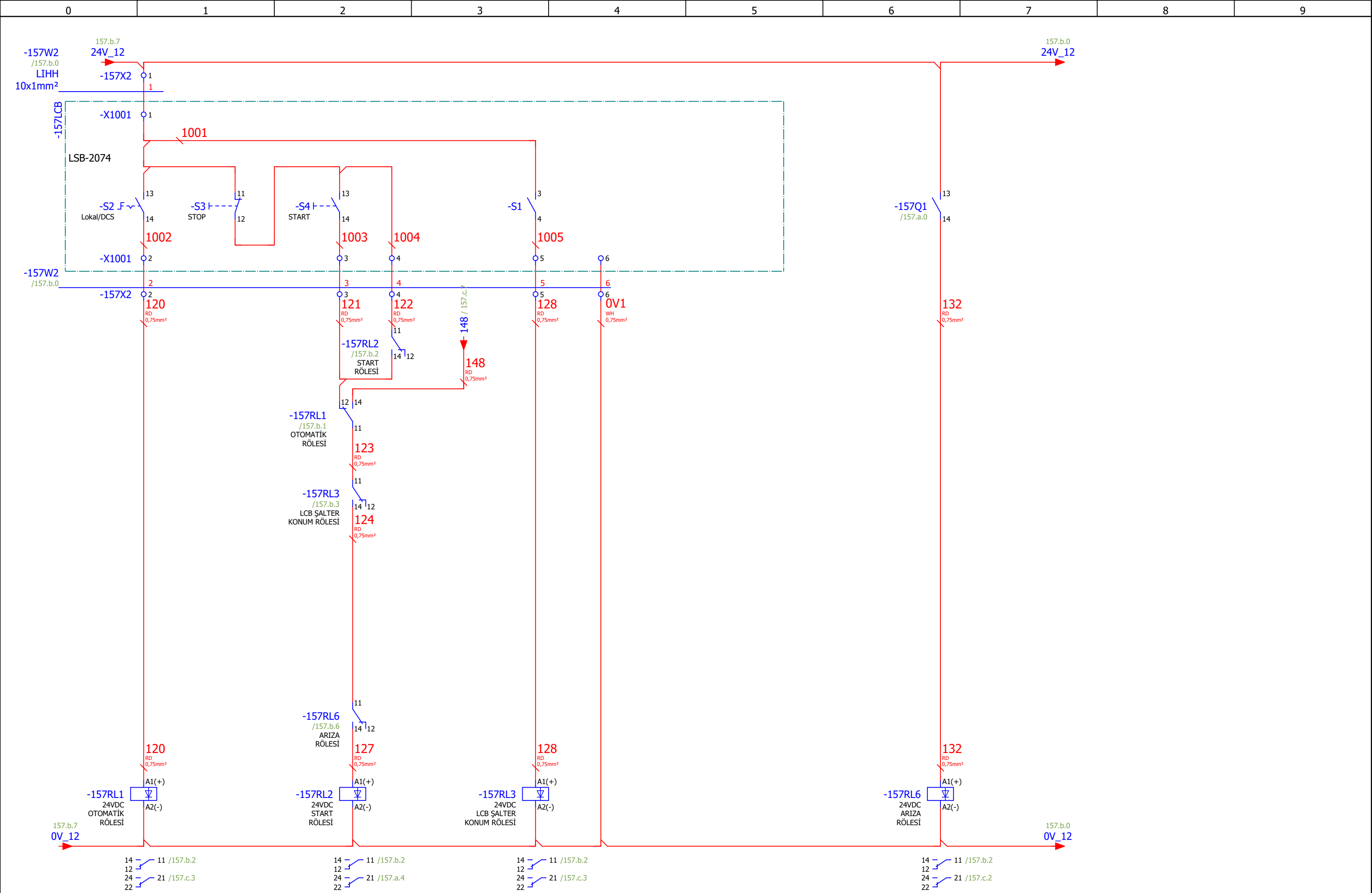

157.a

Çizen (Drawing)	Kontrol (Control)	USIA Unique Solutions at Applications an EPC company	Tag Number	Lokasyon	Sayfa açıklaması (Page description)	Sayfa Özelliği	Proje adı (Project name)	=	GB1
Proje Tasarım	Ufuk GÜLÇEN Proje Sorumlusu					YEDEK	Kumanda Devresi	221017_MİLAS ÜYS FLOTASYON	+
								Next page:	157.c
								Previous page:	157.a

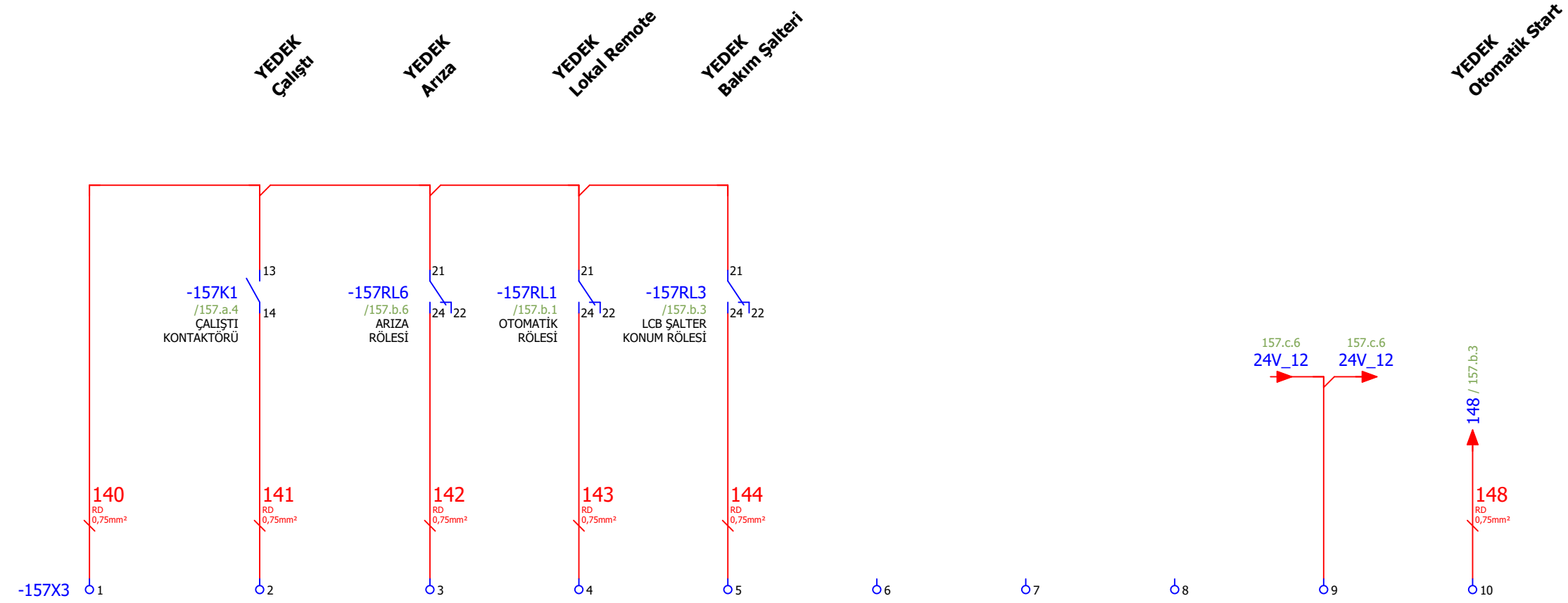

Çizen (Drawing)	Kontrol (Control)	US A Unique Solutions at Applications an EPC company	Tag Number	Lokasyon	Sayfa açıklaması (Page description)	Sayfa Özelliği	Proje adı (Project name)	=	157.c
Proje Tasarım	Ufuk GÜLÇEN Proje Sorumlusu					YEDEK	Harici Sinyaller	221017_MİLAS ÜYS FLOTASYON	+
								Next page:	158.a
								Previous page:	157.b

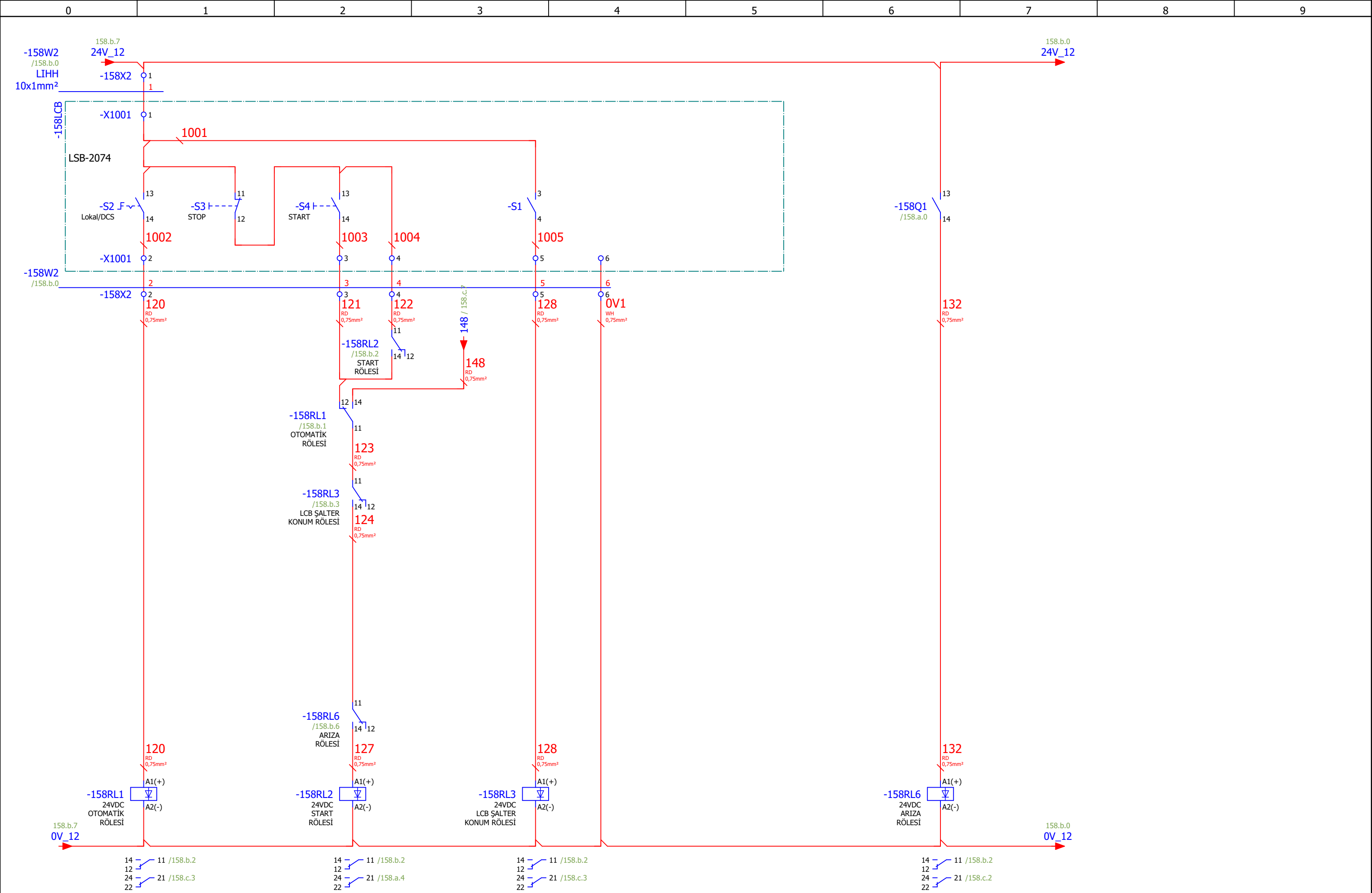

Çizen (Drawing)	Kontrol (Control)	USIA Unique Solutions at Applications an EPC company	Tag Number	Lokasyon	Sayfa açıklaması (Page description)	Sayfa Özelliği	Proje adı (Project name)	=	GB1
Proje Tasarım	Ufuk GÜLÇEN Proje Sorumlusu					YEDEK	Kumanda Devresi	221017_MİLAS ÜYS FLOTASYON	+
								Next page:	158.c
								Previous page:	158.a

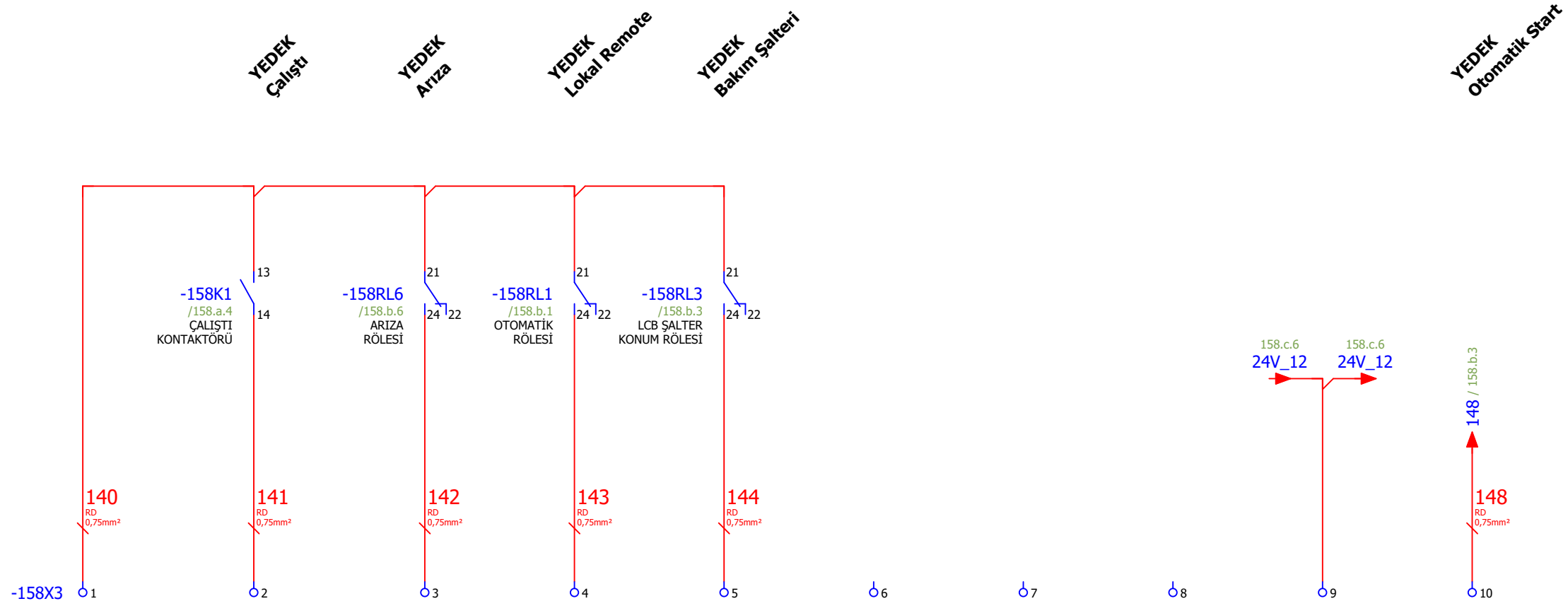

Çizen (Drawing)	Kontrol (Control)	US A Unique Solutions at Applications an EPC company	Tag Number	Lokasyon	Sayfa açıklaması (Page description)	Sayfa Özelliği	Proje adı (Project name)	=	158.c
Proje Tasarım	Ufuk GÜLÇEN Proje Sorumlusu					YEDEK	Harici Sinyaller	221017_MİLAS ÜYS FLOTASYON	+
								Next page:	159.a
								Previous page:	158.b

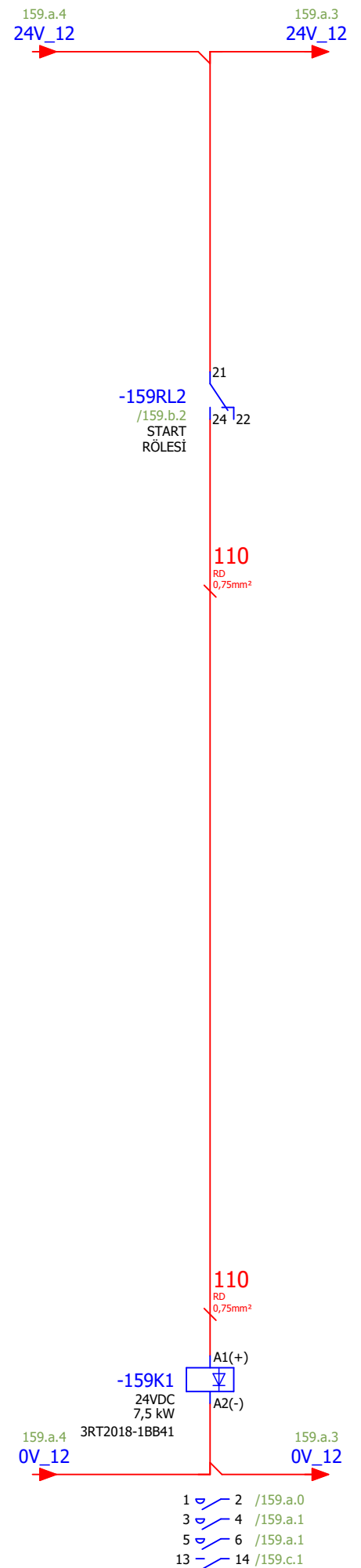
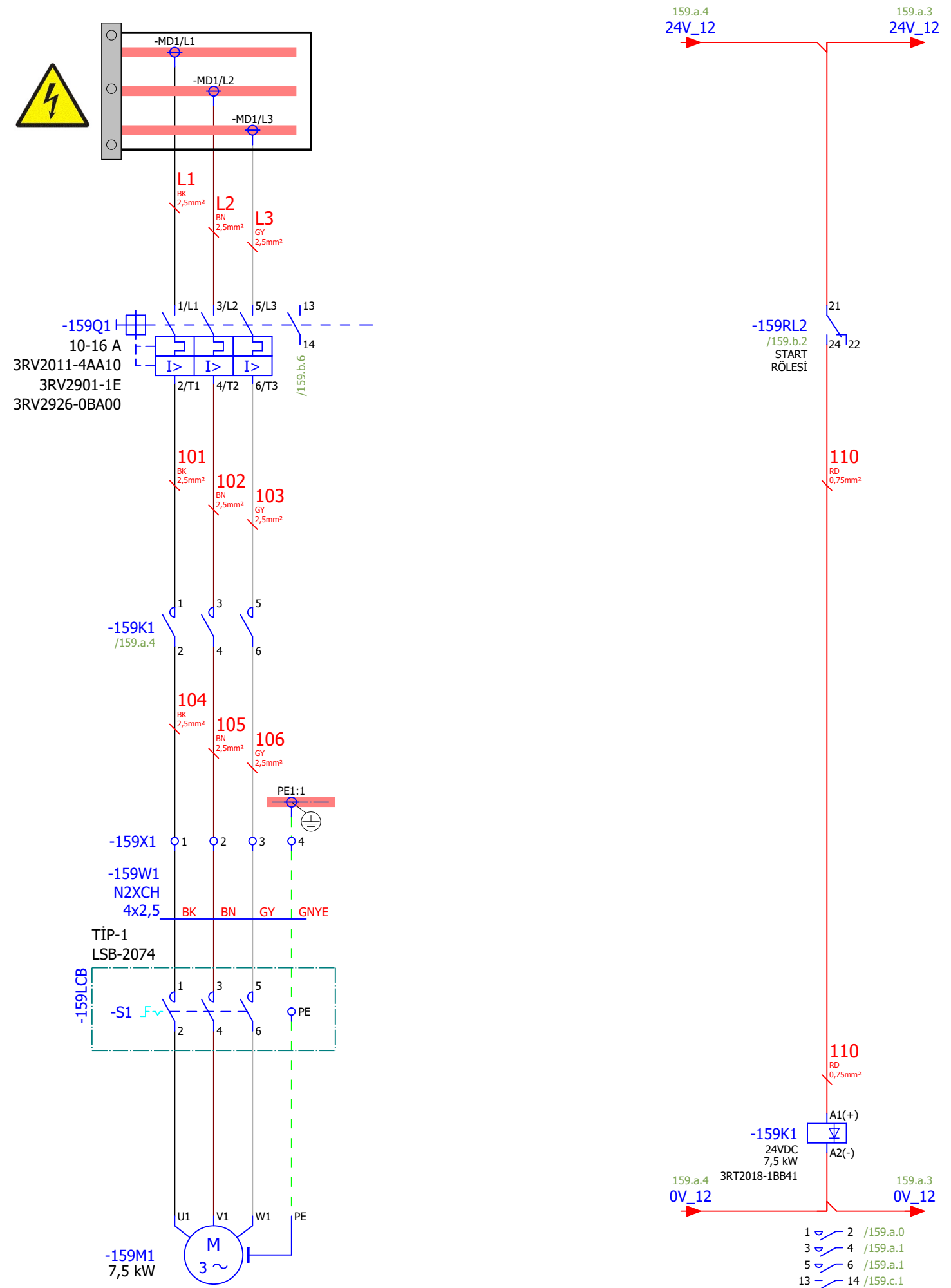

158.c

Page: 159.a

Çizen (Drawing)	Kontrol (Control)	Tag Number	Lokasyon	Sayfa açıklaması (Page description)	Sayfa Özelliği	Proje adı (Project name)
Proje Tasarım	Ufuk GÜLÇEN Proje Sorumlusu			YEDEK	Güç Devresi	221017_MİLAS ÜYS FLOTASYON
= GB1						
+ MCC_1						
Next page: 159.b						
Previous page: 158.c						



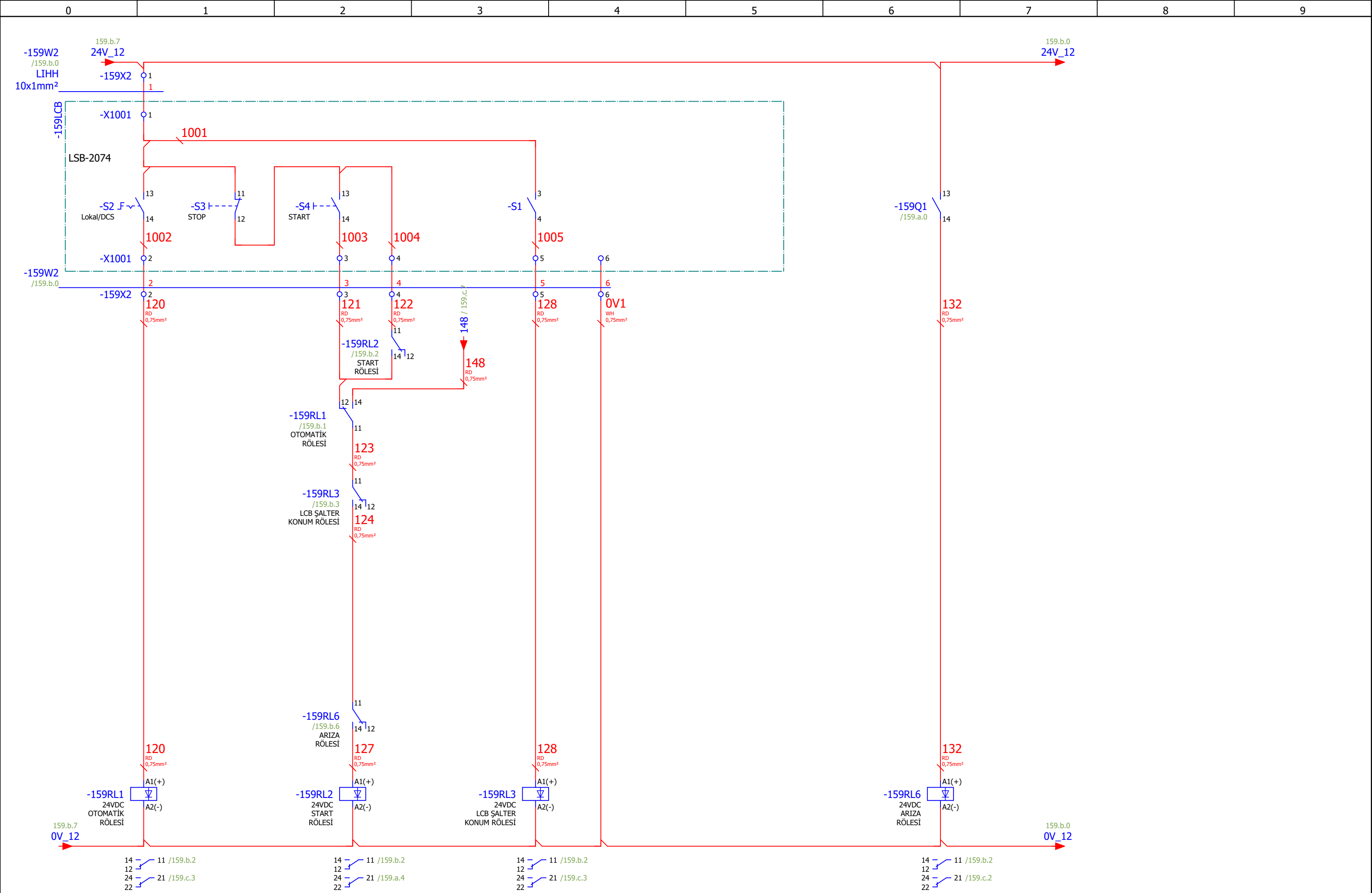

159.a

Page: 159.b

Çizen (Drawing)	Kontrol (Control)	USIA Unique Solutions at Applications an EPC company	Tag Number	Lokasyon	Sayfa açıklaması (Page description)	Sayfa Özelliği	Proje adı (Project name)	=	GB1
Proje Tasarım	Ufuk GÜLÇEN Proje Sorumlusu					YEDEK	Kumanda Devresi	221017_MİLAS ÜYS FLOTASYON	+
								Next page:	159.c
								Previous page:	159.a

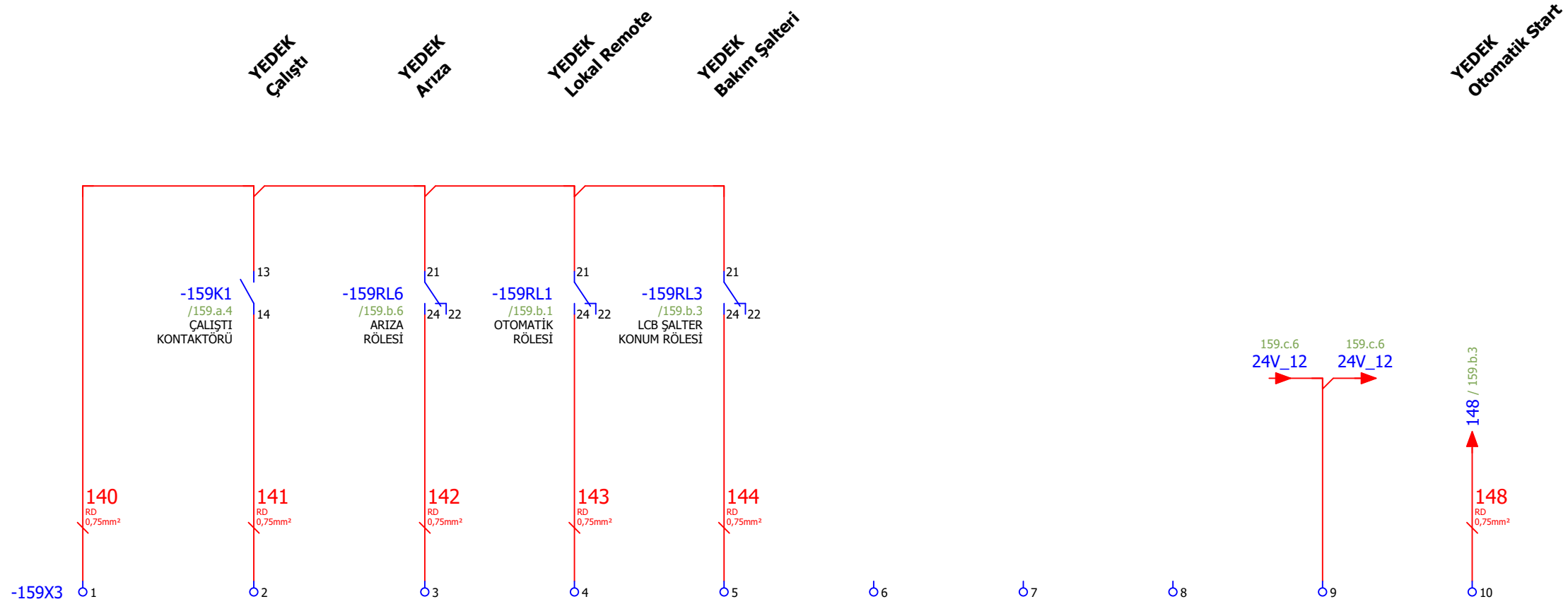

Çizen (Drawing)	Kontrol (Control)	USIA Unique Solutions at Applications an EPC company	Tag Number	Lokasyon	Sayfa açıklaması (Page description)	Sayfa Özelliği	Proje adı (Project name)	=	GB1
Proje Tasarım	Ufuk GÜLÇEN Proje Sorumlusu					YEDEK	Harici Sinyaller	221017_MİLAS ÜYS FLOTASYON	+
								Next page:	160.a
								Previous page:	159.b

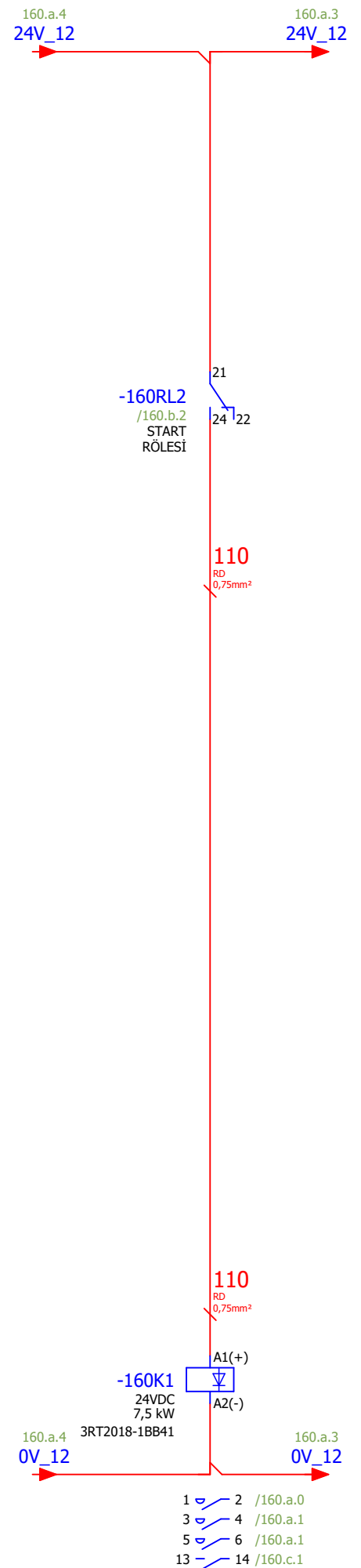
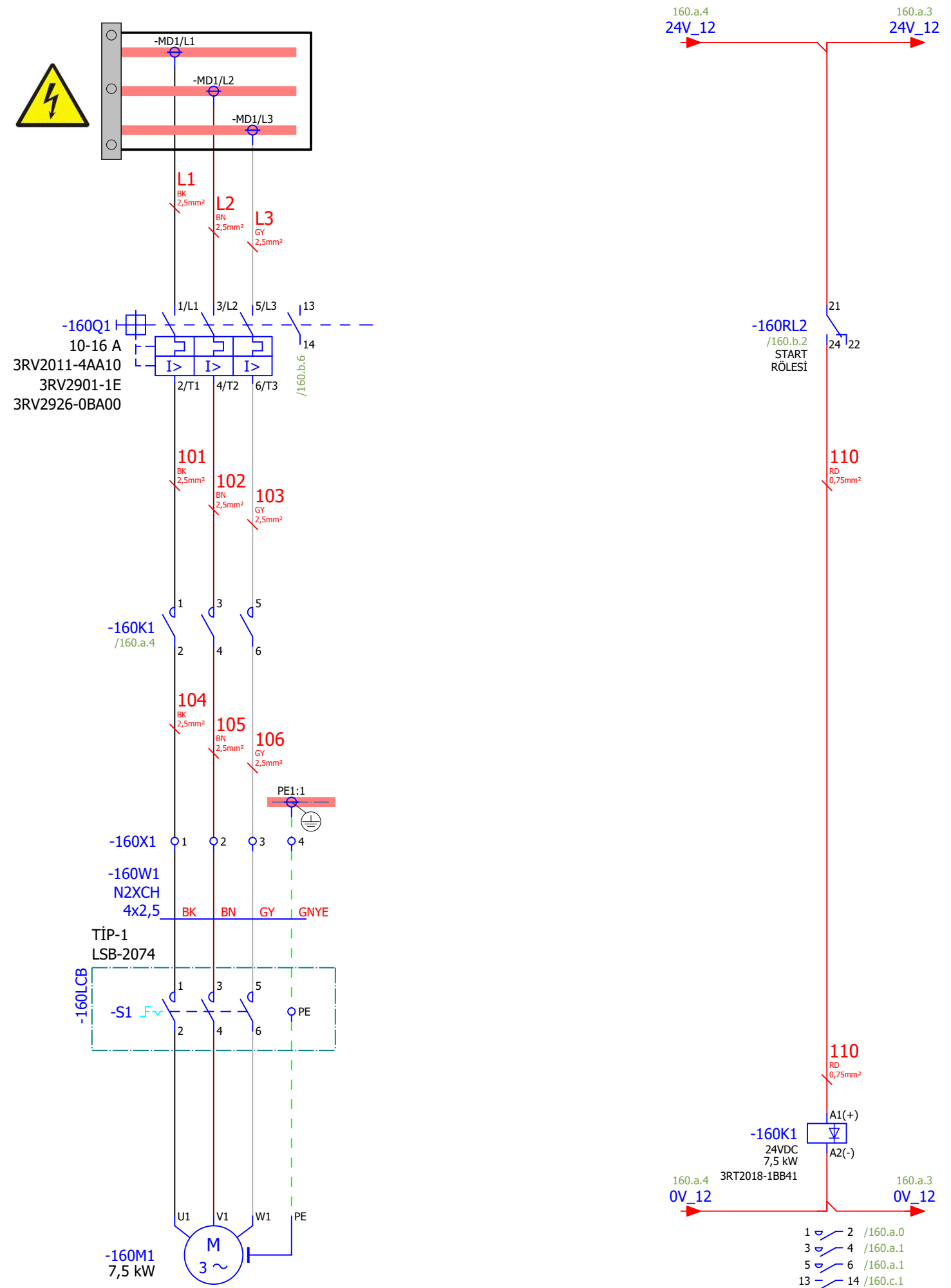

159.c

Page: 160.a

Çizen (Drawing)	Kontrol (Control)	Tag Number	Lokasyon	Sayfa açıklaması (Page description)	Sayfa Özelliği	Proje adı (Project name)	=
Proje Tasarım	Ufuk GÜLÇEN Proje Sorumlusu			YEDEK	Güç Devresi	221017_MİLAS ÜYS FLOTASYON	GB1
							MCC_1
							Next page: 160.b
							Previous page: 159.c



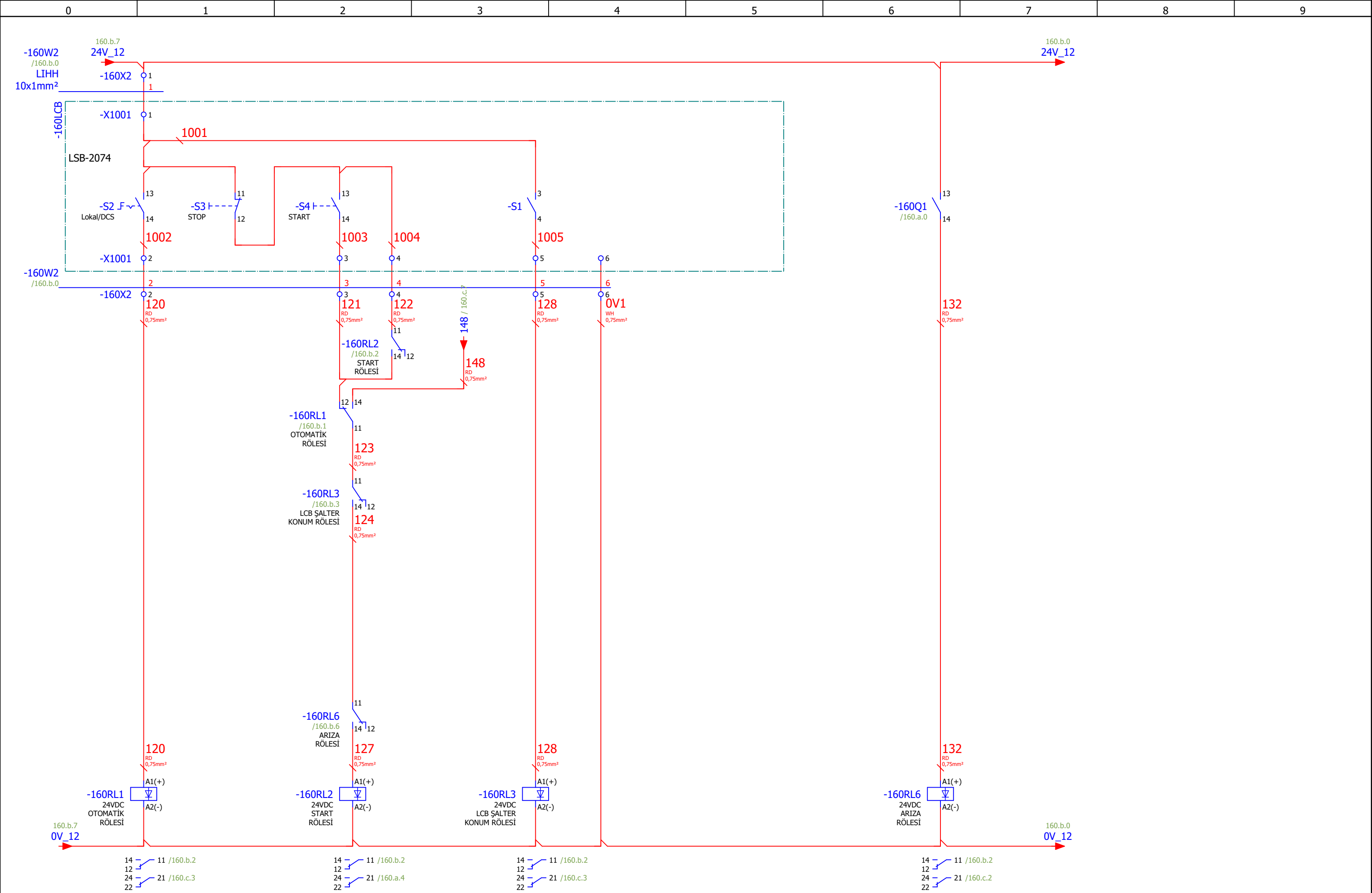

Çizen (Drawing)	Kontrol (Control)	Tag Number	Lokasyon	Sayfa açıklaması (Page description)	Sayfa Özelliği	Proje adı (Project name)								
Proje Tasarım	Ufuk GÜLÇEN Proje Sorumlusu			YEDEK	Kumanda Devresi	221017_MİLAS ÜYS FLOTASYON								
<table border="1" style="width: 100%; border-collapse: collapse;"> <tr> <td style="width: 50%;"></td> <td style="width: 50%; text-align: right;">= GB1</td> </tr> <tr> <td></td> <td style="text-align: right;">+ MCC_1</td> </tr> <tr> <td></td> <td style="text-align: right;">Next page: 160.c</td> </tr> <tr> <td></td> <td style="text-align: right;">Previous page: 160.a</td> </tr> </table>								= GB1		+ MCC_1		Next page: 160.c		Previous page: 160.a
	= GB1													
	+ MCC_1													
	Next page: 160.c													
	Previous page: 160.a													

YEDEK Çalıştı
 YEDEK Arıza
 YEDEK Lokal Remote
 YEDEK Bakım Şalteri
 YEDEK Otomatik Start

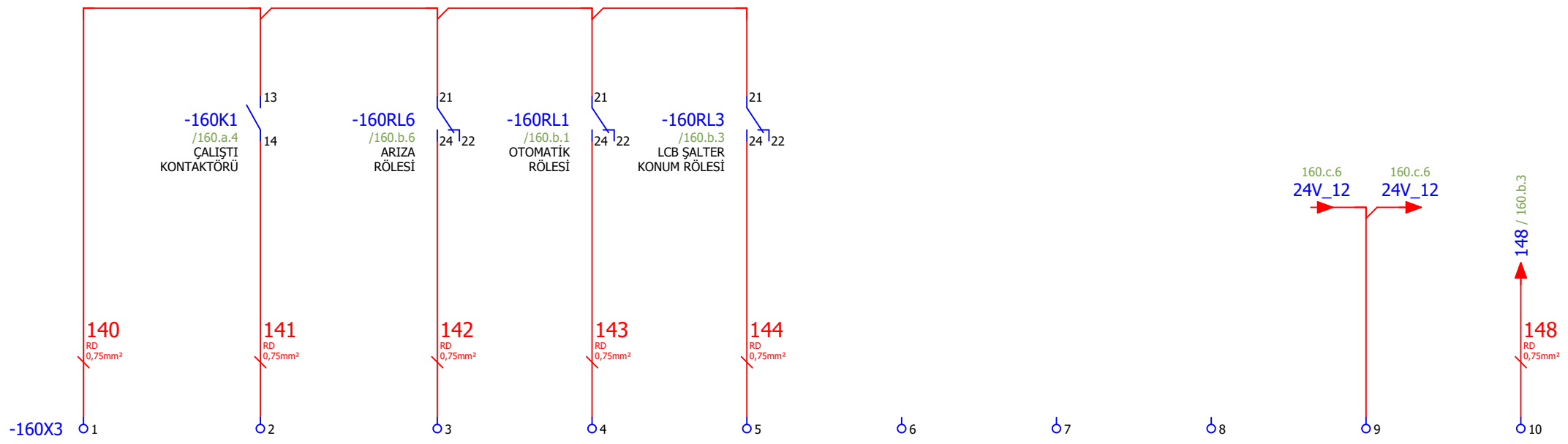

Çizen (Drawing)	Kontrol (Control)		Tag Number	Lokasyon	Sayfa açıklaması (Page description)	Sayfa Özelliği	Proje adı (Project name)	=	GB1
Proje Tasarım	Ufuk GÜLÇEN Proje Sorumlusu				YEDEK	Harici Sinyaller	221017_MİLAS ÜYS FLOTASYON	+	MCC_1
								Next page:	161.a
								Previous page:	160.b

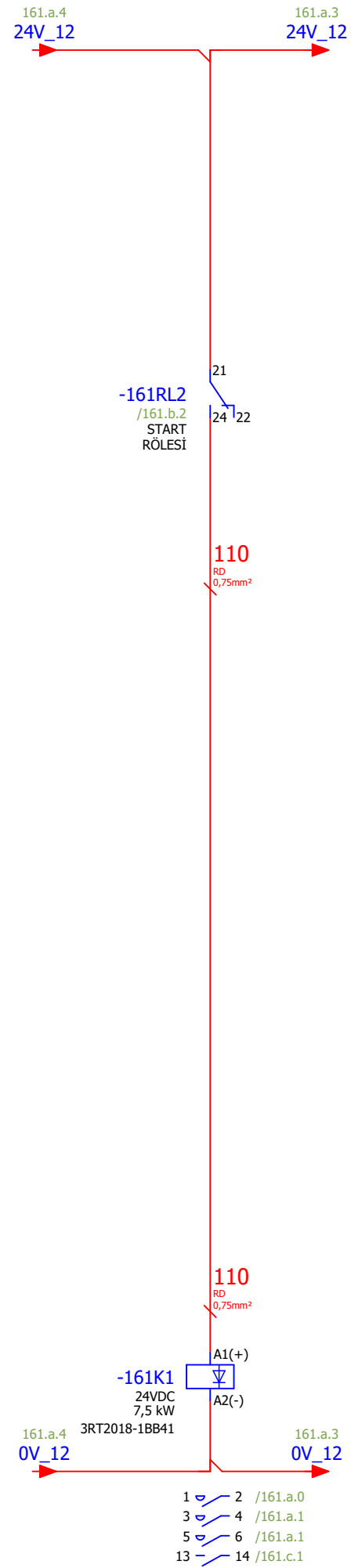
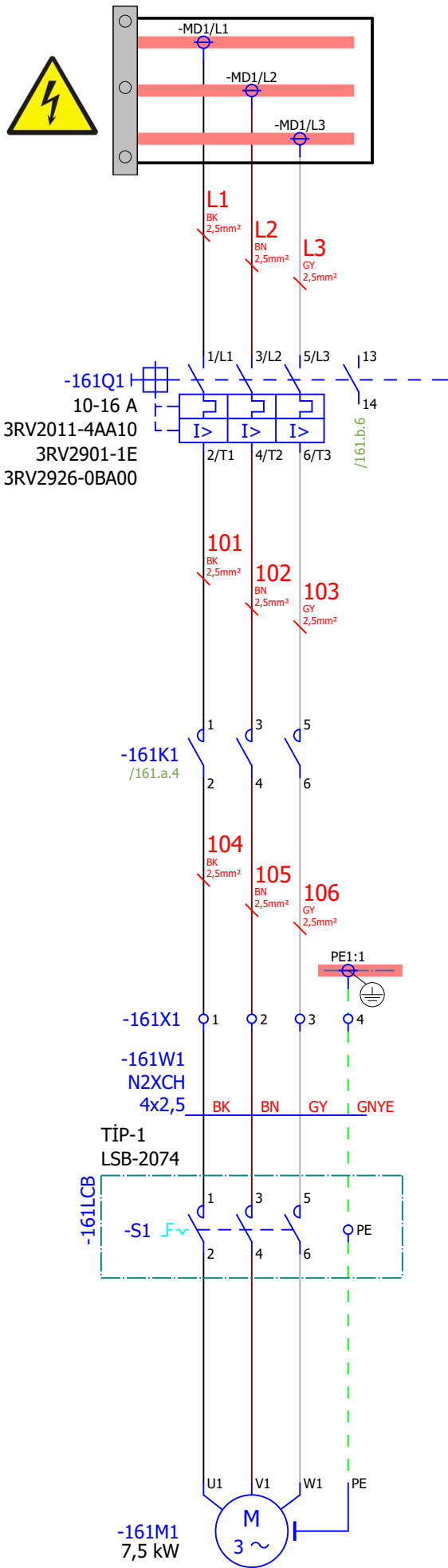

160.c

Page:

161.a

Çizen (Drawing)	Kontrol (Control)	Tag Number	Lokasyon	Sayfa açıklaması (Page description)	Sayfa Özelliği	Proje adı (Project name)
Proje Tasarım	Ufuk GÜLÇEN Proje Sorumlusu			YEDEK	Güç Devresi	221017_MİLAS ÜYS FLOTASYON
						= GB1
						+ MCC_1
						Next page: 161.b
						Previous page: 160.c

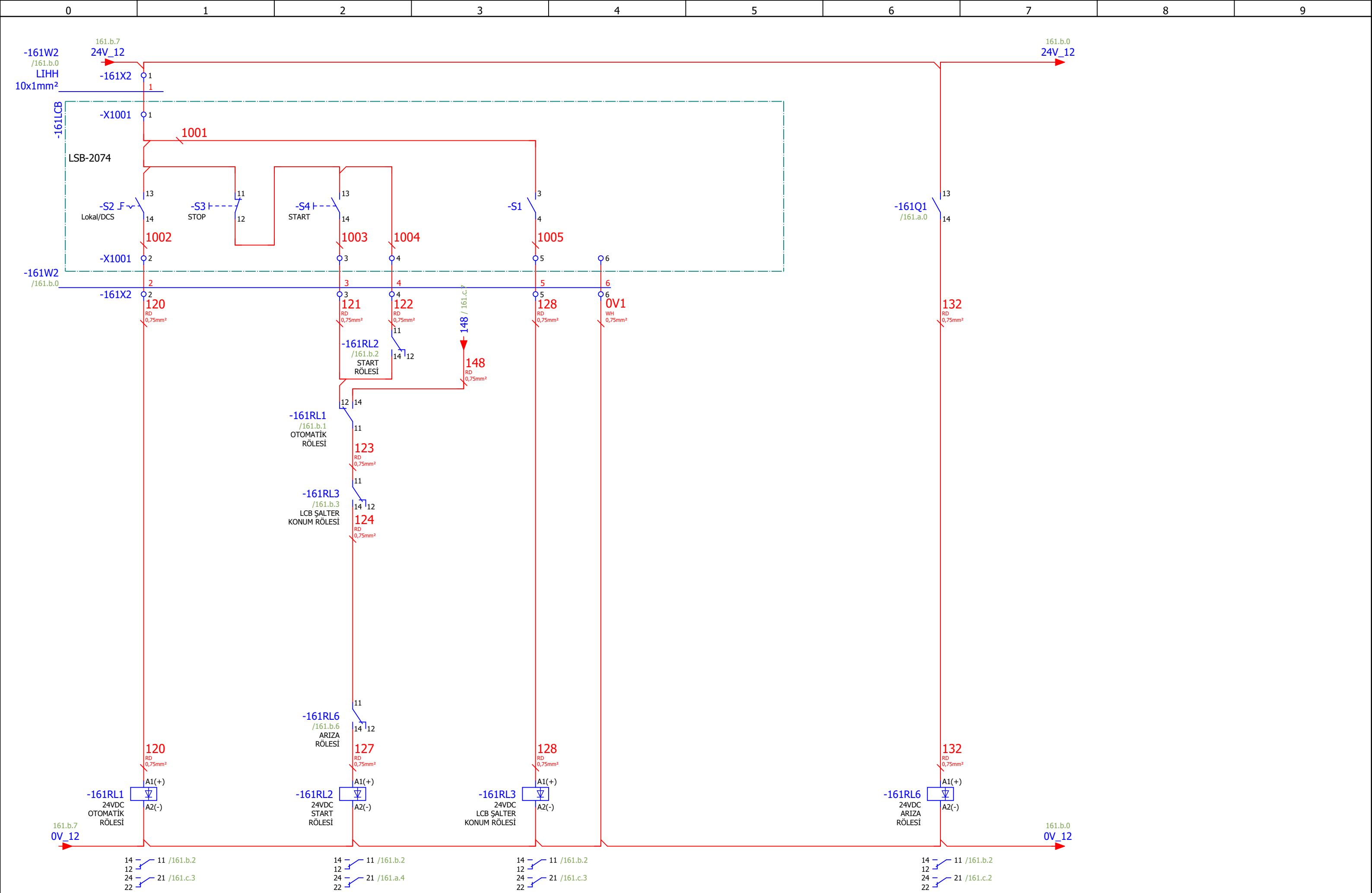

161.a

Page: 161.b

Çizen (Drawing)	Kontrol (Control)	USIA Unique Solutions at Applications an EPC company	Tag Number	Lokasyon	Sayfa açıklaması (Page description)	Sayfa Özelliği	Proje adı (Project name)	=	GB1
Proje Tasarım	Ufuk GÜLÇEN Proje Sorumlusu					YEDEK	Kumanda Devresi	221017_MİLAS ÜYS FLOTASYON	+
								Next page:	161.c
								Previous page:	161.a

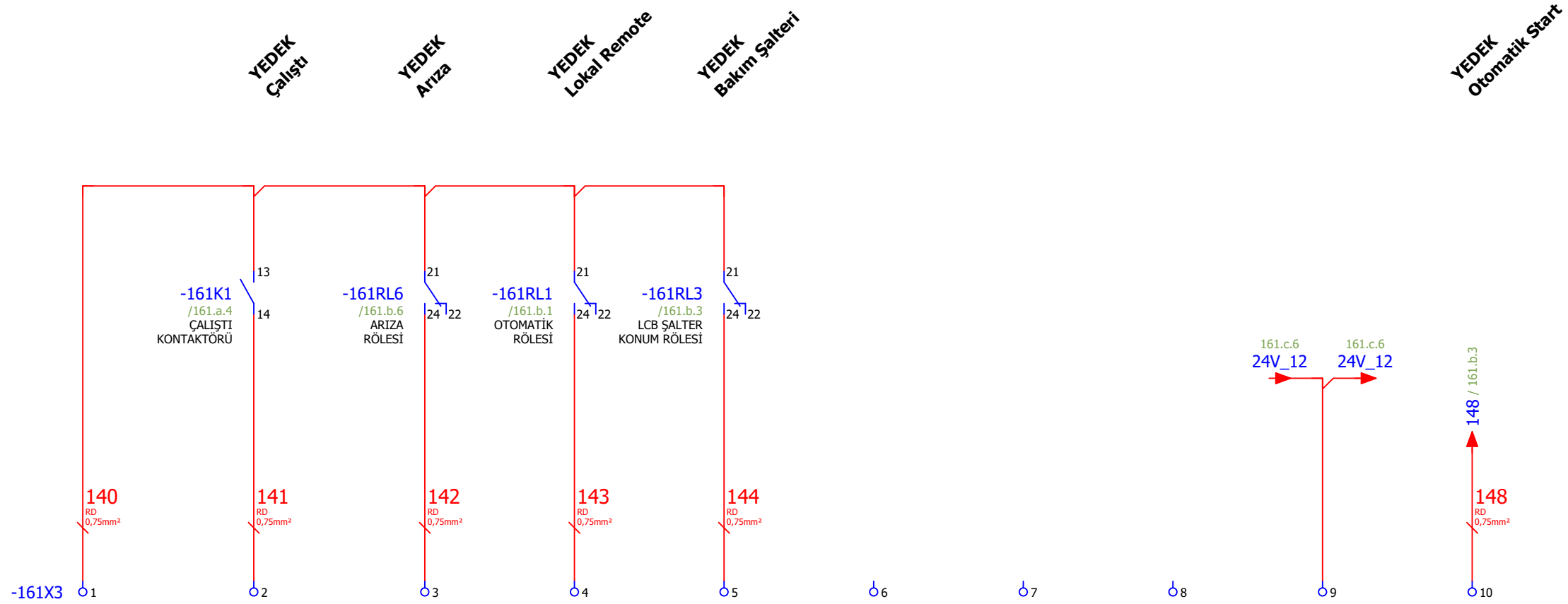

Çizen (Drawing)	Kontrol (Control)	USIA Unique Solutions at Applications an EPC company	Tag Number	Lokasyon	Sayfa açıklaması (Page description)	Sayfa Özelliği	Proje adı (Project name)	=	GB1
Proje Tasarım	Ufuk GÜLÇEN Proje Sorumlusu					YEDEK	Harici Sinyaller	221017_MİLAS ÜYS FLOTASYON	+
								Next page:	162.a
								Previous page:	161.b

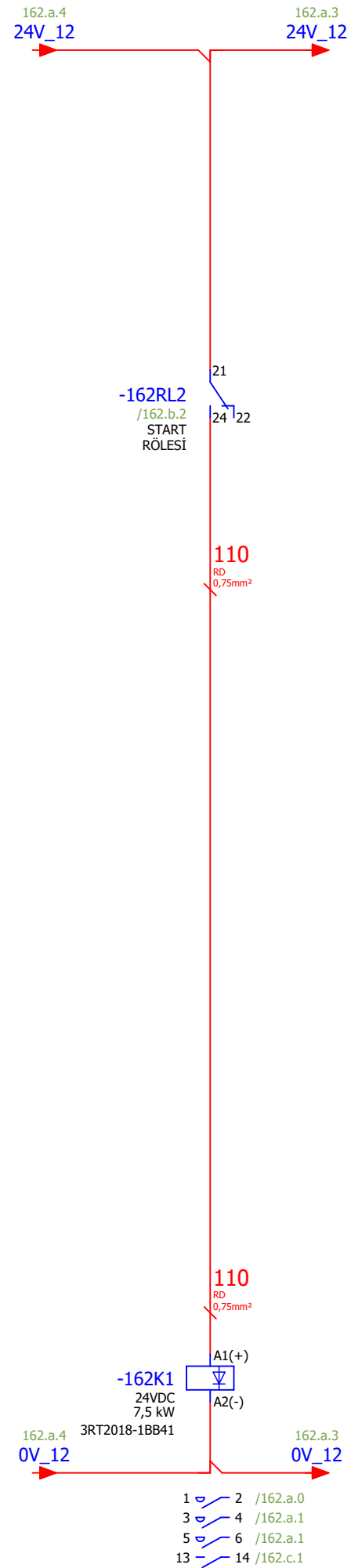
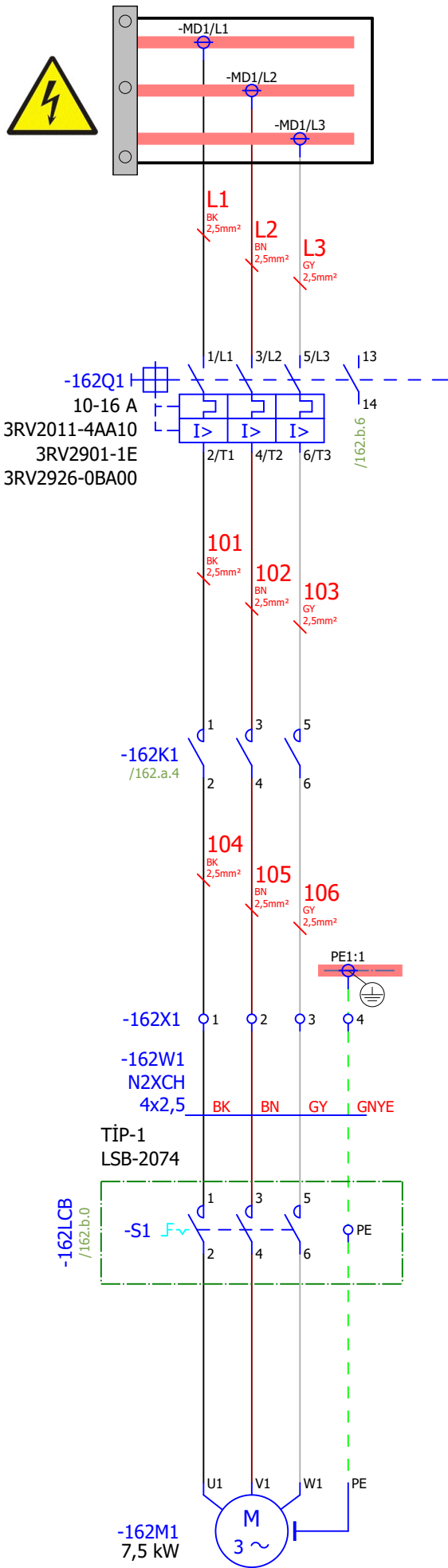

161.c

Page: 162.a

Çizen (Drawing)	Kontrol (Control)	Tag Number	Lokasyon	Sayfa açıklaması (Page description)	Sayfa Özelliği	Proje adı (Project name)
Proje Tasarım	Ufuk GÜLÇEN Proje Sorumlusu			YEDEK	Güç Devresi	221017_MİLAS ÜYS FLOTASYON
						= GB1
						+ MCC_1
						Next page: 162.b
						Previous page: 161.c

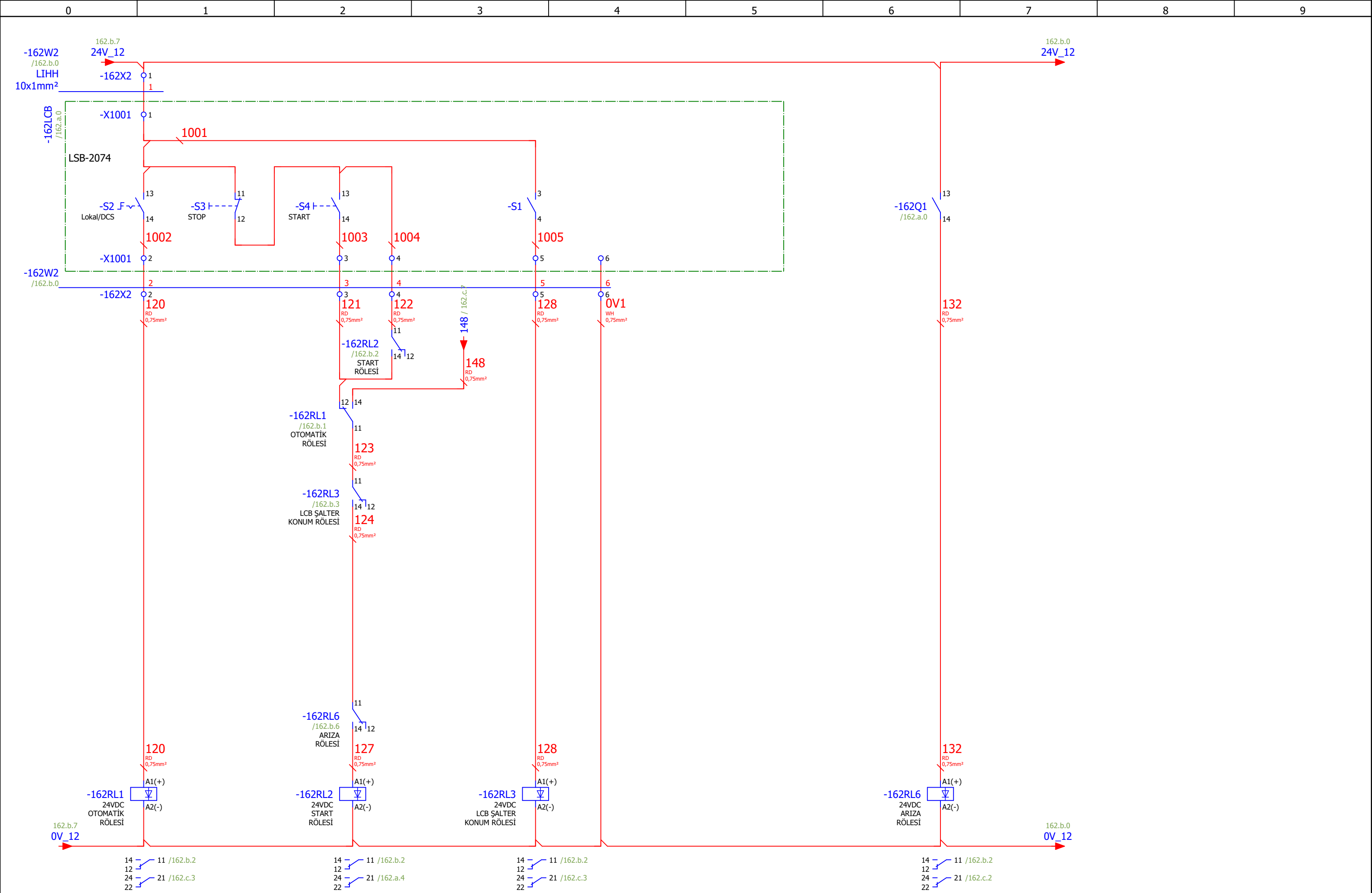

162.a

Page: 162.b

Çizen (Drawing)	Kontrol (Control)	USIA Unique Solutions at Applications an EPC company	Tag Number	Lokasyon	Sayfa açıklaması (Page description)	Sayfa Özelliği	Proje adı (Project name)	=	GB1
Proje Tasarım	Ufuk GÜLÇEN Proje Sorumlusu					YEDEK	Kumanda Devresi	221017_MİLAS ÜYS FLOTASYON	+
								Next page:	162.c
								Previous page:	162.a

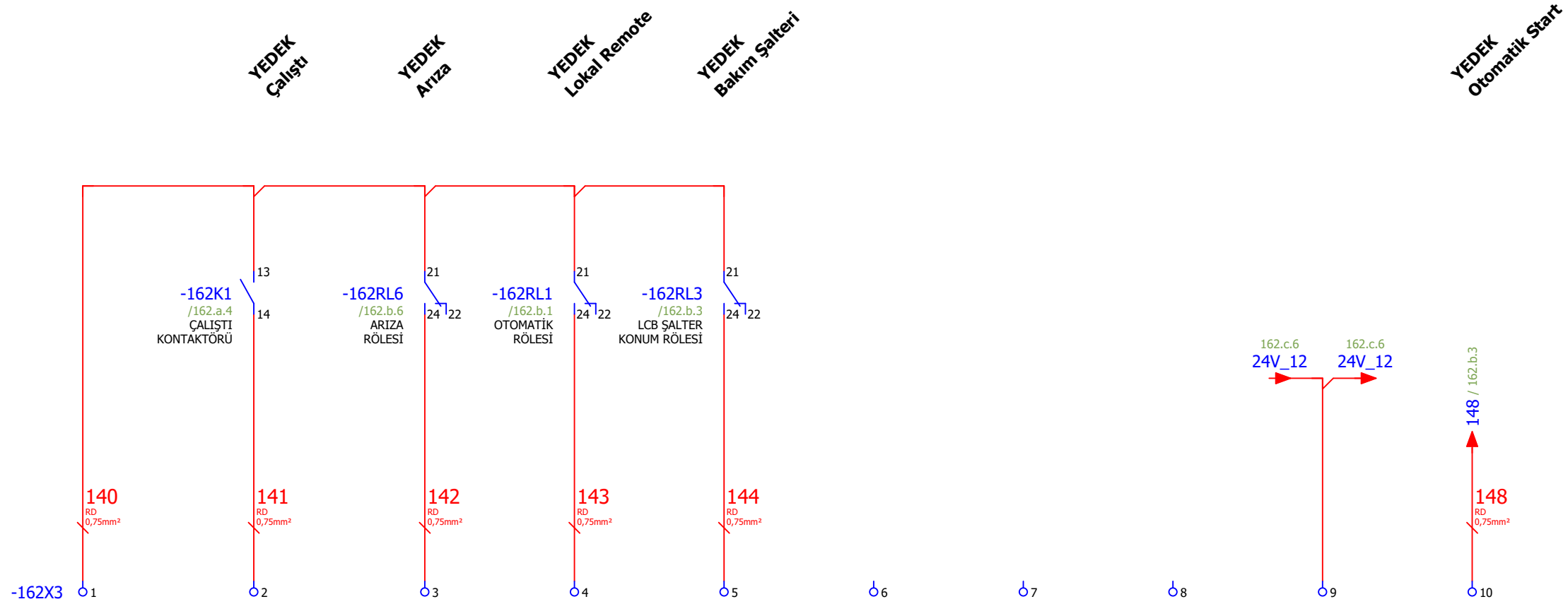

Çizen (Drawing)	Kontrol (Control)	US A Unique Solutions at Applications an EPC company	Tag Number	Lokasyon	Sayfa açıklaması (Page description)	Sayfa Özelliği	Proje adı (Project name)	=	GB1
Proje Tasarım	Ufuk GÜLÇEN Proje Sorumlusu					YEDEK	Harici Sinyaller	221017_MİLAS ÜYS FLOTASYON	+
								Next page:	163.a
								Previous page:	162.b

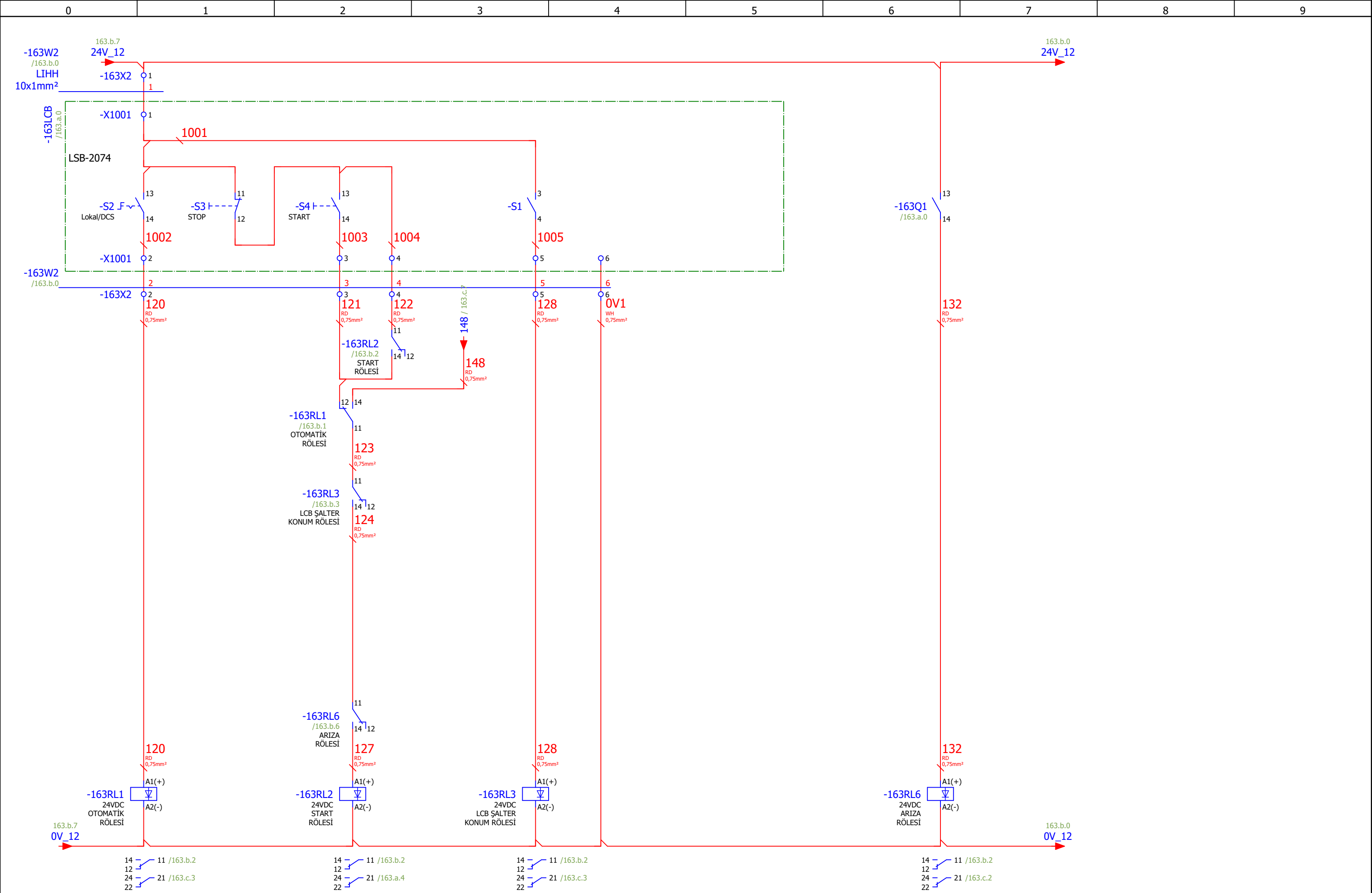

163.a

Çizen (Drawing)	Kontrol (Control)	USIA Unique Solutions at Applications an EPC company	Tag Number	Lokasyon	Sayfa açıklaması (Page description)	Sayfa Özelliği	Proje adı (Project name)	=	GB1
Proje Tasarım	Ufuk GÜLÇEN Proje Sorumlusu					YEDEK	Kumanda Devresi	221017_MİLAS ÜYS FLOTASYON	+
								Next page:	163.c
								Previous page:	163.a

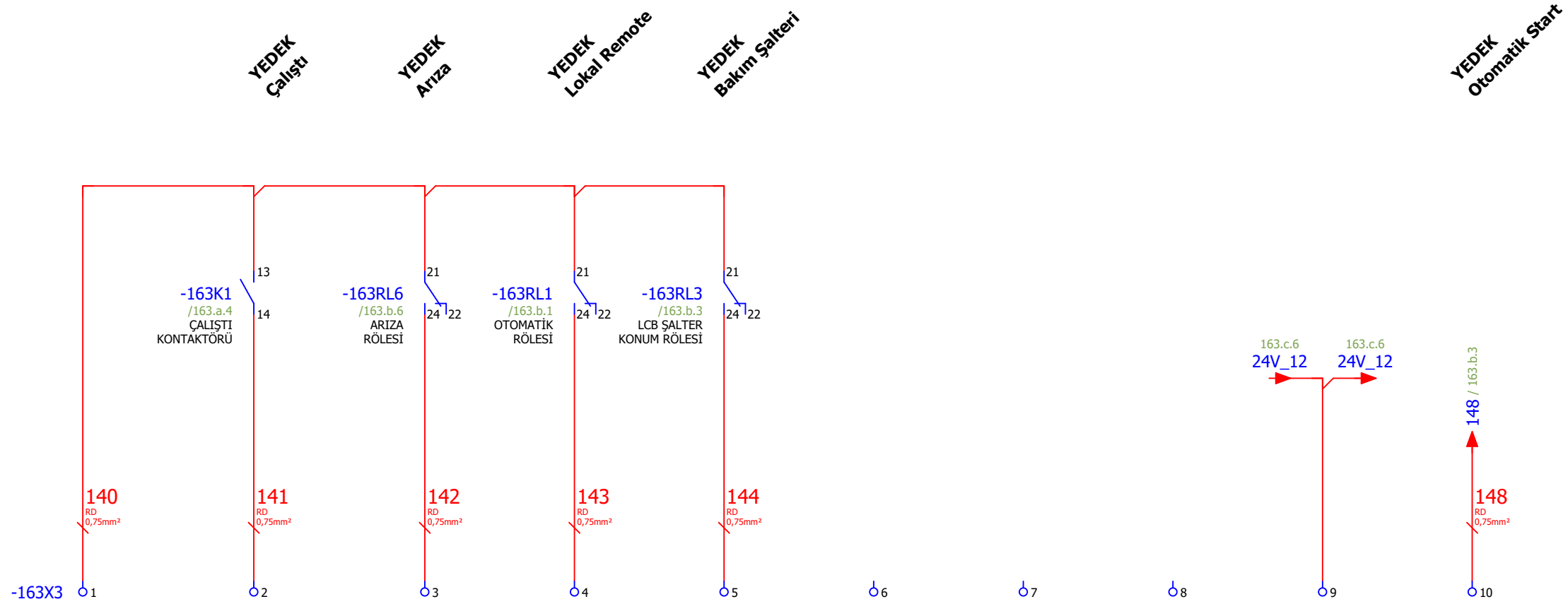

Çizen (Drawing)	Kontrol (Control)	US A Unique Solutions at Applications an EPC company	Tag Number	Lokasyon	Sayfa açıklaması (Page description)	Sayfa Özelliği	Proje adı (Project name)	=	GB1
Proje Tasarım	Ufuk GÜLÇEN Proje Sorumlusu					YEDEK	Harici Sinyaller	221017_MİLAS ÜYS FLOTASYON	+
								Next page:	164.a
								Previous page:	163.b

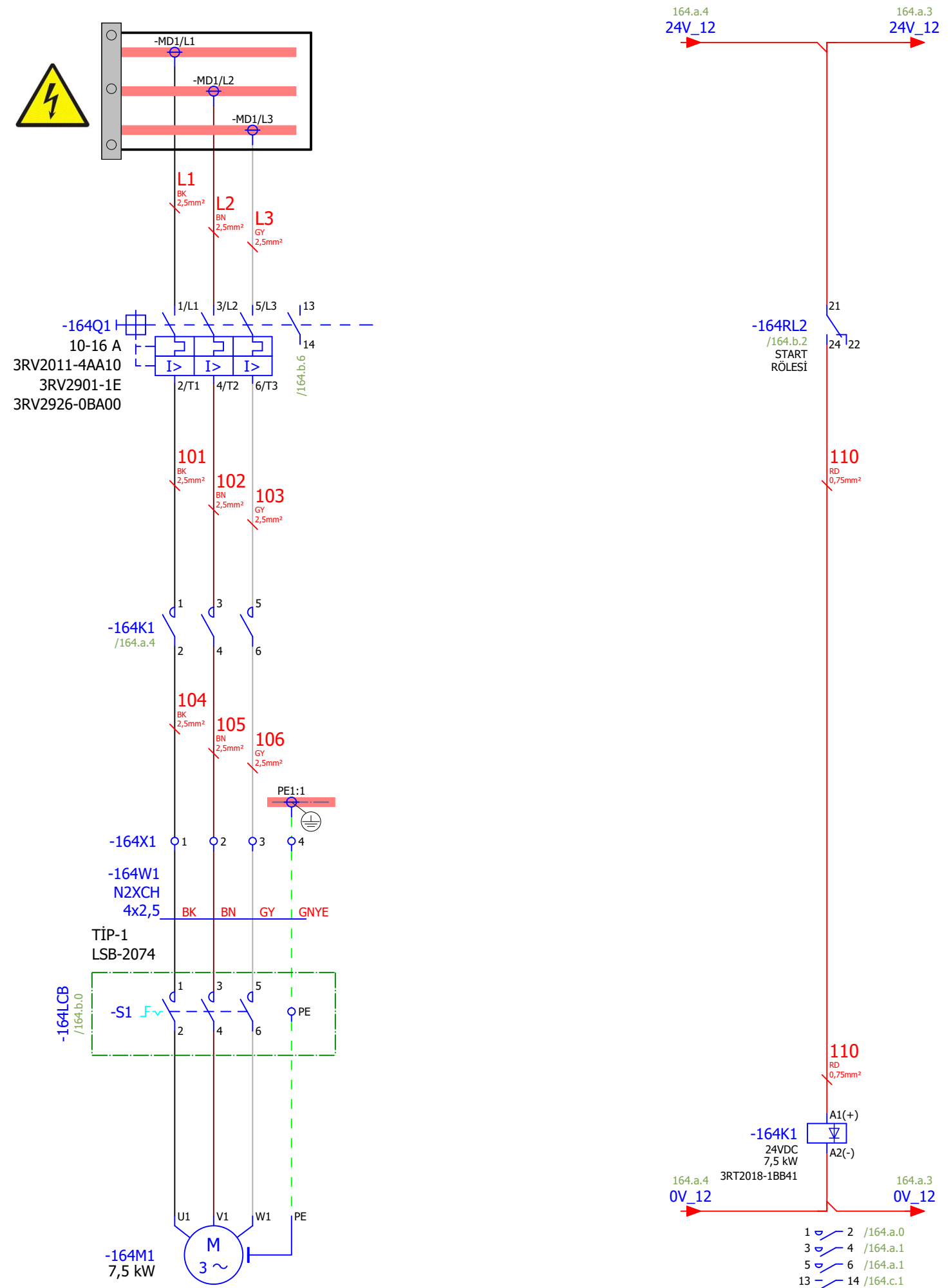

163.c

Çizen (Drawing)	Kontrol (Control)	Tag Number	Lokasyon	Sayfa açıklaması (Page description)	Sayfa Özelliği	Proje adı (Project name)	Page:
Proje Tasarım	Ufuk GÜLÇEN Proje Sorumlusu			YEDEK	Güç Devresi	221017_MİLAS ÜYS FLOTASYON	164.a
							GB1
							MCC_1
							Next page: 164.b
							Previous page: 163.c

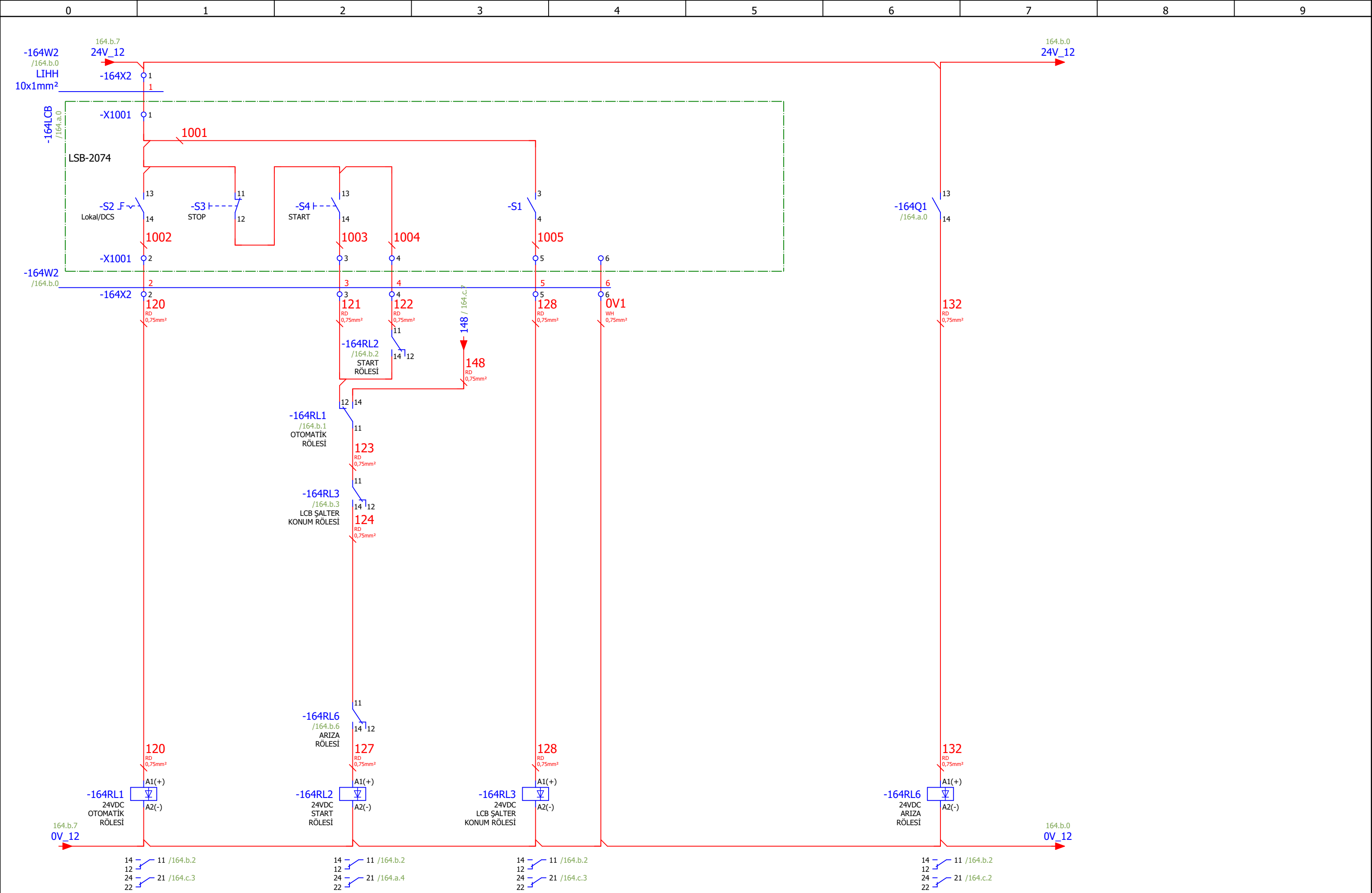

164.a

Page: 164.b

Çizen (Drawing)	Kontrol (Control)	USIA	Tag Number	Lokasyon	Sayfa açıklaması (Page description)	Sayfa Özelliği	Proje adı (Project name)
Proje Tasarım	Ufuk GÜLÇEN Proje Sorumlusu	Unique Solutions at Applications an EPC company			YEDEK	Kumanda Devresi	221017_MİLAS ÜYS FLOTASYON
							= GB1
							+ MCC_1
							Next page: 164.c
							Previous page: 164.a

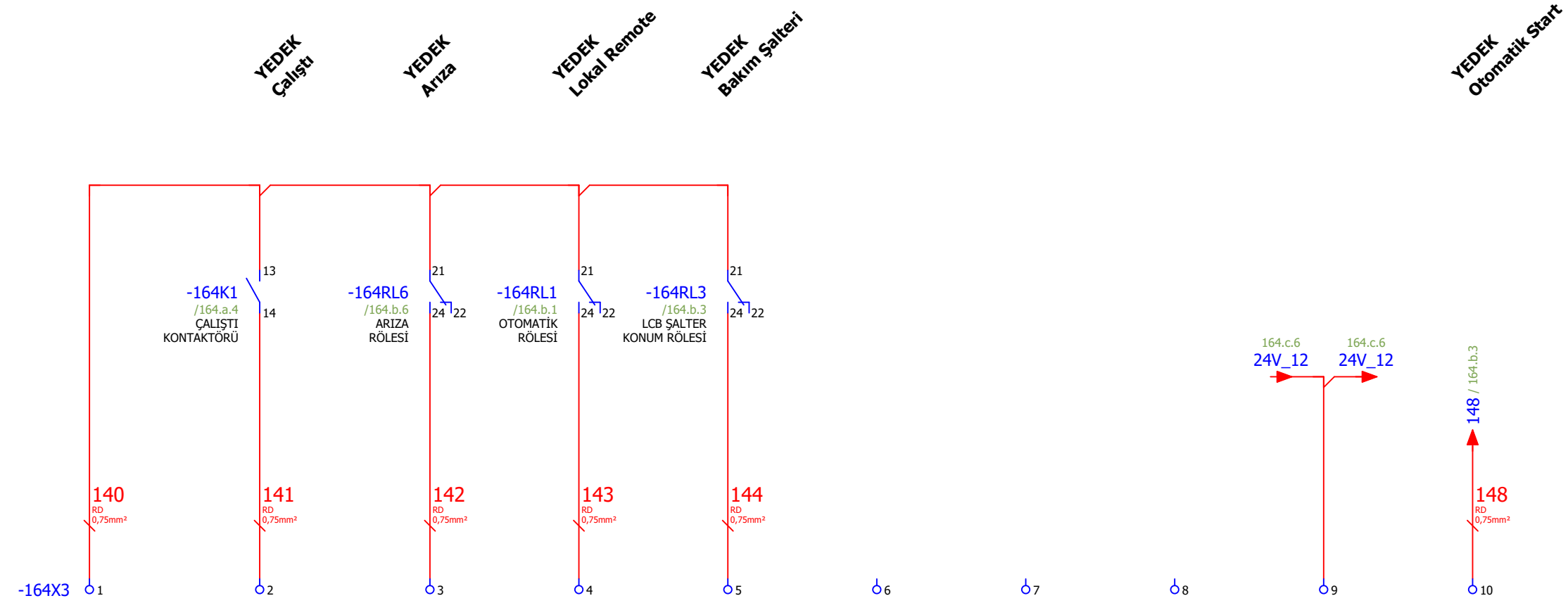

Çizen (Drawing)	Kontrol (Control)	USIA Unique Solutions at Applications an EPC company	Tag Number	Lokasyon	Sayfa açıklaması (Page description)	Sayfa Özelliği	Proje adı (Project name)	=	GB1
Proje Tasarım	Ufuk GÜLÇEN Proje Sorumlusu					YEDEK	Harici Sinyaller	221017_MİLAS ÜYS FLOTASYON	+
								Next page:	165.a
								Previous page:	164.b

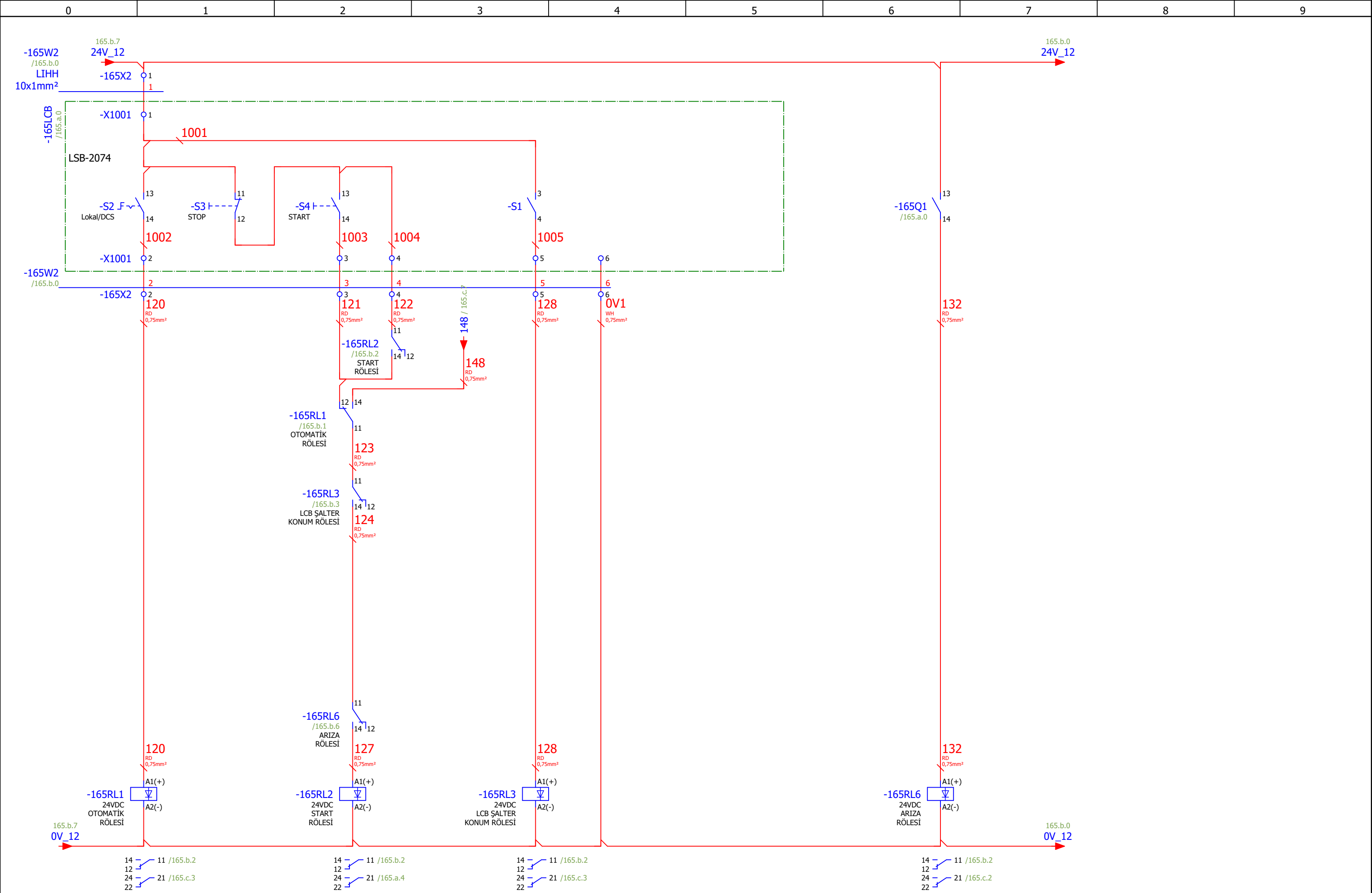

Çizen (Drawing)	Kontrol (Control)	Tag Number	Lokasyon	Sayfa açıklaması (Page description)	Sayfa Özelliği	Proje adı (Project name)								
Proje Tasarım	Ufuk GÜLÇEN Proje Sorumlusu			YEDEK	Kumanda Devresi	221017_MİLAS ÜYS FLOTASYON								
														
<table border="1" style="width: 100%; border-collapse: collapse;"> <tr> <td style="width: 10px;">=</td> <td>GB1</td> </tr> <tr> <td style="width: 10px;">+</td> <td>MCC_1</td> </tr> <tr> <td style="width: 10px;">Next page:</td> <td>165.c</td> </tr> <tr> <td style="width: 10px;">Previous page:</td> <td>165.a</td> </tr> </table>							=	GB1	+	MCC_1	Next page:	165.c	Previous page:	165.a
=	GB1													
+	MCC_1													
Next page:	165.c													
Previous page:	165.a													

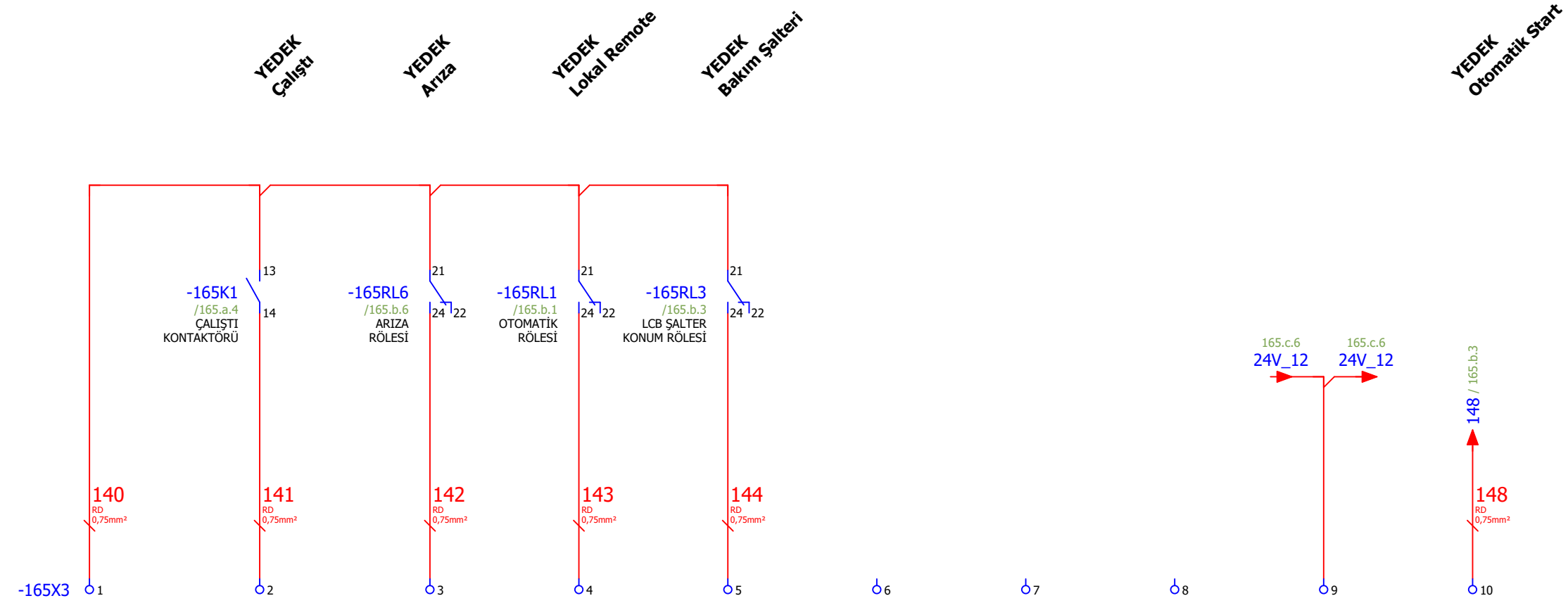

Çizen (Drawing)	Kontrol (Control)	USIA Unique Solutions at Applications an EPC company	Tag Number	Lokasyon	Sayfa açıklaması (Page description)	Sayfa Özelliği	Proje adı (Project name)	=	165.c
Proje Tasarım	Ufuk GÜLÇEN Proje Sorumlusu					YEDEK	Harici Sinyaller	221017_MİLAS ÜYS FLOTASYON	+
								Next page:	166.a
								Previous page:	165.b

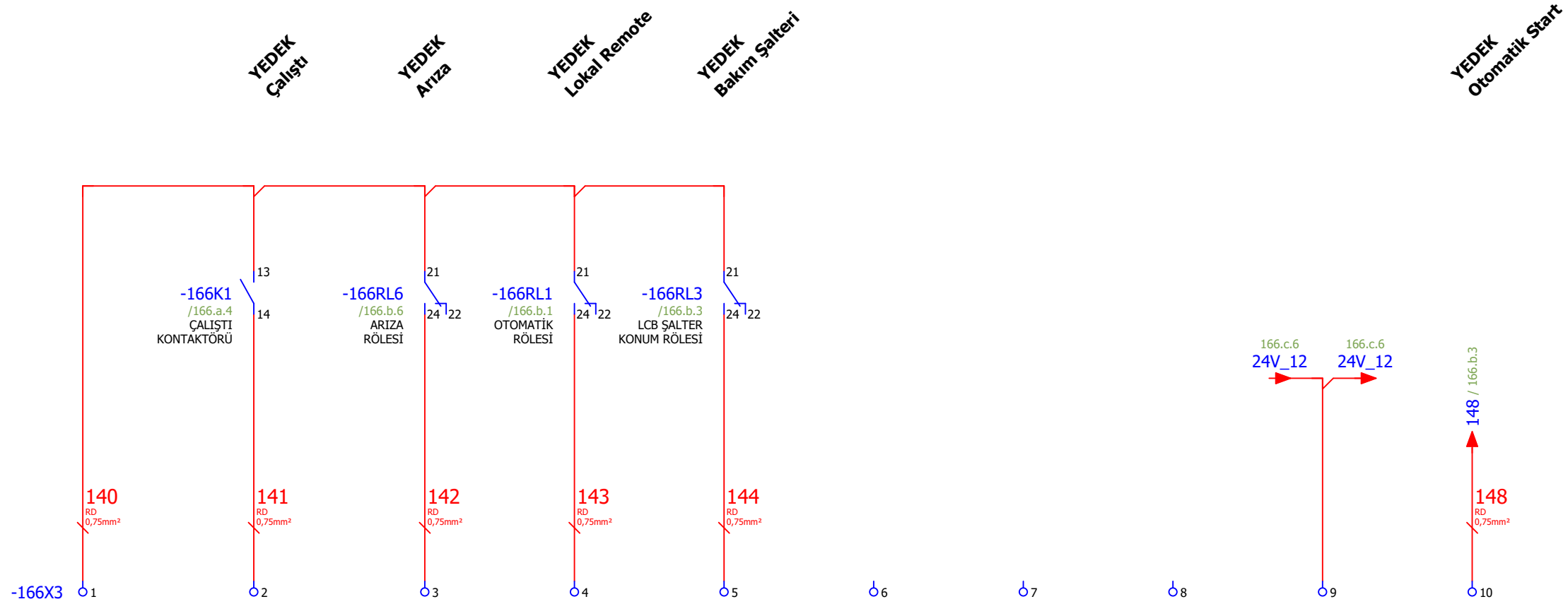

Çizen (Drawing)	Kontrol (Control)	USIA Unique Solutions at Applications an EPC company	Tag Number	Lokasyon	Sayfa açıklaması (Page description)	Sayfa Özelliği	Proje adı (Project name)	=	166.b
Proje Tasarım	Ufuk GÜLÇEN Proje Sorumlusu					YEDEK	Harici Sinyaller	221017_MİLAS ÜYS FLOTASYON	+
								Next page:	167.a
								Previous page:	166.b

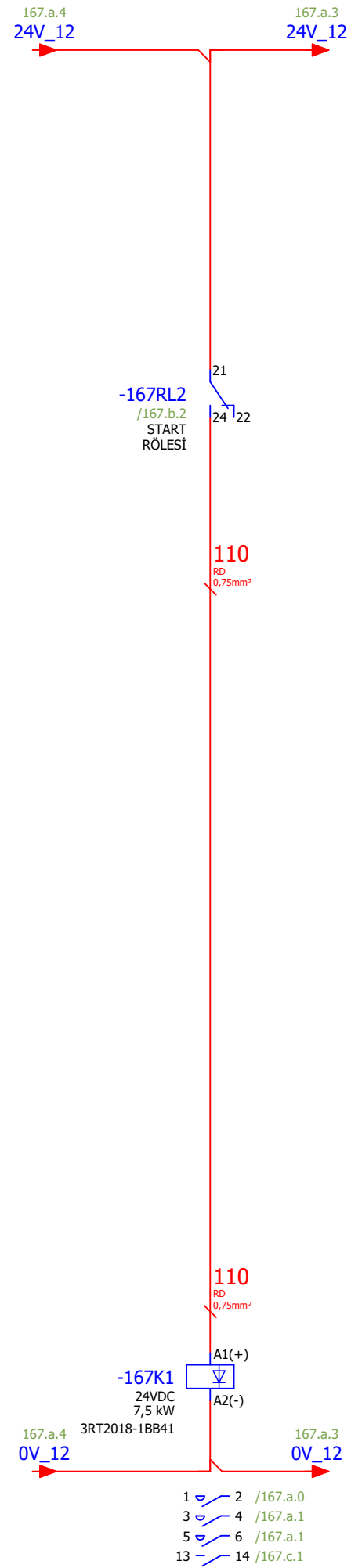
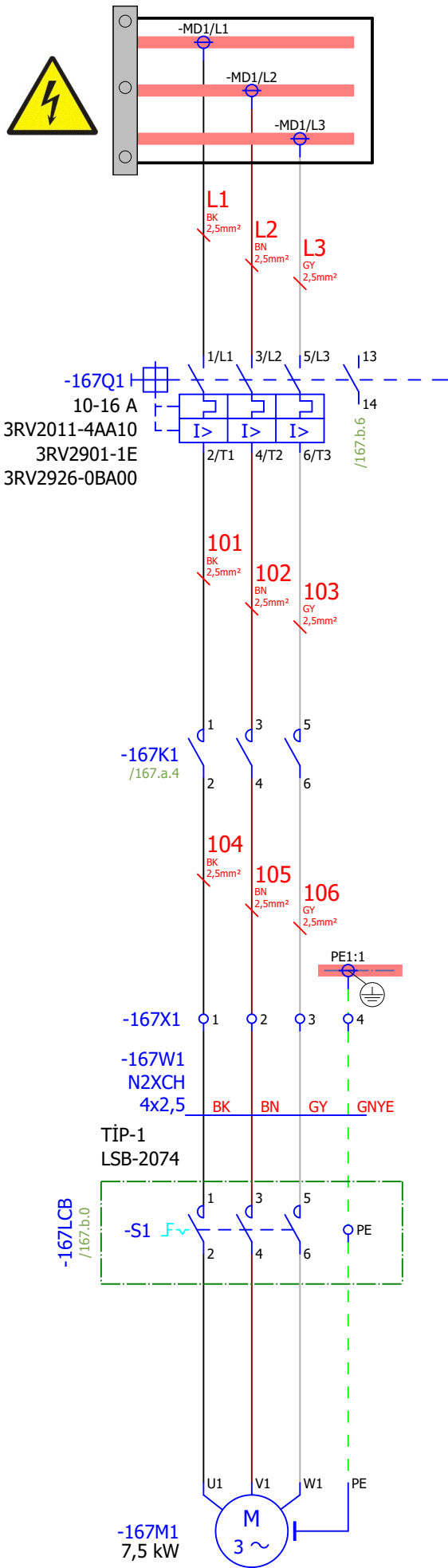

Çizen (Drawing)	Kontrol (Control)	Tag Number	Lokasyon	Sayfa açıklaması (Page description)	Sayfa Özelliği	Proje adı (Project name)
Proje Tasarım	Ufuk GÜLÇEN Proje Sorumlusu			YEDEK	Güç Devresi	221017_MİLAS ÜYS FLOTASYON
						= GB1
						+ MCC_1
						Next page: 167.b
						Previous page: 166.c

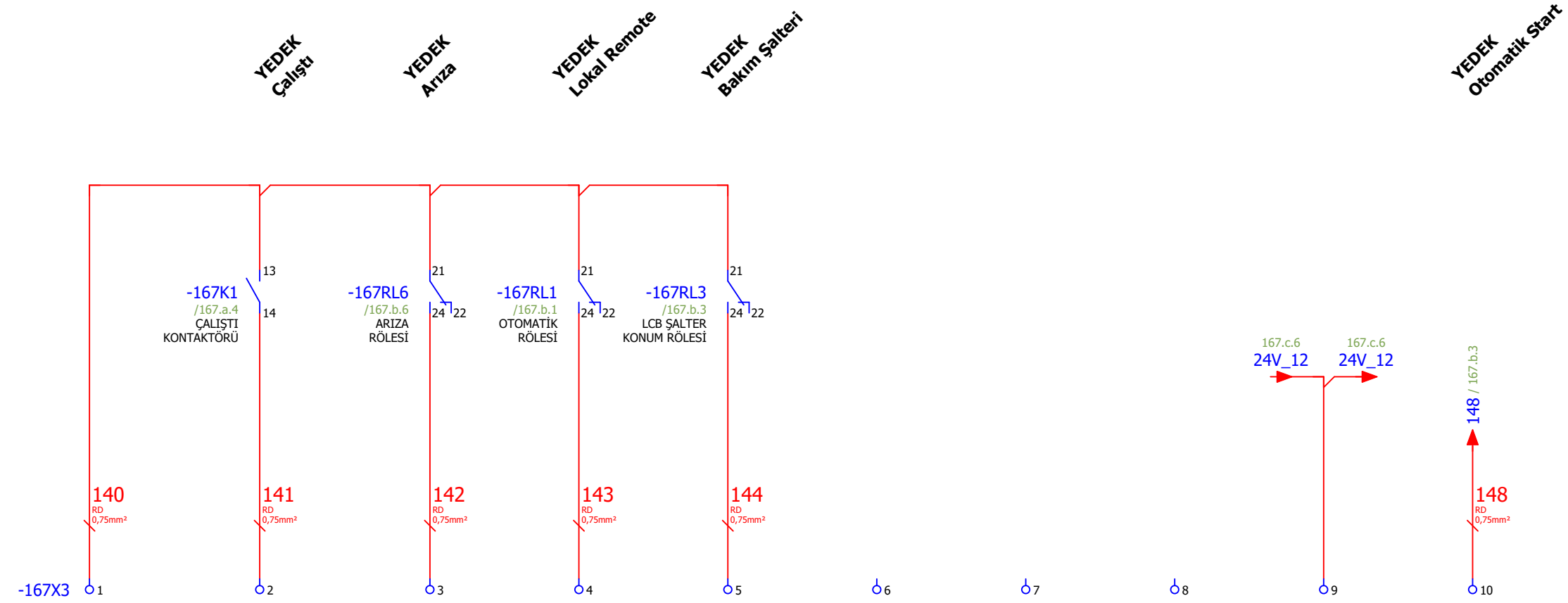

Çizen (Drawing)	Kontrol (Control)	USIA Unique Solutions at Applications an EPC company	Tag Number	Lokasyon	Sayfa açıklaması (Page description)	Sayfa Özelliği	Proje adı (Project name)	=	GB1
Proje Tasarım	Ufuk GÜLÇEN Proje Sorumlusu					YEDEK	Harici Sinyaller	221017_MİLAS ÜYS FLOTASYON	+
								Next page:	168.a
								Previous page:	167.b

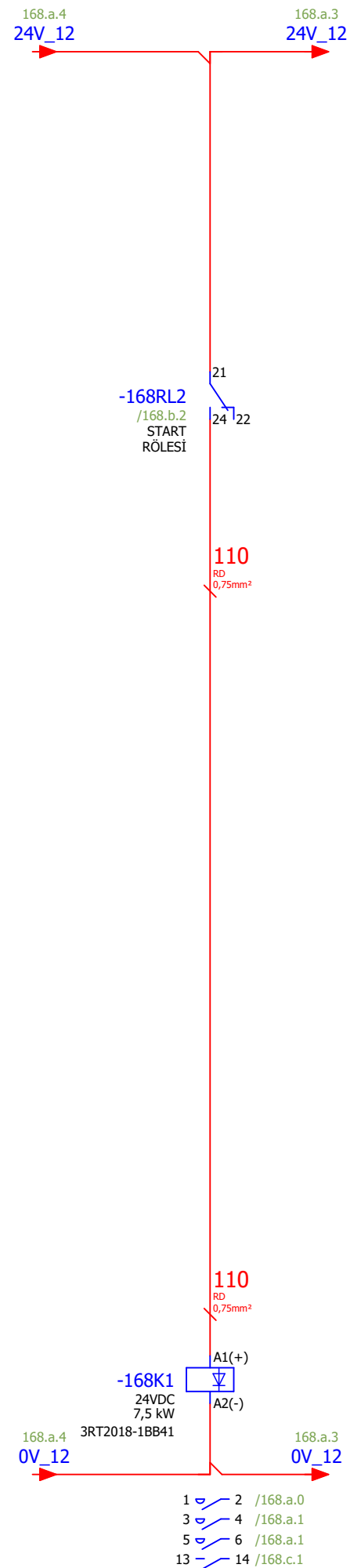
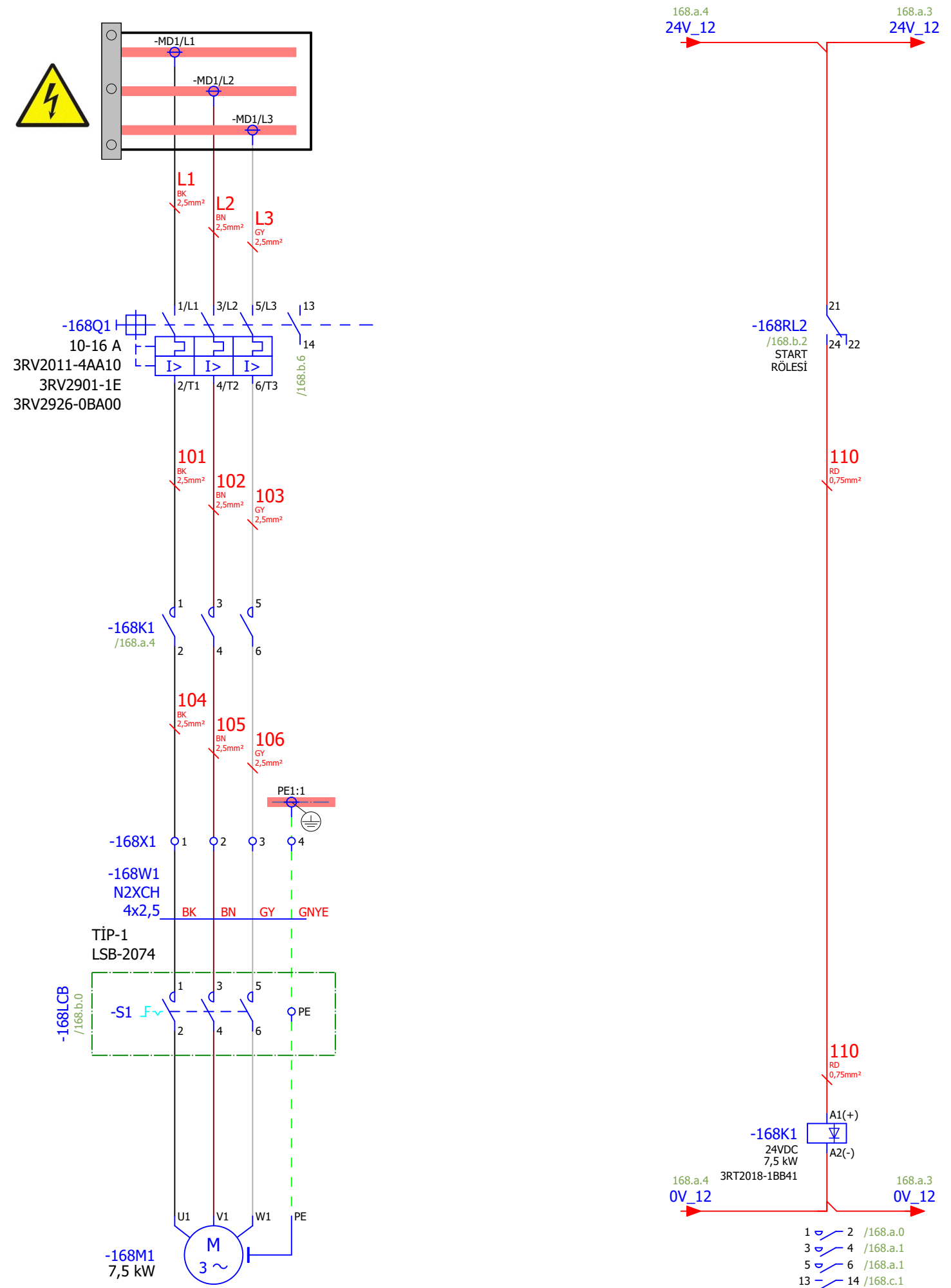

167.c

Page: 168.a

Çizen (Drawing)	Kontrol (Control)	Tag Number	Lokasyon	Sayfa açıklaması (Page description)	Sayfa Özelliği	Proje adı (Project name)
Proje Tasarım	Ufuk GÜLÇEN Proje Sorumlusu			YEDEK	Güç Devresi	221017_MİLAS ÜYS FLOTASYON



=	GB1
+	MCC_1
Next page:	168.b
Previous page:	167.c

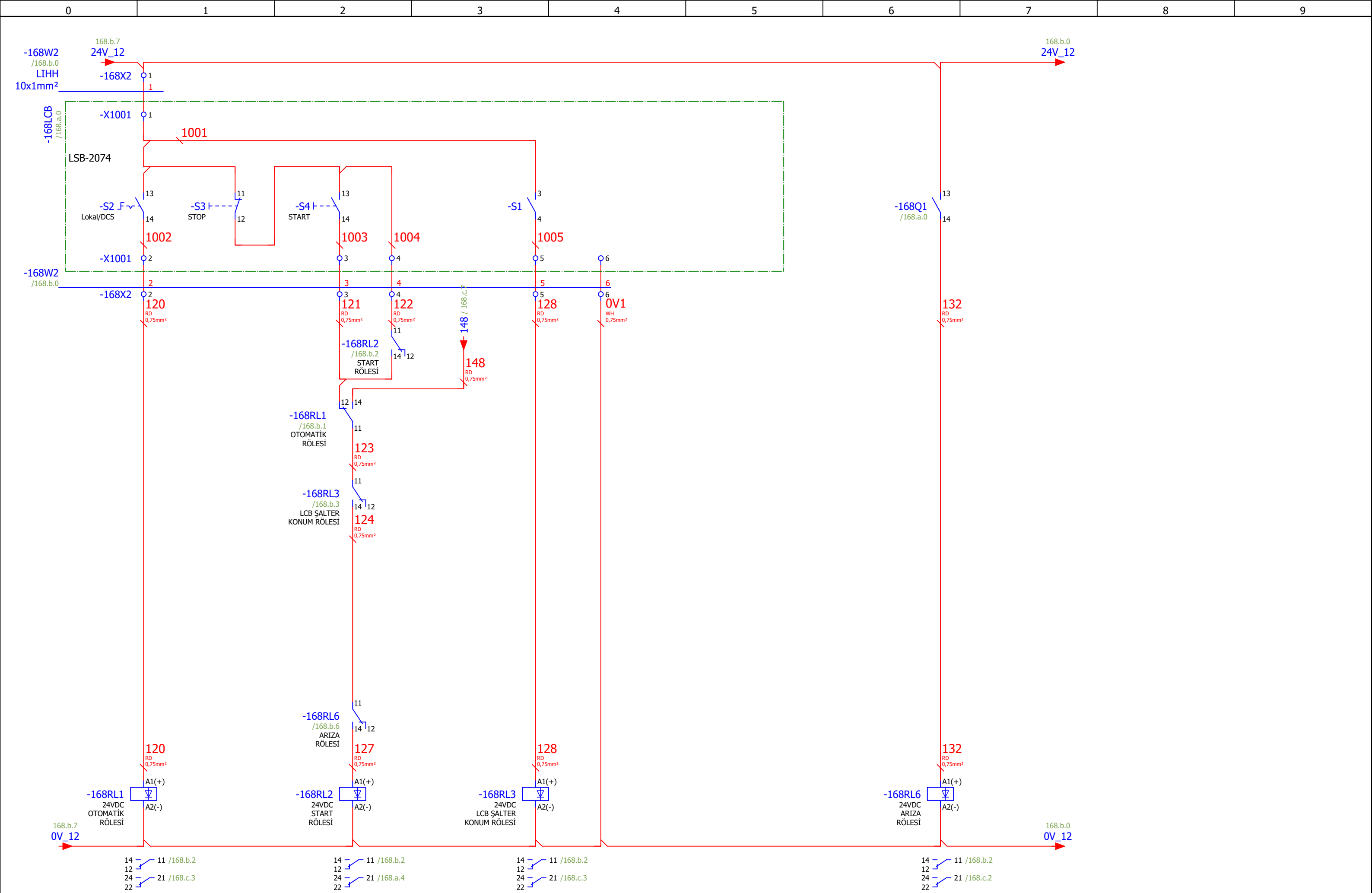

168.a

Page: 168.b

Çizen (Drawing)	Kontrol (Control)	USIA	Tag Number	Lokasyon	Sayfa açıklaması (Page description)	Sayfa Özelliği	Proje adı (Project name)
Proje Tasarım	Ufuk GÜLÇEN Proje Sorumlusu	Unique Solutions at Applications an EPC company			YEDEK	Kumanda Devresi	221017_MİLAS ÜYS FLOTASYON
							= GB1
							+ MCC_1
							Next page: 168.c
							Previous page: 168.a

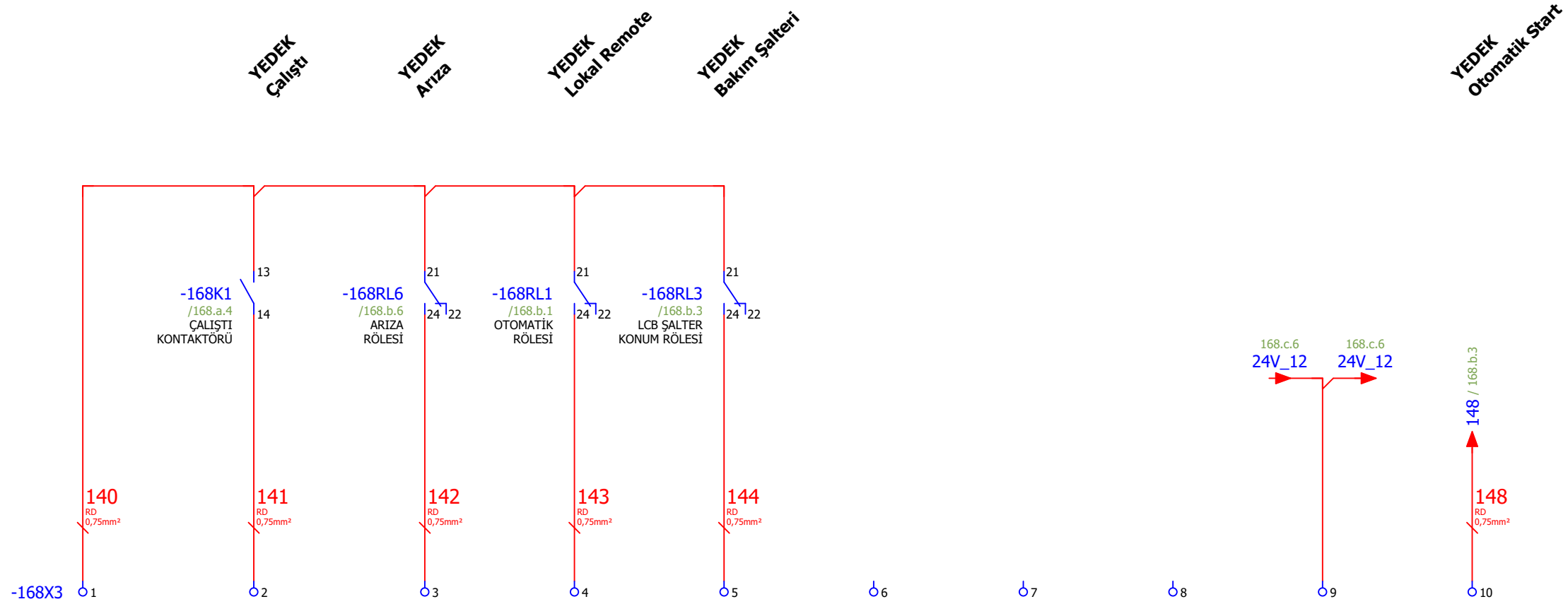

Çizen (Drawing)	Kontrol (Control)	Tag Number	Lokasyon	Sayfa açıklaması (Page description)	Sayfa Özelliği	Proje adı (Project name)	=
Proje Tasarım	Ufuk GÜLÇEN Proje Sorumlusu			YEDEK	Harici Sinyaller	221017_MİLAS ÜYS FLOTASYON	GB1
							MCC_1
							Next page: 169.a
							Previous page: 168.b

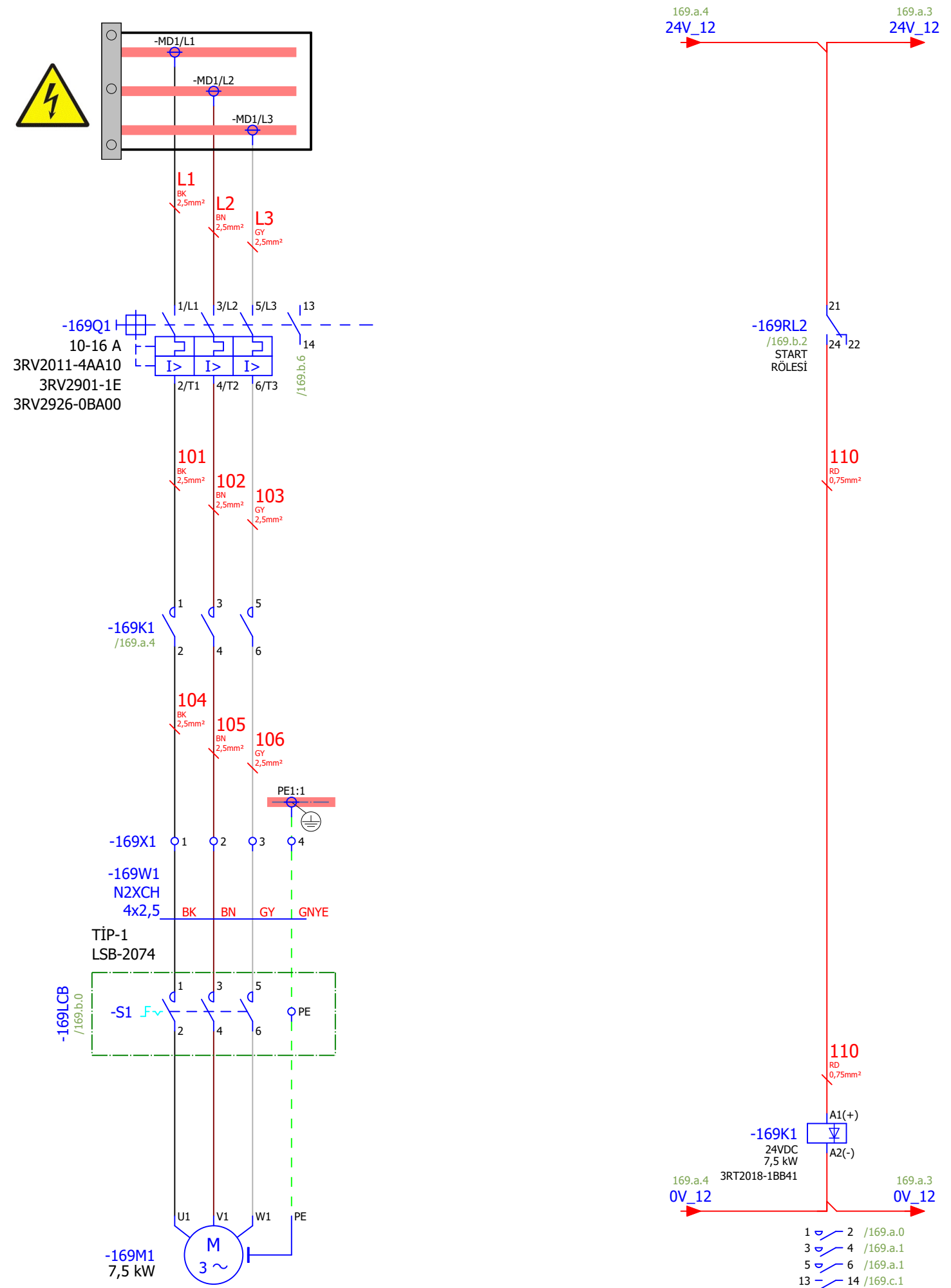

168.c

Page: 169.a

Çizen (Drawing)	Kontrol (Control)	Tag Number	Lokasyon	Sayfa açıklaması (Page description)	Sayfa Özelliği	Proje adı (Project name)	=
Proje Tasarım	Ufuk GÜLÇEN Proje Sorumlusu			YEDEK	Güç Devresi	221017_MİLAS ÜYS FLOTASYON	GB1
							MCC_1
							Next page: 169.b
							Previous page: 168.c



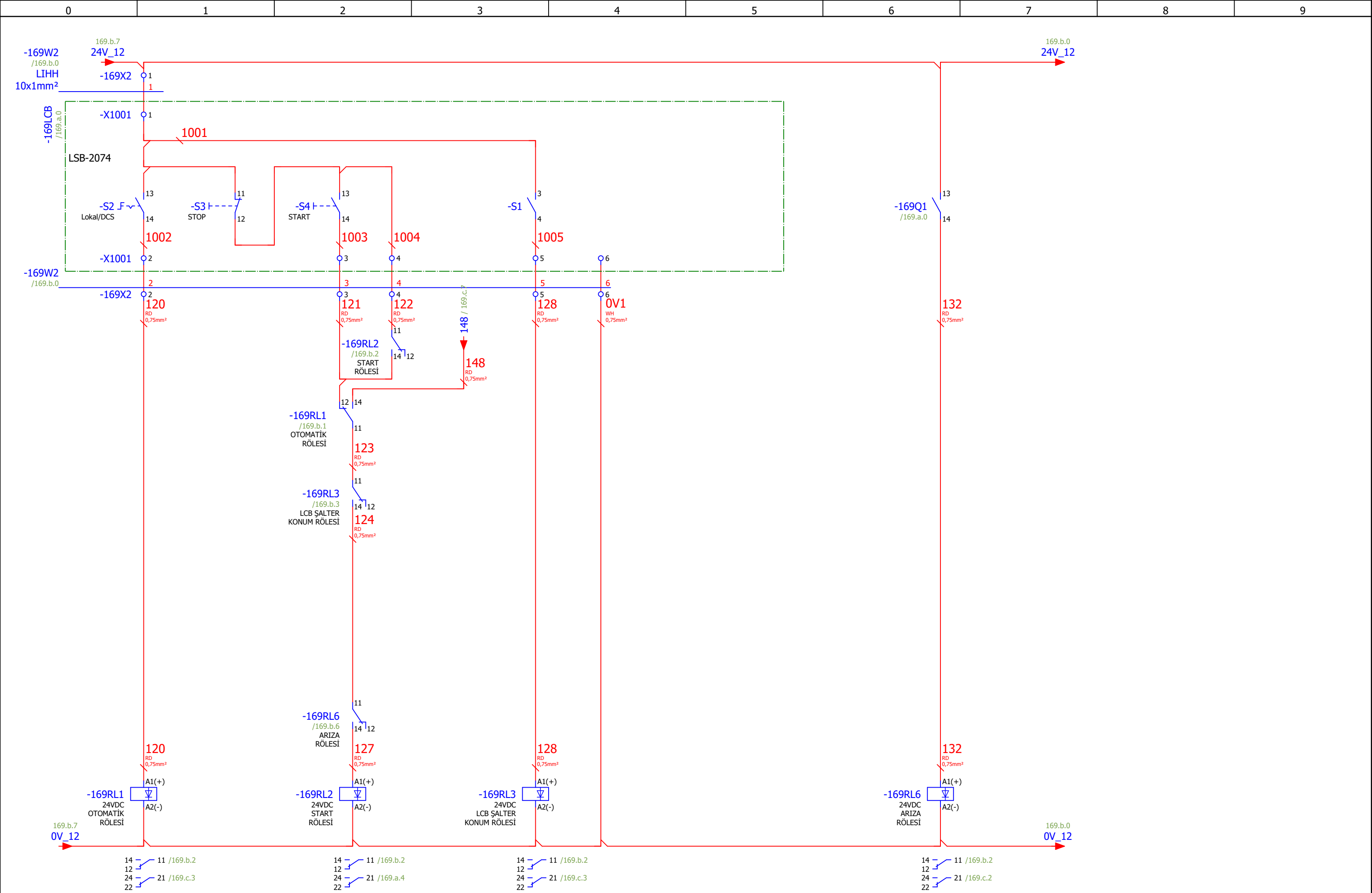

169.a

Page: 169.b

Çizen (Drawing)	Kontrol (Control)	USIA	Tag Number	Lokasyon	Sayfa açıklaması (Page description)	Sayfa Özelliği	Proje adı (Project name)
Proje Tasarım	Ufuk GÜLÇEN Proje Sorumlusu	Unique Solutions at Applications an EPC company			YEDEK	Kumanda Devresi	221017_MİLAS ÜYS FLOTASYON
							= GB1
							+ MCC_1
							Next page: 169.c
							Previous page: 169.a

YEDEK Çalıştı
 YEDEK Arıza
 YEDEK Lokal Remote
 YEDEK Bakım Şalteri
 YEDEK Otomatik Start

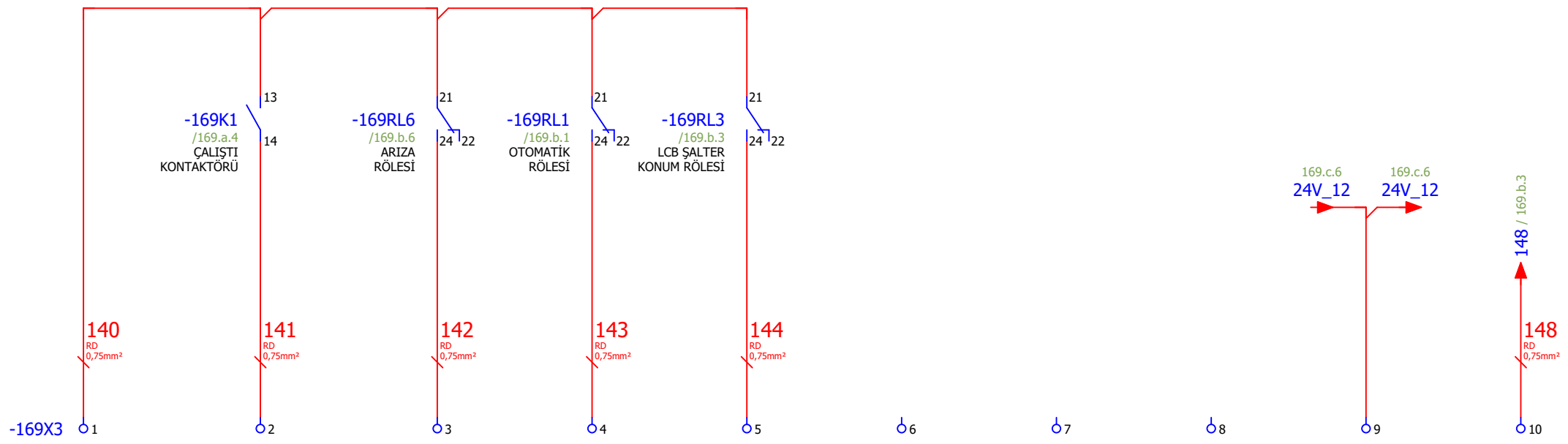

169.b

Çizen (Drawing)	Kontrol (Control)	US A Unique Solutions at Applications an EPC company	Tag Number	Lokasyon	Sayfa açıklaması (Page description)	Sayfa Özelliği	Proje adı (Project name)	=	GB1
Proje Tasarım	Ufuk GÜLÇEN Proje Sorumlusu					YEDEK	Harici Sinyaller	221017_MİLAS ÜYS FLOTASYON	+
								Next page:	170.a
								Previous page:	169.b

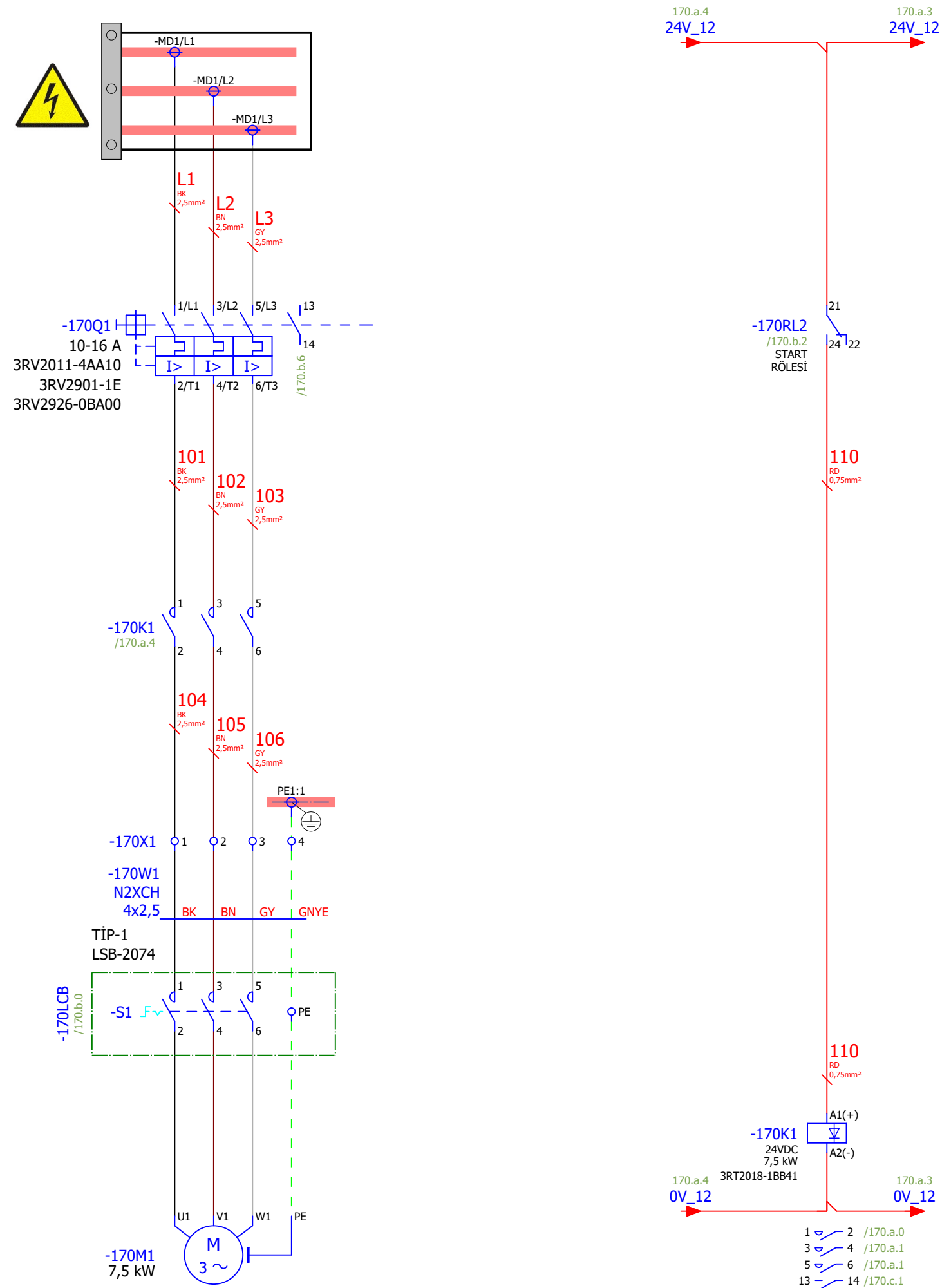

169.c

Page: 170.a

Çizen (Drawing)	Kontrol (Control)	Tag Number	Lokasyon	Sayfa açıklaması (Page description)	Sayfa Özelliği	Proje adı (Project name)
Proje Tasarım	Ufuk GÜLÇEN Proje Sorumlusu			YEDEK	Güç Devresi	221017_MİLAS ÜYS FLOTASYON



=	GB1
+	MCC_1
Next page:	170.b
Previous page:	169.c

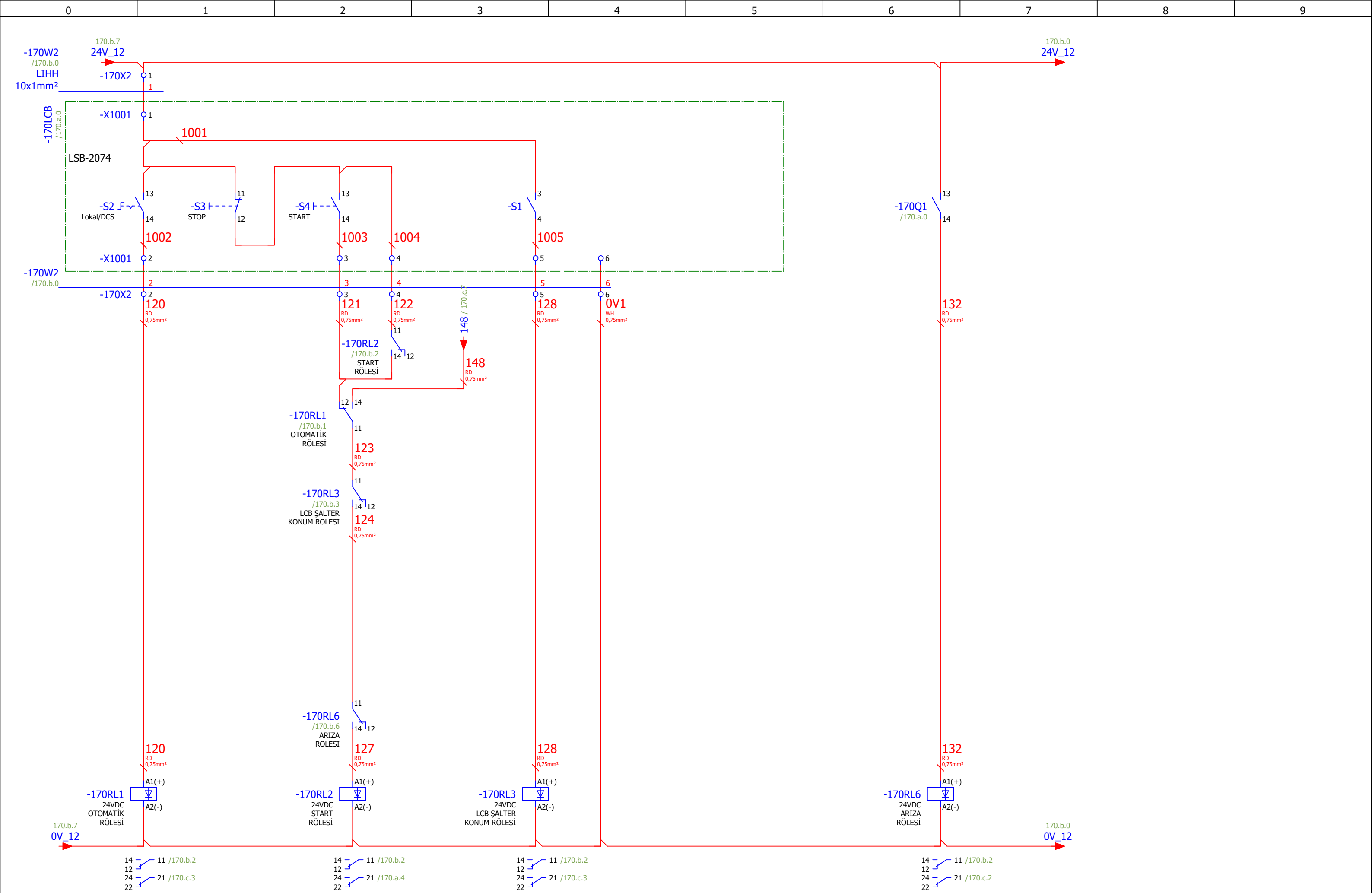

170.a

Page: 170.b

Çizen (Drawing)	Kontrol (Control)	USIA	Tag Number	Lokasyon	Sayfa açıklaması (Page description)	Sayfa Özelliği	Proje adı (Project name)
Proje Tasarım	Ufuk GÜLÇEN Proje Sorumlusu	Unique Solutions at Applications an EPC company			YEDEK	Kumanda Devresi	221017_MİLAS ÜYS FLOTASYON
							= GB1
							+ MCC_1
							Next page: 170.c
							Previous page: 170.a

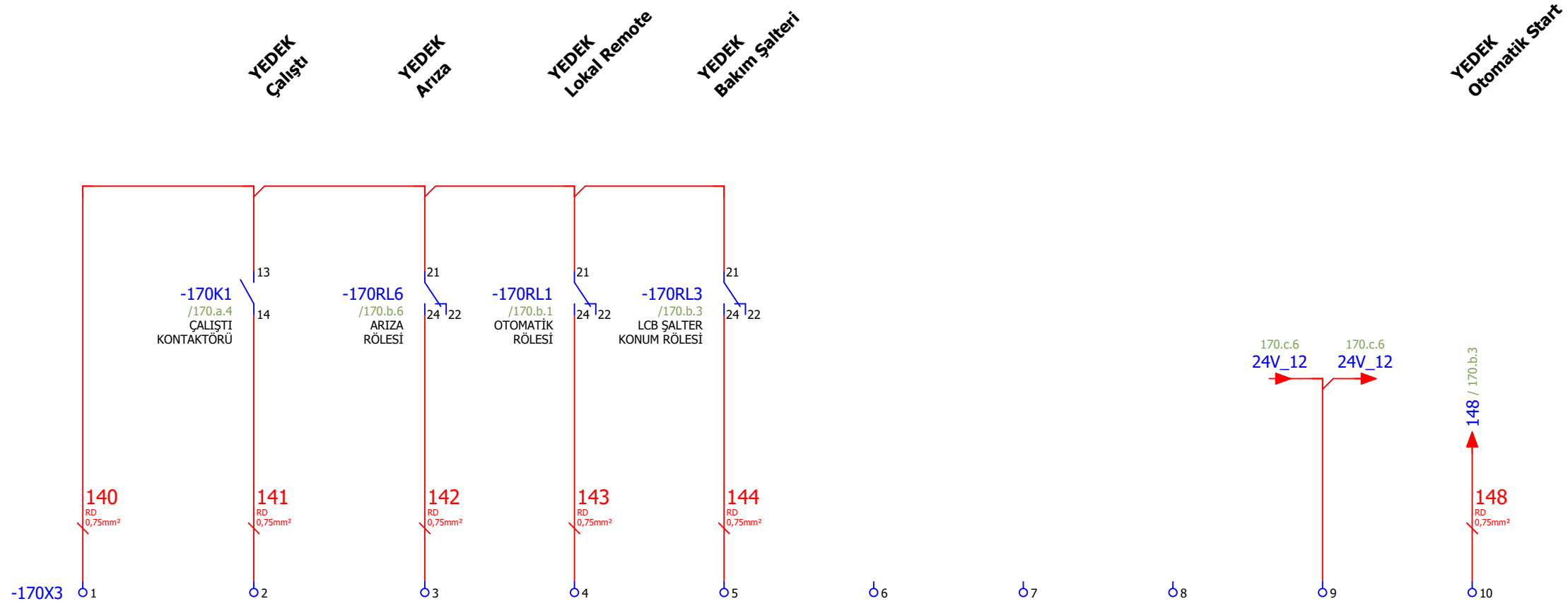

Çizen (Drawing)	Kontrol (Control)	USIA Unique Solutions at Applications an EPC company	Tag Number	Lokasyon	Sayfa açıklaması (Page description)	Sayfa Özelliği	Proje adı (Project name)	=	GB1
Proje Tasarım	Ufuk GÜLÇEN Proje Sorumlusu					YEDEK	Harici Sinyaller	221017_MİLAS ÜYS FLOTASYON	+
								Next page:	171.a
								Previous page:	170.b

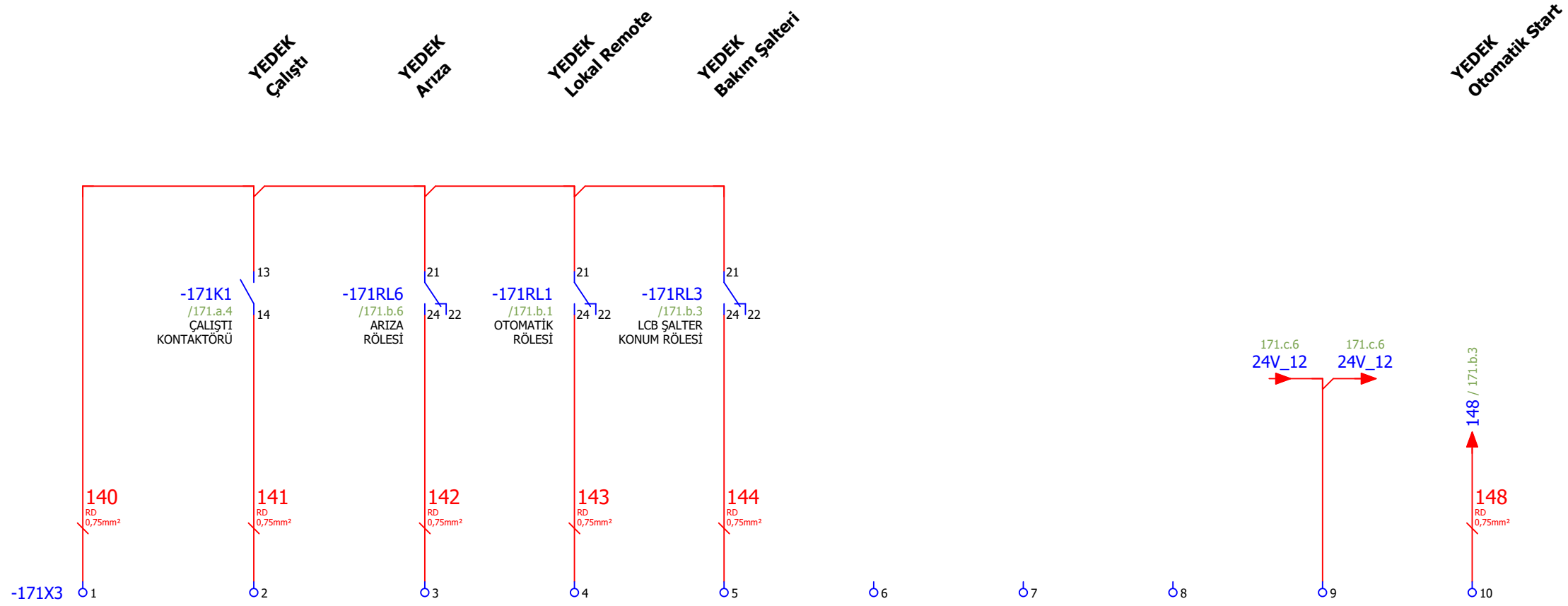

Çizen (Drawing)	Kontrol (Control)	US A Unique Solutions at Applications an EPC company	Tag Number	Lokasyon	Sayfa açıklaması (Page description)	Sayfa Özelliği	Proje adı (Project name)	=	GB1
Proje Tasarım	Ufuk GÜLÇEN Proje Sorumlusu					YEDEK	Harici Sinyaller	221017_MİLAS ÜYS FLOTASYON	+
								Next page:	172.a
								Previous page:	171.b

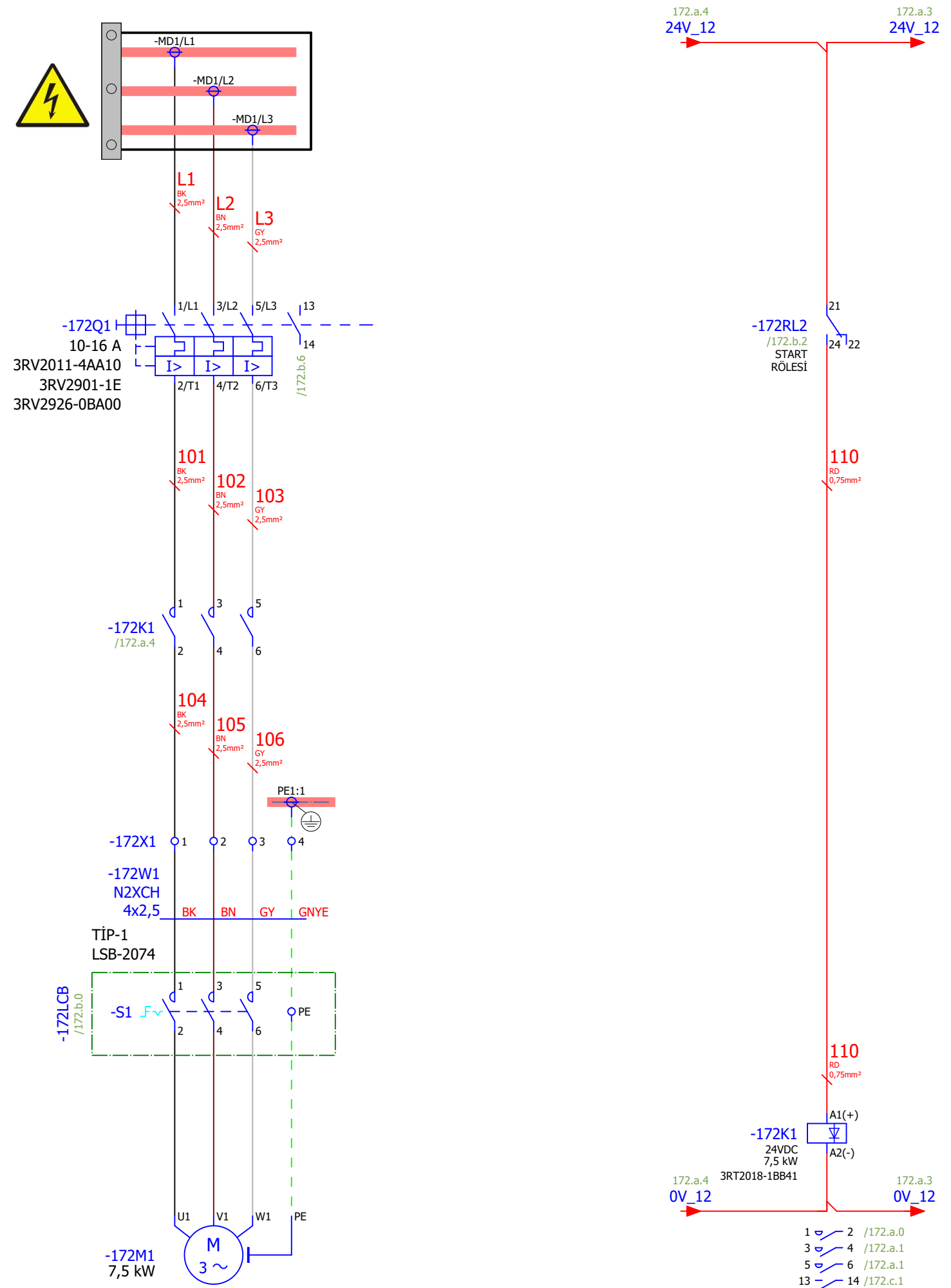

171.c

Page: 172.a

Çizen (Drawing)	Kontrol (Control)	Tag Number	Lokasyon	Sayfa açıklaması (Page description)	Sayfa Özelliği	Proje adı (Project name)
Proje Tasarım	Ufuk GÜLÇEN Proje Sorumlusu			YEDEK	Güç Devresi	221017_MİLAS ÜYS FLOTASYON
= GB1						
+ MCC_1						
Next page: 172.b						
Previous page: 171.c						

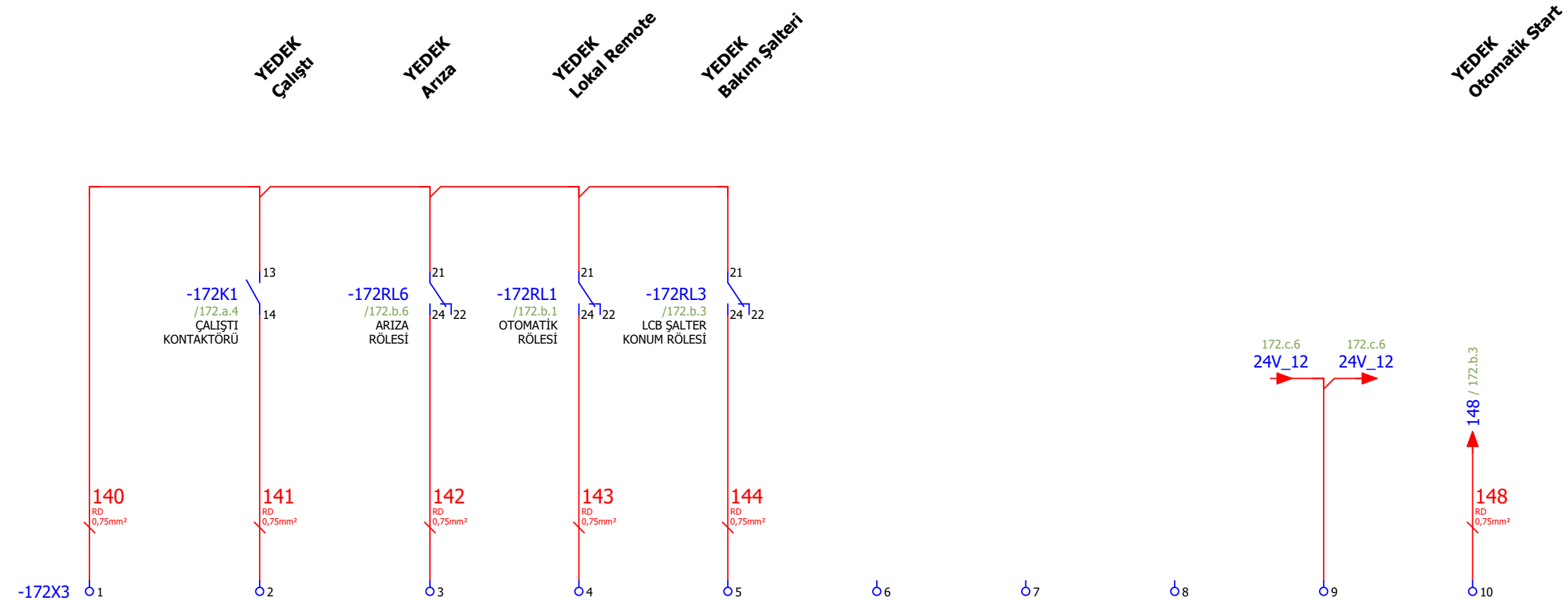

Çizen (Drawing)	Kontrol (Control)	US A Unique Solutions at Applications an EPC company	Tag Number	Lokasyon	Sayfa açıklaması (Page description)	Sayfa Özelliği	Proje adı (Project name)	=	GB1
Proje Tasarım	Ufuk GÜLÇEN Proje Sorumlusu					YEDEK	Harici Sinyaller	221017_MİLAS ÜYS FLOTASYON	+
								Next page:	+MCC_2&EMA4/1.a
								Previous page:	172.b